

## INDICE

Clicca su una qualsiasi voce della seguente tabella per accedere al paragrafo corrispondente.

1.	eCAFÉ™ – TAKE IT TO GO!	2
1.1.	Come maneggiare il tuo personal computer ultra-mobile	2
1.2.	Una soluzione completa	2
1.3.	Il tuo eCAFÉ™ visto un po' più da vicino	3
2.	eCAFÉ™ – SENZA EGUALI NÉ RIVALI	4
2.1.	Il mio eCAFÉ™	4
2.2.	Tastiera multifunzione	6
2.3.	Un computer ultra-mobile adatto a file di grandi dimensioni	7
2.4.	Moltissime possibilità di connessione per infinite applicazioni	7
2.5.	Una periferica da scrivania E una periferica portatile	9
2.5.1.	Utilizzare l'eCAFÉ™ collegandolo alla rete elettrica	9
2.5.2.	Utilizzare l'eCAFÉ™ con la batteria integrata	9
2.5.3.	Installazione e rimozione della batteria	10
2.5.4.	Ottimizzare l'uso della tua batteria	12
3.	I PRIMI PASSI CON IL MIO eCAFÉ™	13
3.1.	Accendere/spengere l'eCAFÉ™	13
3.2.	Collegamento ad uno schermo esterno	14
3.3.	Collegamento di una tastiera e un mouse	14
3.4.	Collegamento di cuffie e microfono	14
3.5.	Utilizzare il touchpad	15
3.6.	Accedere all'interfaccia di aiuto	16
3.7.	Benvenuto nella galassia di eCAFÉ™!	16
3.7.1.	Tutto l'essenziale in un solo clic	16
3.7.2.	Tanti contenuti per portarti sempre un passo avanti	21
3.8.	Regolazione dei parametri principali	23
3.8.1.	eCAFÉ™ Connect e la funzione WiFi	23
3.8.2.	Data e ora	24
3.8.3.	Lingua	24
3.8.4.	Volume	24
3.8.5.	Stampanti	24
3.9.	Personalizzare il tuo universo	25
3.9.1.	Definizione dei profili utente	25
3.9.2.	Personalizzazione dell'interfaccia	25
4.	COMUNICAZIONI	26
4.1.	Collegamento a internet	26
4.1.1.	...utilizzando la funzione WiFi	26
4.1.2.	...tramite una connessione DSL o una rete locale	29
4.2.	Inviare e ricevere e-mail	29
4.3.	Chattare con gli amici	34
5.	GIOCHI	37
6.	MULTIMEDIA	38
6.1.	Guardare e organizzare le tue foto	39
6.2.	Guardare i video	40
6.3.	Ascoltare la musica	41
6.4.	Utilizzare la webcam	43
7.	LAVORO	44
7.1.	Creazione, modifica, salvataggio e altro	44
7.1.1.	...un documento utilizzando OpenOffice.org Writer (editor di testi)	45
7.1.2.	...un foglio di calcolo utilizzando OpenOffice.org Calc (programma per fogli di calcolo)	47
7.1.3.	...una presentazione utilizzando OpenOffice.org Impress (creatore di presentazioni)	49
7.2.	Gestione dei tuoi conti correnti bancari	54
7.3.	Gestione della tua agenda	55
8.	BINSTALLARE LE APPLICAZIONI	56
9.	SALVARE E RIPRISTINARE DATI	57
9.1.	Creare backup su chiavetta USB	57
9.2.	Creare backup su memory card	57
9.3.	Creare backup su CD o DVD	57
9.4.	Ripristinare i dati di backup da una chiavetta USB	57
9.5.	Ripristinare i dati di backup da una memory card	58
9.6.	Ripristinare i dati di backup da un CD o un DVD	58
	ASSISTENZA TECNICA	59
	INFORMAZIONI SULLA GARANZIA	59

## 1. eCAFÉ™ – TAKE IT TO GO!

Grazie per la dimostrazione di fiducia verso Hercules nell'acquisto del personal computer ultra-mobile eCAFÉ™. L'eCAFÉ™ è stato progettato per permettere di comunicare e creare o modificare documenti come file di testo, presentazioni o persino immagini; includendo anche svariate funzioni multimediali avanzate concepite per intrattenerti al meglio.

Per ottenere il massimo dal tuo personal computer ultra-mobile eCAFÉ™, leggi con attenzione le istruzioni riportate nel presente manuale.



Diverse operazioni eseguibili tramite il tuo eCAFÉ™ richiedono l'inserimento di una password. La password predefinita per il tuo account utente è "ec-800", mentre la password dell'account di amministrazione è "root".

Puoi cambiare queste password tramite il simbolo **Sicurezza** del programma **Configurazione del computer**.

### 1.1. Come maneggiare il tuo personal computer ultra-mobile



Prima di utilizzare il prodotto, ti invitiamo a leggere attentamente il presente paragrafo.

Come una qualsiasi apparecchiatura elettronica, l'eCAFÉ™ necessita che tu ti attenga ad alcune piccole regole per la sicurezza, elencate qui di seguito. Inoltre, assumendo alcune semplici precauzioni, potrai prolungare la vita del tuo eCAFÉ™.

- In nessun caso dovresti cercare di aprire l'eCAFÉ™, l'alimentatore e i componenti: rischieresti di danneggiare i componenti interni del computer. Allo stesso modo, non tentare mai di aprire le batterie della periferica.
- Usa esclusivamente l'alimentatore in dotazione con il prodotto.
- Posiziona sempre il tuo eCAFÉ™ su una superficie piana, liscia e stabile.
- Non esercitare mai pressione sul display. Non toccare mai lo schermo con qualsiasi oggetto che possa danneggiarlo o graffiarlo.
- Prima di chiudere lo schermo del tuo eCAFÉ™, assicurati sempre di aver tolto qualsiasi oggetto fosse presente sulla tastiera del computer (es. chiavette USB, penne o altro).
- Per evitare qualsiasi rischio di incendio o scossa elettrica, tieni sempre il tuo eCAFÉ™ lontano da:
  - Pioggia o umidità, nonché tutti i fluidi (acqua, prodotti chimici e qualsiasi tipo di liquido),
  - Sorgenti di calore quali termosifoni, fornelli o altri generatori di calore (compresi gli amplificatori),
  - Luce solare diretta.
- Questo prodotto dovrebbe essere utilizzato solo a temperature comprese tra i 5 e i 35°C.
- Non coprire mai il tuo eCAFÉ™ quando è acceso.
- Prima di pulire il tuo eCAFÉ™, scollegalo sempre dalla rete elettrica. Per pulirlo, usa un panno morbido, evitando l'uso di spray chimici.
- L'eCAFÉ™ è dotato della funzione per le connessioni wireless WiFi. L'uso di tale funzione può interferire con l'uso di altre apparecchiature presenti in aeroporti o ospedali. Prima di entrare in tali ambienti, disattiva sempre la funzione in questione.
- Disattiva sempre la funzione WiFi durante i temporali.
- Non gettare mai le batterie nel fuoco.
- Se trasporti l'eCAFÉ™ in una borsa chiusa, ricorda sempre di spegnerlo. Come regola generale, quando accendi il tuo eCAFÉ™ dovresti trovarti in un ambiente ben ventilato.

### 1.2. Una soluzione completa

Periferica ultra-leggera, dal design compatto, con grande connettività e svariati accessori inclusi. Scopri il contenuto della confezione:

- personal computer eCAFÉ™
- Batteria
- Alimentatore
- Guida rapida

### 1.3. Il tuo eCAFÉ™ visto un po' più da vicino

- AMD Geode LX 800 CPU
- 512 MB di RAM DDR
- Schermo LCD da 8 pollici retroilluminato (formato 16/9, risoluzione massima 1024x600 con interpolazione) dotato di webcam da 300.000 pixel e microfono integrati
- Scheda grafica integrata dotata di 128 MB di memoria condivisa
- Scheda audio integrata
- Scheda WiFi 802.11 b & g WiFi integrata
- Hard disk da 20 GB P-ATA 1,8 pollici
- Batteria al litio ricaricabile da 4,000 mAh (4 celle)
- Alimentatore 100-240 V, 50/60 Hz
- 2 porte USB 2.0 (compatibile con periferiche USB 1.1)
- Porta Ethernet 10/100Mbps
- Uscita VGA
- 1 connettore per cuffie, 1 connettore microfono
- Tastiera da 80 tasti
- Touchpad dotato di 2 pulsanti
- lettore di schede multi-formato: SD (Secure Digital), SD HC (Secure Digital HC), MS (Memory Stick e Memory Stick ProDuo), MMC (MultiMedia Card)
- Peso: meno di 1 kg (batteria inclusa)
- Dimensioni: 227,5x164x40,5 mm

Il sistema operativo in dotazione è specifico per il tuo eCAFÉ™. Si basa sul recente sistema operativo Linux Mandriva e include tutte le applicazioni essenziali di cui potresti aver bisogno, per utilizzare il tuo personal computer ultra-mobile a casa o "on the road". Il software può comunque essere ampliato grazie all'applicazione "Configurazione del computer".

## 2. eCAFÉ™ – SENZA EGUALI NÉ RIVALI

Il personal computer ultra-mobile eCAFÉ™ è dotato di numerose applicazioni e diverse interfacce di connessione, che ti permettono di collegarti istantaneamente all'universo che più ti interessa: lavoro, comunicazioni, giochi o multimedia.

### 2.1. Il mio eCAFÉ™

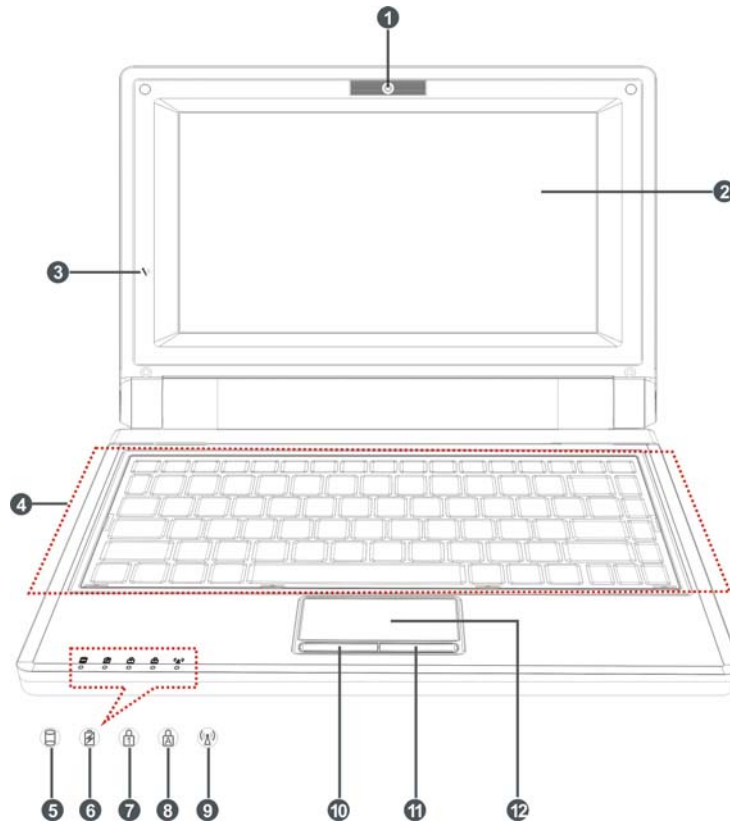

- |                             |  |                                    |
|-----------------------------|--|------------------------------------|
| 1. Webcam                   | 5. Indicatore attività Hard disk               | 9. Indicatore attività WiFi        |
| 2. Schermo LCD da 8 pollici | 6. Indicatore livello di carica della batteria | 10. Pulsante sinistro del touchpad |
| 3. Microfono                | 7. Bloc Num                                    | 11. Pulsante destro del touchpad   |
| 4. Tastiera italiana        | 8. Caps lock                                   | 12. Touchpad                       |

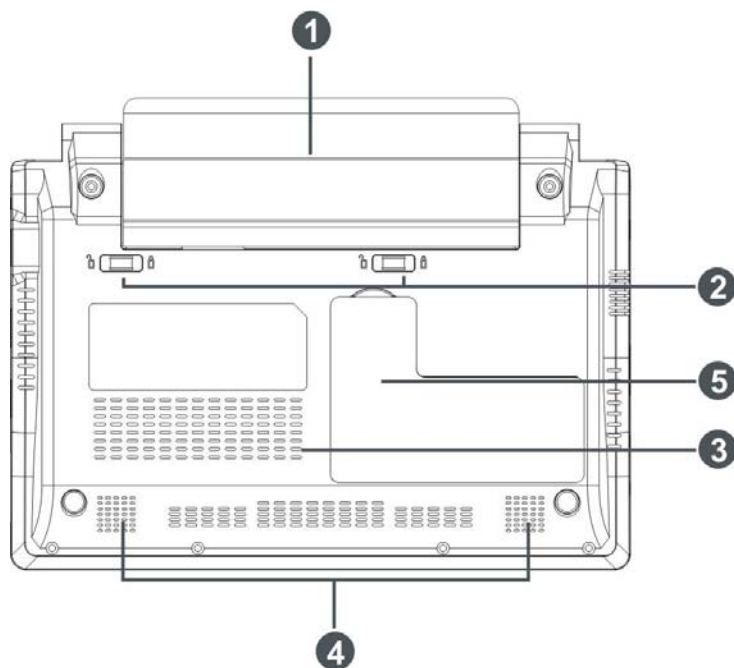

- |                              |  |                      |
|------------------------------|--|----------------------|
| 1. Batteria rimovibile       | 3. Griglia di estrazione dell'aria calda | 5. Posizione RAM DDR |
| 2. Levette chiusura batteria | 4. Altoparlanti                          |                      |



Durante l'uso del computer e la ricarica, questa zona del tuo eCAFÉ™ genera del calore. Ciò è assolutamente normale. Tuttavia, per migliorare la dissipazione del calore, ti consigliamo di non ostruire le ventole. Non posizionare il tuo eCAFÉ™ su una superficie soffice, come, ad esempio, divani o letti.

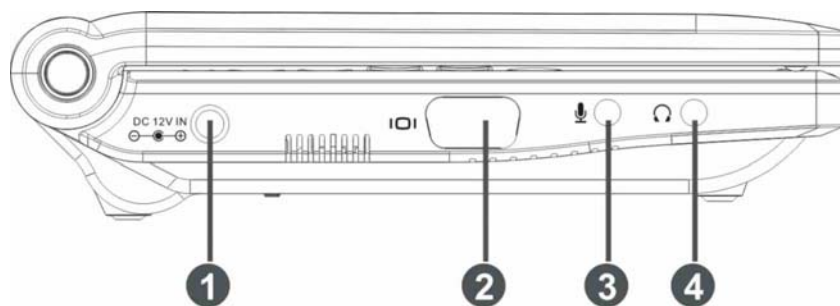

- |                          |                                  |
|--------------------------|----------------------------------|
| 1. Attacco alimentatore  | 3. Ingresso connettore microfono |
| 2. Uscita connettore VGA | 4. Connettore per cuffie         |

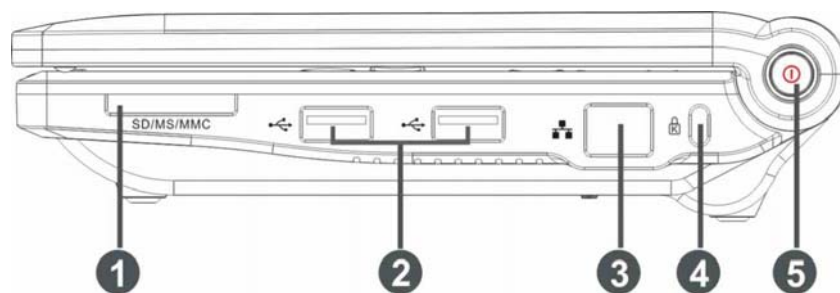







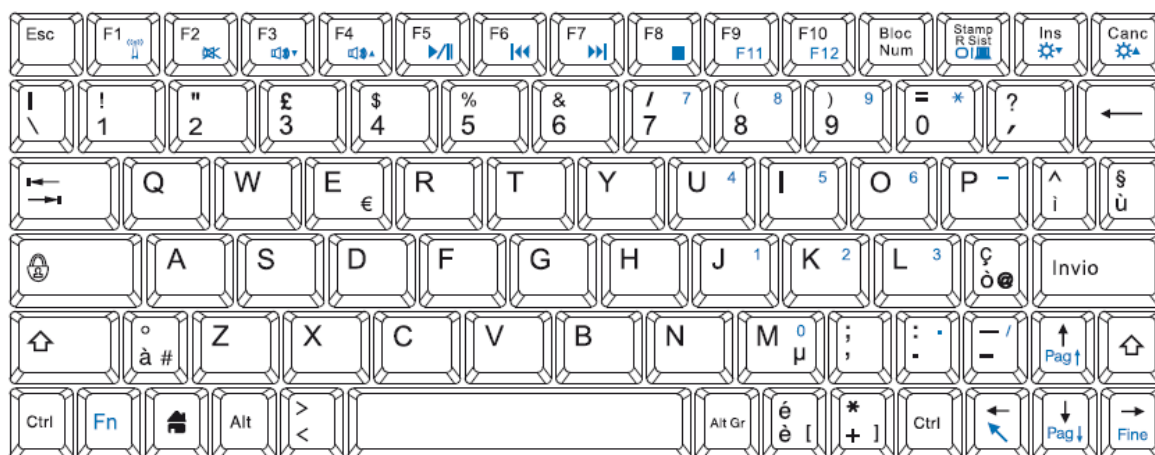

- |                                      |                       |                    |
|--------------------------------------|-----------------------|--------------------|
| 1. Lettore di schede SD/SD HC/MS/MMC | 3. Porta LAN/Ethernet | 5. Pulsante On/Off |
| 2. Porte USB 2.0                     | 4. Kensington lock®   |                    |

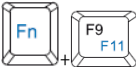
## 2.2. Tastiera multifunzione

L'eCAFÉ™ è dotato di una tastiera estesa, che ti permette di regolare diversi parametri multimediali e le impostazioni dello schermo.

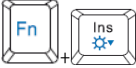
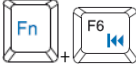
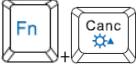
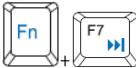

	Attiva/Disattiva funzione WiFi (valore di default: spenta)		Interrompi la riproduzione
	Attiva/Disattiva uscita audio		Tasto F11: ti permette di accedere a particolari funzioni di alcune applicazioni
	Abbassa il volume		Tasto F12: ti permette di accedere a particolari funzioni di alcune applicazioni
	Alza il volume		Passa dalla visualizzazione su LCD a quella su schermo esterno (per ulteriori informazioni sulla risoluzione dello schermo, fai riferimento alla Personalizzazione Guidata al paragrafo 3.7.2, "Tanti contenuti per portarti sempre un passo avanti")
	Riproduzione/Pausa di un film o di una traccia musicale (funzione specifica per alcune applicazioni)		Riduce la luminosità dello schermo
	Ritorna alla traccia/al capitolo precedente (funzione specifica per alcune applicazioni)		Aumenta la luminosità dello schermo
	Vai alla traccia/al capitolo successivo (funzione specifica per alcune applicazioni)		

## 2.3. Un computer ultra-mobile adatto a file di grandi dimensioni

Dotato di hard disk e lettore di schede multi-formato, l'eCAFÉ™ ti permette di portare sempre con te i tuoi file più importanti, qualunque sia la loro dimensione.

### Hard disk

L'eCAFÉ™ è dotato di un hard disk da 20 GB (o più, a seconda delle versioni). Questa capacità di archiviazione ti permette di salvare nel tuo computer filmati, immagini e altri tipi di file di grandi dimensioni.

### Lettore di schede di memoria

L'eCAFÉ™ è dotato di un lettore di schede di memoria multi-formato, che supporta gli standard SD e SD HC (Secure Digital), MS (Memory Stick®), MMC (MultiMedia Card); questo lettore ti permette, ad esempio, di guardare le foto scattate con la tua fotocamera digitale oppure di aumentare la capacità di archiviazione del sistema.

### Porte USB

L'eCAFÉ™ è altresì dotato di due porte USB, tramite le quali potrai collegare chiavette USB o altre periferiche USB (per ulteriori informazioni sulle porte USB, consulta il paragrafo 2.4, "Connettività estesa e diversificata, per innumerevoli applicazioni").

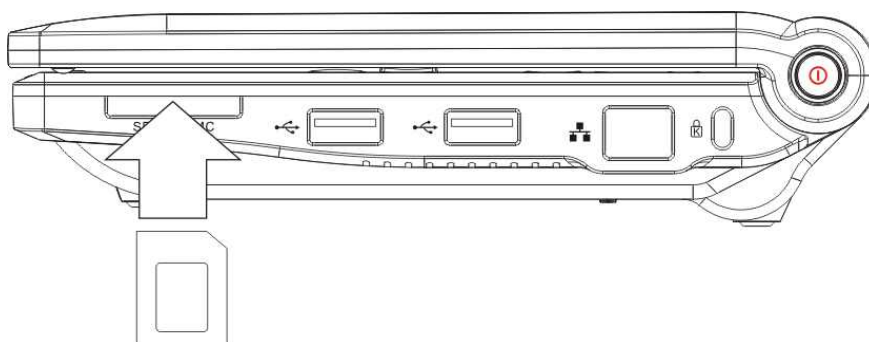

## 2.4. Moltissime possibilità di connessione per infinite applicazioni

Le porte e le interfacce di connessione integrate nel tuo eCAFÉ™ ti permettono di collegare al tuo personal computer ultra-mobile tutti i tipi di periferiche USB, come mouse o hard disk esterni.

### Regole generali sulla sicurezza

Prima di collegare una periferica al tuo personal computer ultra-mobile, consulta le istruzioni per l'installazione fornite assieme alla periferica stessa.



Non rimuovere mai una periferica mentre il tuo eCAFÉ™ sta leggendo o salvando dati; rischieresti di distruggere i dati di conseguenza irraggiungibili.

### Porte USB (Universal Serial Bus)

L'eCAFÉ™ è dotato di due porte USB 2.0 (USB 1.1 compatibile), alle quali puoi collegare molteplici periferiche, quali tastiere, mouse, chiavette USB e altro. Questa interfaccia garantisce collegamenti "a caldo", permettendoti di collegare e rimuovere le tue periferiche senza doverle spegnere.

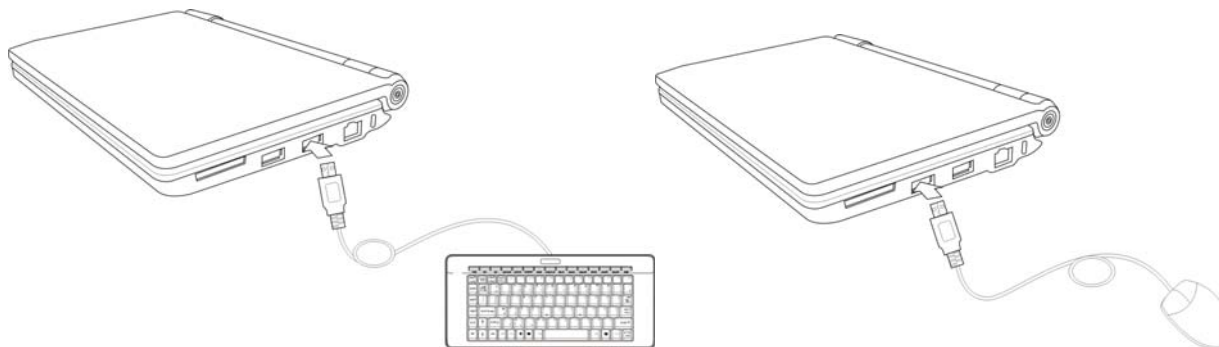

Se hai collegato un hard disk esterno USB al tuo eCAFÉ™, prima di scollegarlo clicca per favore sull'icona  (posta nell'angolo inferiore destro dello schermo) e seleziona "Rimuovi periferica".



Il sistema potrebbe non riconoscere alcune periferiche USB qualora queste siano già state collegate durante l'avvio del computer. Se così fosse, scollega la periferica dal tuo personal computer ultra-mobile e quindi ricollegala.

#### Connettori audio

Per iniziare una comunicazione o vedere un filmato, collega un microfono, una cuffia e/o un paio di auricolari con microfono integrato al relativo connettore:

- Il connettore jack in uscita serve per collegare cuffie o auricolari
- Il connettore jack in ingresso serve per collegare un lettore MP3 dotato di registratore di suoni, oppure un microfono per la registrazione vocale o per chattare con i tuoi contatti tramite un'applicazione voice-over-IP

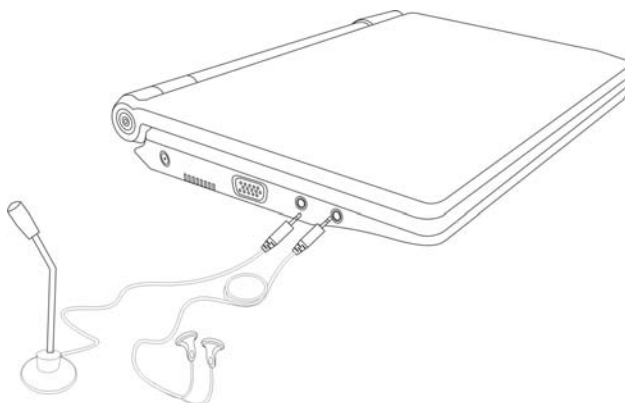

#### Local Area Network (LAN)

L'eCAFÉ™ è dotato di un'interfaccia di connessione LAN RJ45, che ti consente di collegarti a reti cablate da 10/100 Mbp (ad esempio reti aziendali, router, modem o router via cavo, Internet box).

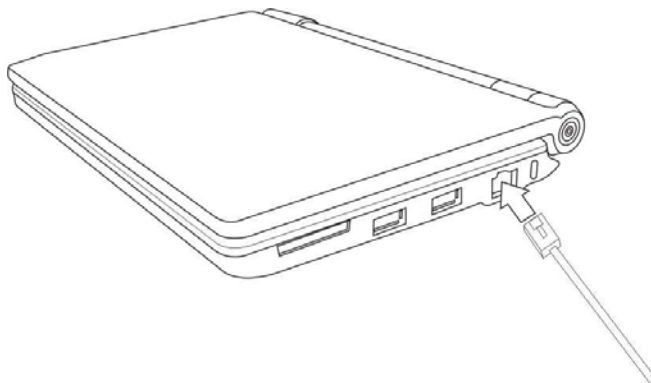



## 2.5. Una periferica da scrivania E una periferica portatile

Computer da scrivania e computer portatile al tempo stesso, l'eCAFÉ™ può essere utilizzato ovunque, grazie alla sua doppia alimentazione (rete elettrica o batteria).

### 2.5.1. Utilizzare l'eCAFÉ™ collegandolo alla rete elettrica

Usa l'alimentatore accluso per dare energia al tuo eCAFÉ™. La periferica rispetta le caratteristiche della rete elettrica del Paese nel quale è stata acquistata.



Assicurati che il connettore dell'alimentatore sia completamente inserito nell'apposita presa del computer.

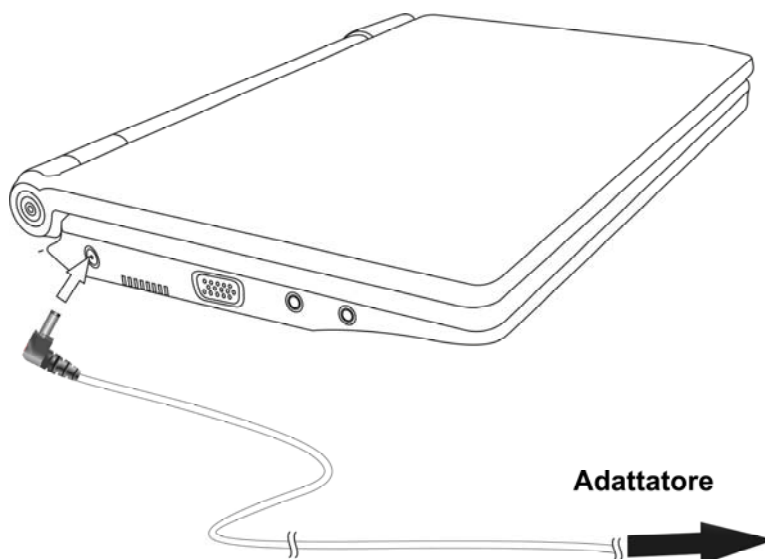

Quando l'eCAFÉ™ è collegato alla rete elettrica, la batteria del computer inizia a ricaricarsi automaticamente. Ricorda che ricaricare completamente l'eCAFÉ™ mentre questo è in uso richiede molto più tempo rispetto a quando il computer è spento.

### 2.5.2. Utilizzare l'eCAFÉ™ con la batteria integrata

L'eCAFÉ™ è progettato per funzionare utilizzando la batteria integrata. Se totalmente carica, la batteria integrata garantisce un'ampia autonomia (oltre tre ore\*). Puoi acquistare batterie aggiuntive presso il tuo negoziante di fiducia.



Per estendere al massimo la durata della tua batteria, ti consigliamo di ricaricarla totalmente durante il primo utilizzo del tuo eCAFÉ™. Per maggiori informazioni riguardanti il livello di carica della batteria, osserva l'apposito indicatore luminoso presente sul computer.

\* Autonomia misurata durante una simulazione nella quale sono state svolte, successivamente o contemporaneamente, le seguenti attività: uso continuativo di un'editor di testi con importazione di diversi file e immagini, videogiochi (20 min), uso della webcam integrata (1 ora), circa 5 minuti di standby per ora di utilizzo. L'autonomia può variare a seconda dell'uso che si fa dell'eCAFÉ™.

### 2.5.3. Installazione e rimozione della batteria

Potresti aver bisogno di installare o rimuovere la batteria, ovvero di sostituirla.



Prima di installare o rimuovere la batteria, posiziona le **levette (2)** in posizione "Sbloccata"; inserisci o rimuovi la batteria, quindi sposta le levette in posizione "Chiusa".

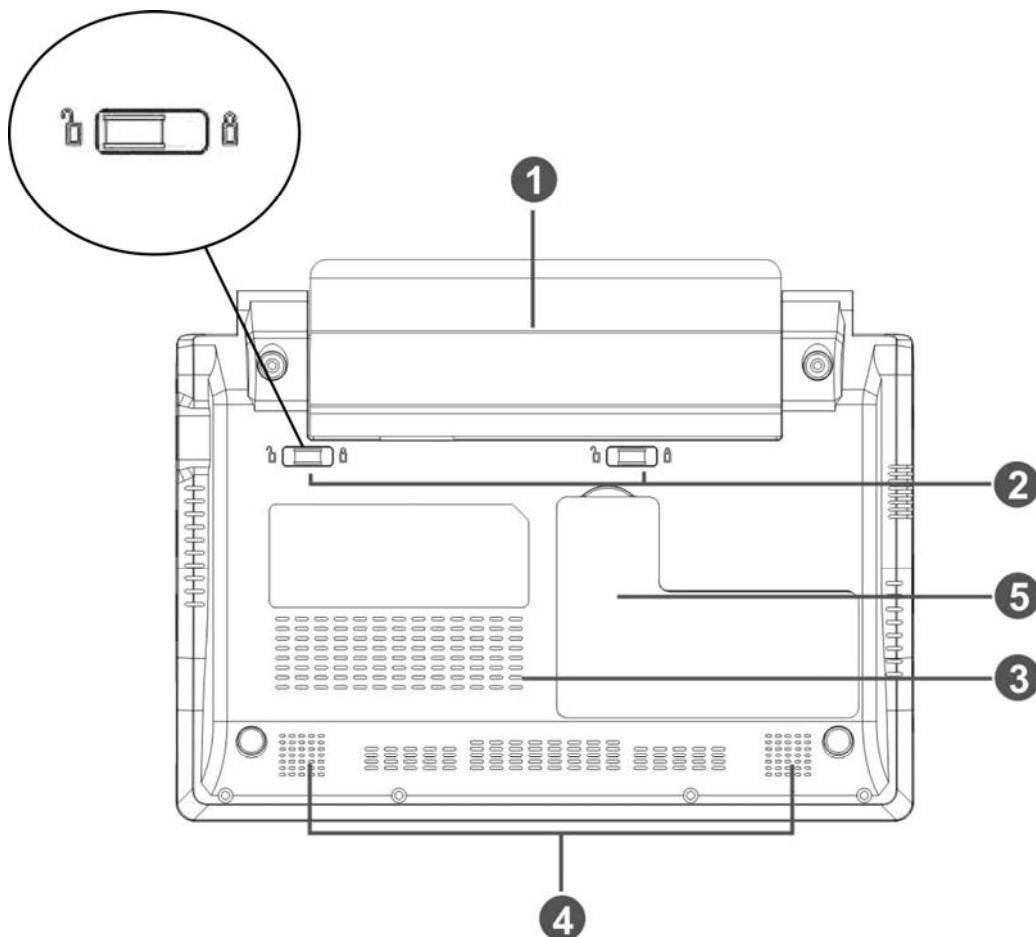

Prima di installare o rimuovere la batteria, ricordati sempre di spegnere il tuo eCAFÉ™!



Utilizza esclusivamente batterie **Hercules** esattamente identiche alle batterie originali fornite in dotazione con il tuo eCAFÉ™: in caso contrario, potresti danneggiare il tuo eCAFÉ™.

*Installazione della batteria*

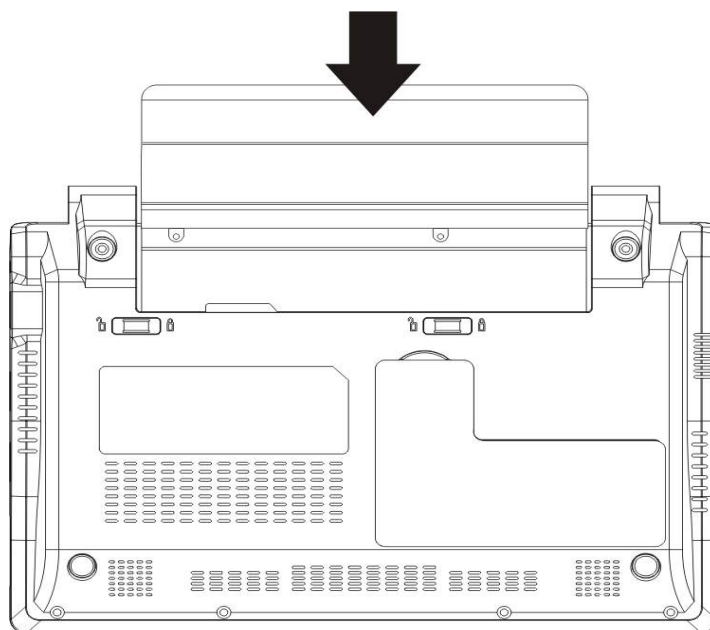

*Rimozione della batteria*

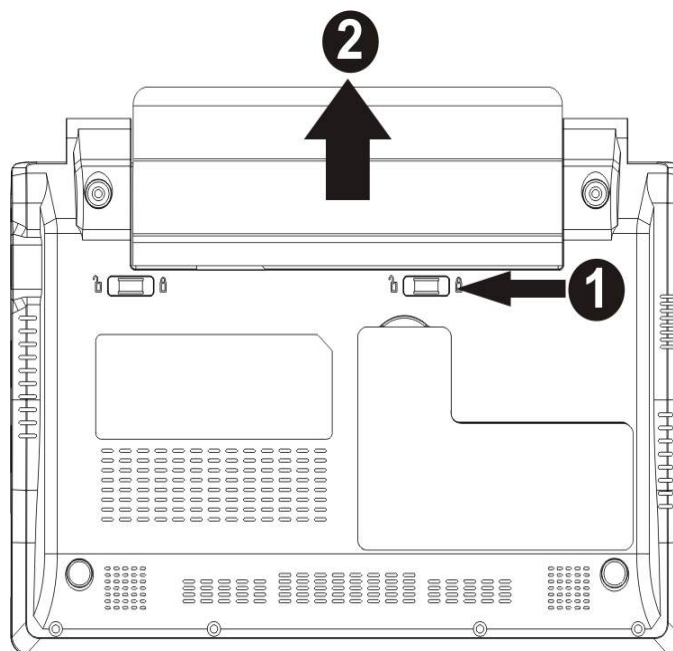

### 2.5.4. Ottimizzare l'uso della tua batteria

Per massimizzare la durata della batteria del tuo personal computer ultra-mobile:

- Imposta la luminosità dello schermo ad un livello adatto all'ambiente circostante (all'aperto/al chiuso) e all'applicazione che stai utilizzando.

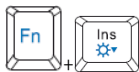

Riduce la luminosità dello schermo



Aumenta la luminosità dello schermo

- Se non usi il tuo eCAFÉ™ per un po' di tempo, chiudi lo schermo. Lo schermo si spegnerà automaticamente.
- Se usi il tuo eCAFÉ™ per la prima volta, ricarica completamente la batteria.
- Se non intendi accedere ad alcuna rete WiFi, disattiva la relativa funzione.

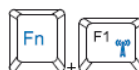

Disattiva la funzione WiFi

### 3. I PRIMI PASSI CON IL MIO eCAFÉ™

#### 3.1. Accendere/spegnere l'eCAFÉ™

##### Accendere il computer

- Apri lo schermo (1) e premi il pulsante On/Off posto sulla parte destra del computer (2).

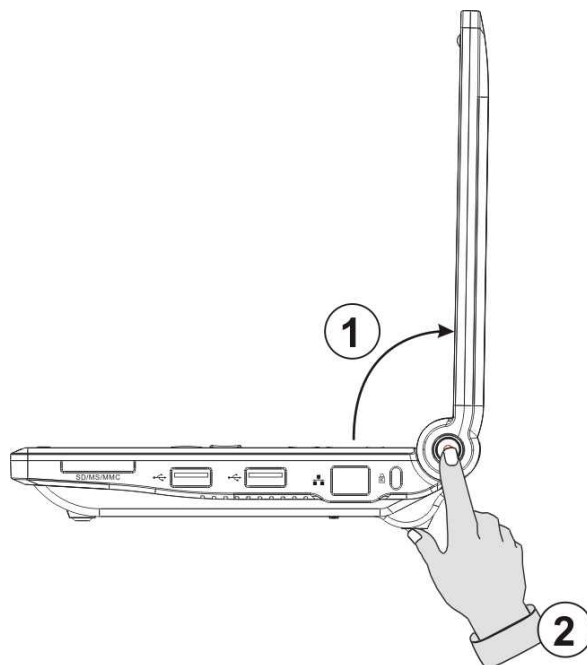

Non esercitare troppa forza sui perni quando apri lo schermo. Quando sposti il tuo eCAFÉ™, non afferrarlo dallo schermo.

##### Spegnere il computer





- Prima di spegnere il tuo eCAFÉ™, assicurati che siano stati chiusi i programmi e le applicazioni precedentemente in uso.



- Spegni il tuo eCAFÉ™ cliccando sull'icona  posta nell'angolo inferiore sinistro dello schermo, quindi seleziona **Spegni il computer**.

##### Riavvio o spegnimento forzato del computer

Se hai dei problemi nello spegnimento del tuo computer, tieni premuto il pulsante On/Off finché il tuo eCAFÉ™ non si sarà spento.

Se, premendo il pulsante , una configurazione inattesa dovesse impedire al tuo eCAFÉ™ di ripristinare lo stato iniziale, premi simultaneamente i tasti  +  + . Il sistema provvederà quindi a riavviare i vari universi: questa procedura di riavvio rapido durerà alcuni secondi.



Non usare la procedura di avvio o spegnimento forzato mentre vi sono dei file aperti. In questi casi, potrebbe verificarsi un'irreparabile perdita di dati.

### 3.2. Collegamento ad uno schermo esterno

Quando sei a casa o lavori in ufficio, puoi collegare al tuo personal computer ultra-mobile uno schermo più grande, ad esempio per navigare in Internet o per lavorare su fogli di calcolo più ampi. Per far questo, non devi far altro che collegare al tuo eCAFÉ™ uno schermo VGA tramite l'apposito connettore VGA. Per ulteriori informazioni riguardanti le impostazioni dello schermo, consulta la Personalizzazione Guidata riportata nel paragrafo 3.7.2., "Tanti contenuti per portarti sempre un passo avanti").

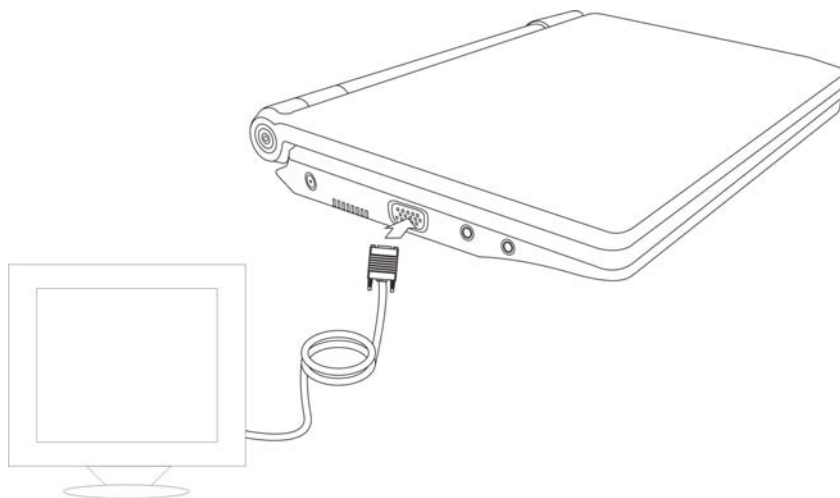

### 3.3. Collegamento di una tastiera e un mouse

Tramite le porte USB del computer, puoi anche collegare una tastiera o un mouse.

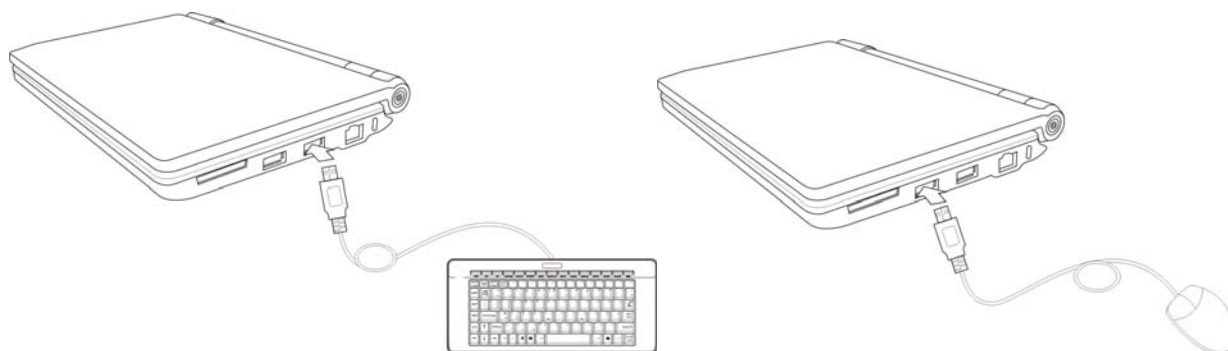

### 3.4. Collegamento di cuffie e microfono

Per apprezzare al massimo la tua musica e i tuoi filmati, o per chattare con gli amici, puoi collegare al tuo personal computer ultra-mobile un paio di cuffie o un set di altoparlanti (connettore jack da 3,5 pollici).

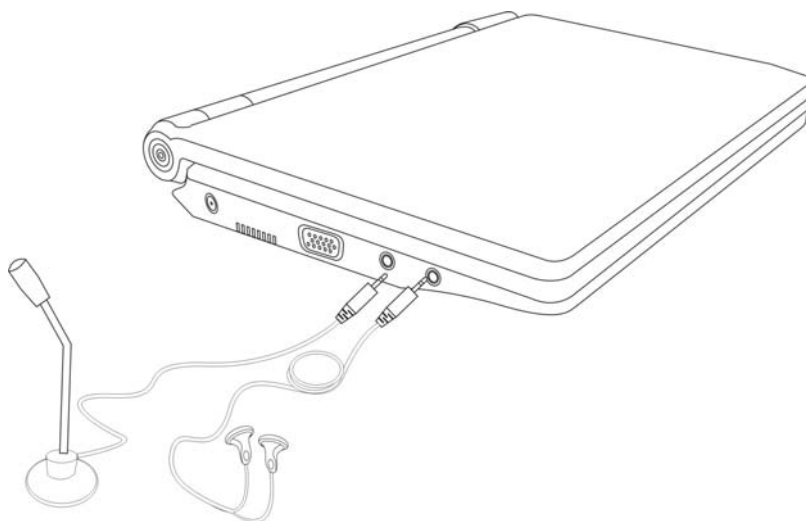

Collegando una periferica audio, verranno disattivati automaticamente il microfono o gli altoparlanti integrati al tuo eCAFÉ™.

### 3.5. Utilizzare il touchpad

Alcune azioni vengono eseguite con un singolo clic (come, ad esempio, premere un pulsante o accedere a un menu):

o premendo una volta il pulsante sinistro del touchpad

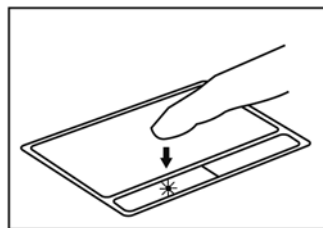

oppure premendo brevemente il touchpad

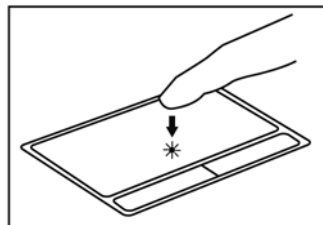

Altre azioni vengono eseguite tramite un doppio clic (come, ad esempio, aprire contenuti audio e video o un documento):

o premendo due volte il pulsante sinistro del touchpad

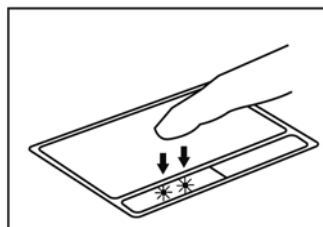

oppure premendo brevemente il touchpad per due volte

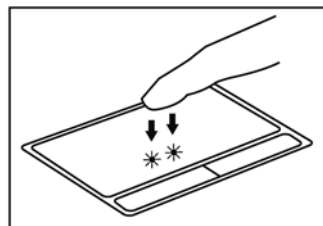

Il **pulsante destro del touchpad** viene generalmente utilizzato per accedere alle proprietà dell'oggetto selezionato.

### 3.6. Accedere all'interfaccia di aiuto

La presente guida è disponibile nel "Manuale d'uso" in formato PDF che si trova nell'hard disk del tuo eCAFÉ™ (nella cartella "MieiDocumenti", contenente i tuoi file personali).

Inoltre, è disponibile un aiuto specifico per ogni applicazione installata. Se necessario, consulta per favore la relativa sezione di aiuto.

### 3.7. Benvenuto nella galassia di eCAFÉ™!

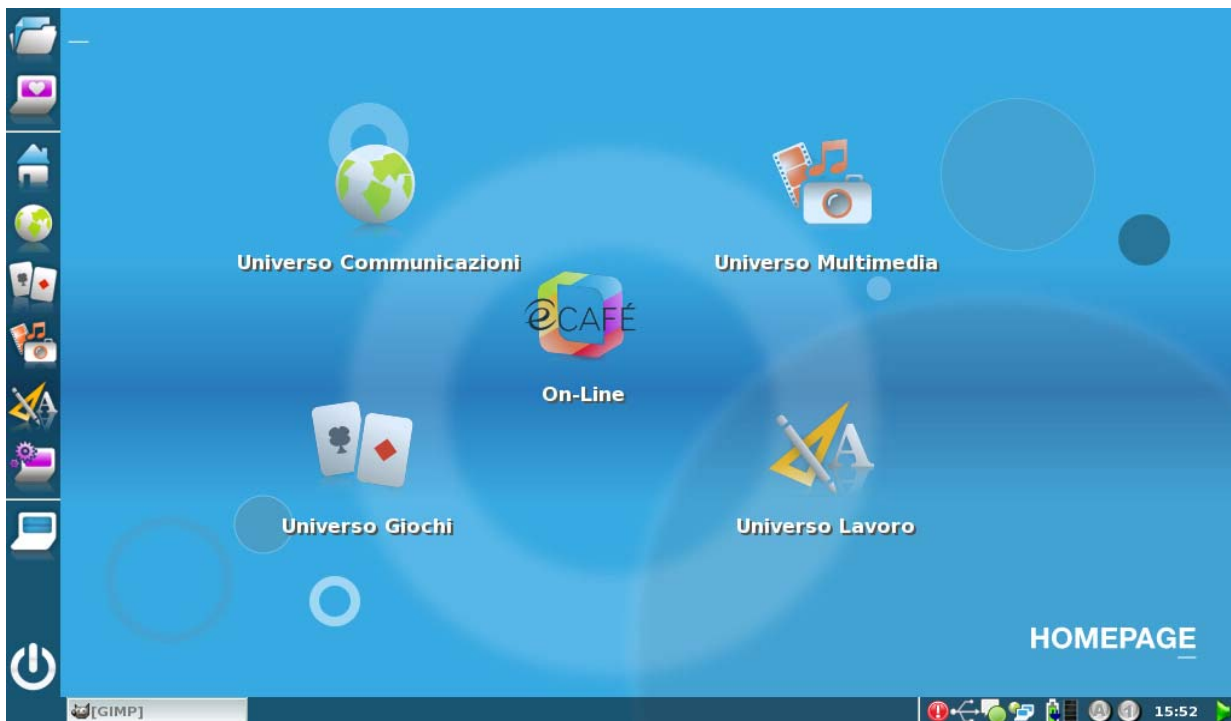

#### 3.7.1. Tutto l'essenziale in un solo clic

All'avvio del tuo computer, verrà visualizzato l'universo Home: questa pagina costituisce il punto di partenza del tuo viaggio all'interno della galassia di eCAFÉ™. Avrai l'opportunità di scoprire altri universi, ciascuno dei quali dedicato ad un uso specifico: **Lavoro**, **Comunicazioni**, **Giochi**, visualizzare contenuti **Multimediali** e configurare o modificare le **Impostazioni** del tuo personal computer ultra-mobile.











Tramite l'icona  è possibile entrare nel portale eCAFÉ™, tramite il quale potrai accedere al tuo mondo online, visualizzare informazioni dettagliate sulla gamma di soluzioni eCAFÉ™, scoprire nuove applicazioni, ottenere consigli e trucchi, sapere se il tuo PC ultra-mobile è compatibile con le tue periferiche, oppure semplicemente nuovi possibili usi per il tuo sistema.

Nella parte sinistra dello schermo, una barra ad icone ti permette di accedere rapidamente ai vari universi e applicazioni.

Tutte le applicazioni possono essere attivate cliccando sull'icona .

Puoi accedere alle preferenze grafiche del tuo eCAFÉ™ cliccando sull'icona .



- |   |   |   |                                   |
|---|---|---|-----------------------------------|
|  | Tasto per passare all'universo Home   |  | Accedi all'universo Home          |
|  | Accedi direttamente a tutte le applicazioni   |  | Accedi all'universo Comunicazioni |
|  | Accedi alla Personalizzazione Guidata per personalizzare i parametri del tuo personal computer ultra-mobile |  | Accedi all'universo Giochi        |
|  | Apri il File Browser  |  | Accedi all'universo Multimedia    |
|  | Entrare il portale eCAFÉ™   |  | Accedi all'universo Lavoro        |
|   |   |  | Accedi all'universo Impostazioni  |

- L'universo Home

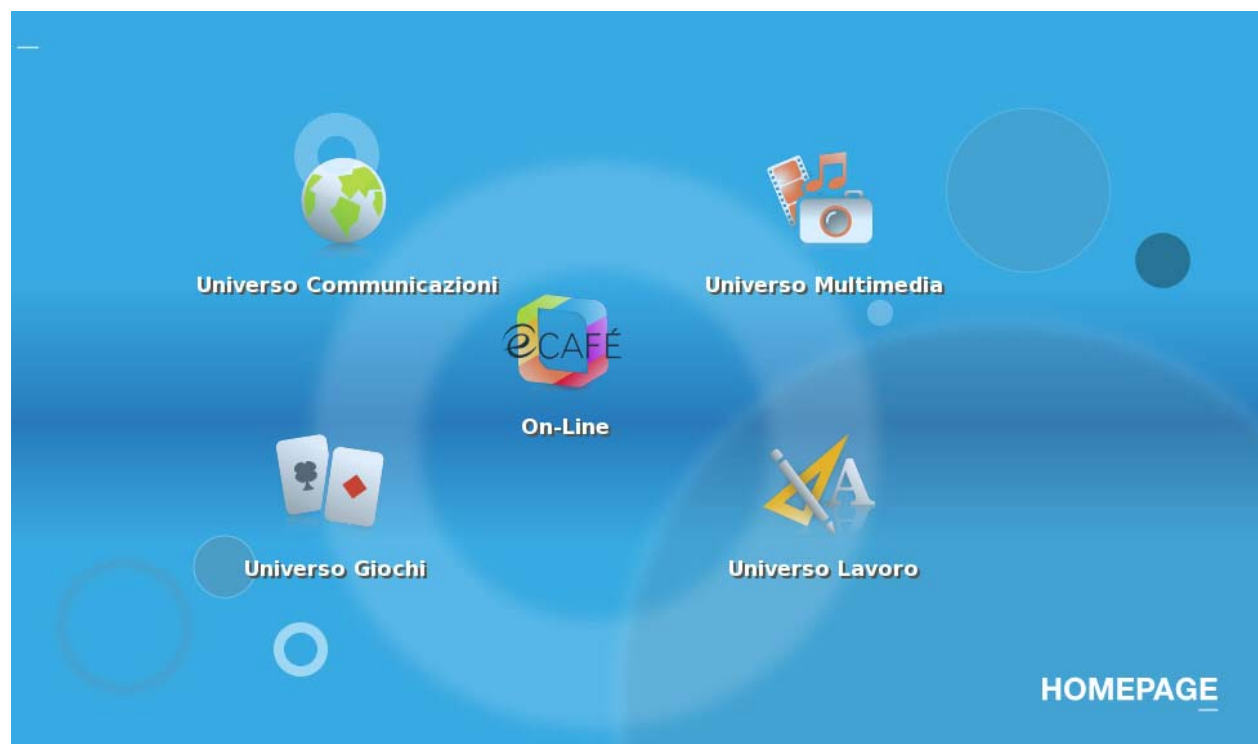

- L'universo Comunicazioni

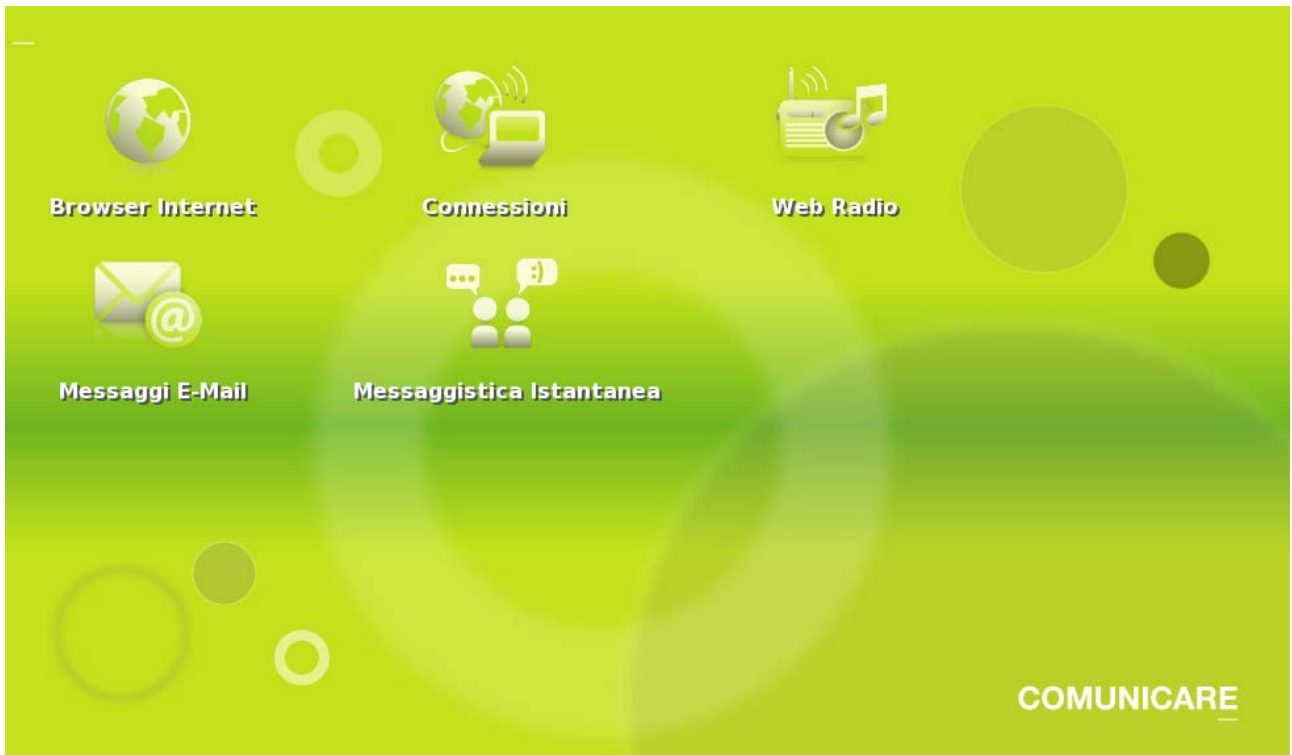

- L'universo Giochi

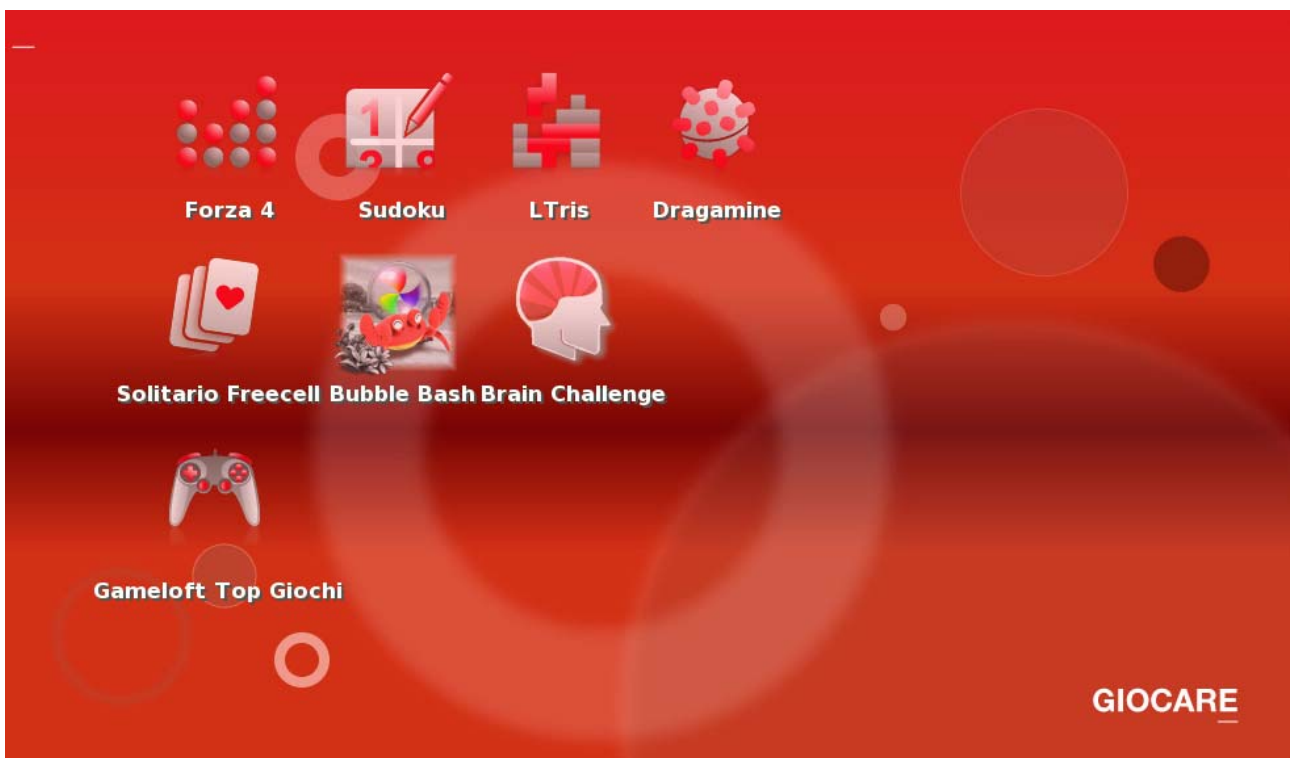

- L'universo Multimedia

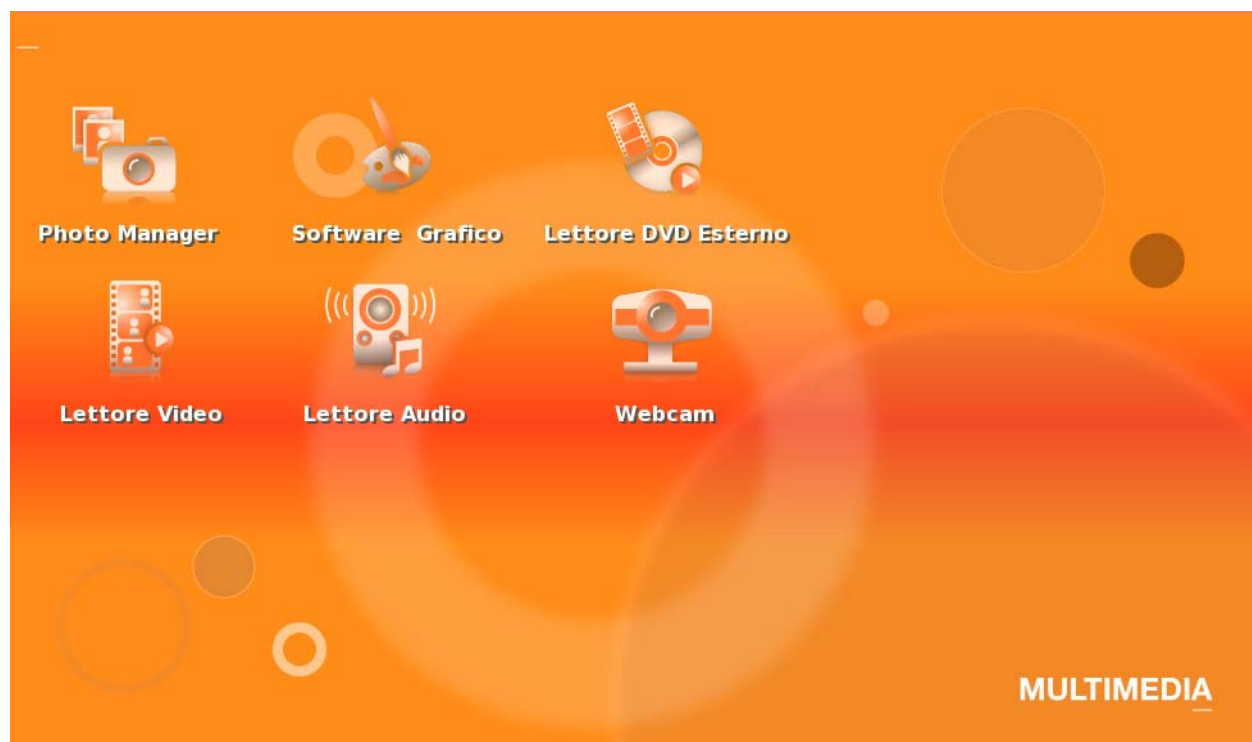

- L'universo Lavoro



- L'universo Impostazioni

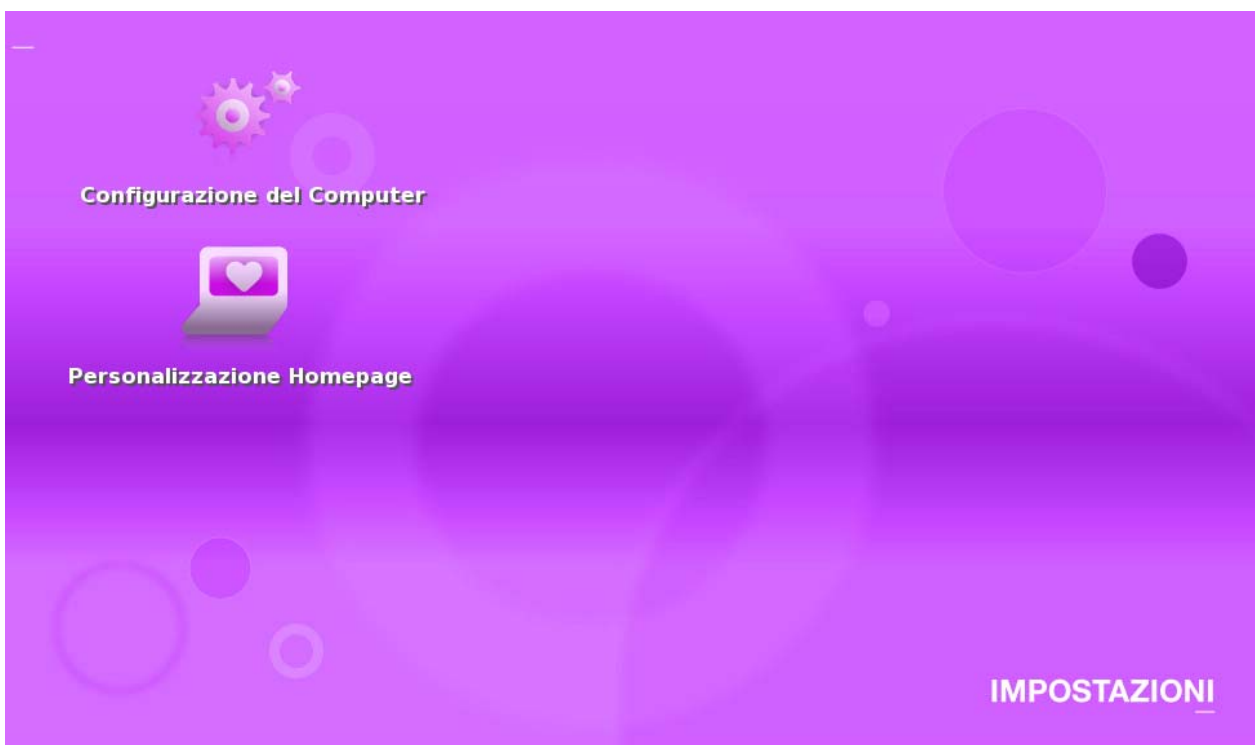

### 3.7.2. Tanti contenuti per portarti sempre un passo avanti

Gli utenti che avranno voglia di conoscere tutte le possibilità offerte dall'eCAFÉ™, potranno usufruire di un'ampia gamma di strumenti per lavorare e comunicare, nonché svariati giochi; l'universo di eCAFÉ™ può anche essere personalizzato tramite strumenti semplici ed intuitivi.

#### La Personalizzazione Guidata



Avvia la Personalizzazione Guidata



Cliccando sull'icona , presente nell'angolo superiore sinistro dello schermo, avvierai la Personalizzazione Guidata, che ti permette di:

- Impostare la risoluzione dello schermo e selezionare lo schermo di uscita, tramite l'icona **Schermi e risoluzioni**
- Aggiungere link di accesso rapido alle tue applicazioni preferite, tramite l'icona **Desktop**
- Personalizzare l'universo Home cambiando l'immagine di sfondo, tramite l'icona **Sfondo**
- Configurare il tuo salvaschermo, tramite l'icona **Standby**



Per personalizzare il tuo universo Home utilizzando un'immagine di sfondo (senza deformazioni o pixel indesiderati), ti consigliamo di selezionare un'immagine con risoluzione pari a 1024x600 pixel.

#### Accesso diretto a tutte le applicazioni



Accedi direttamente a tutte le applicazioni

Questo menu è raggiungibile tramite la barra di avvio rapido delle applicazioni: potrai accedere a tutte le applicazioni installate, attraverso un'interfaccia composta da diversi menu e sottomenu.

#### Il File Browser



Apri il File Browser

Il File Browser ti permette di accedere a tutti i file contenuti nel tuo eCAFÉ™, potendone creare di nuovi. Sono disponibili diversi tipi di file: file di testo, file di immagini, file audio e video, e altri ancora.

Questi file possono essere archiviati in diverse cartelle dell'hard disk del tuo eCAFÉ™ o in un supporto di memorizzazione esterno (es. un hard disk esterno, una chiavetta USB o una memory card). Una cartella può contenere diversi tipi di file. Ad esempio, se crei una cartella chiamata "Compleanno", questa può contenere foto scattate durante la festa, nonché filmati e/o il testo dell'invito.

I file possono essere creati direttamente dalle applicazioni dell'eCAFÉ™, oppure possono anche essere caricati da periferiche esterne.

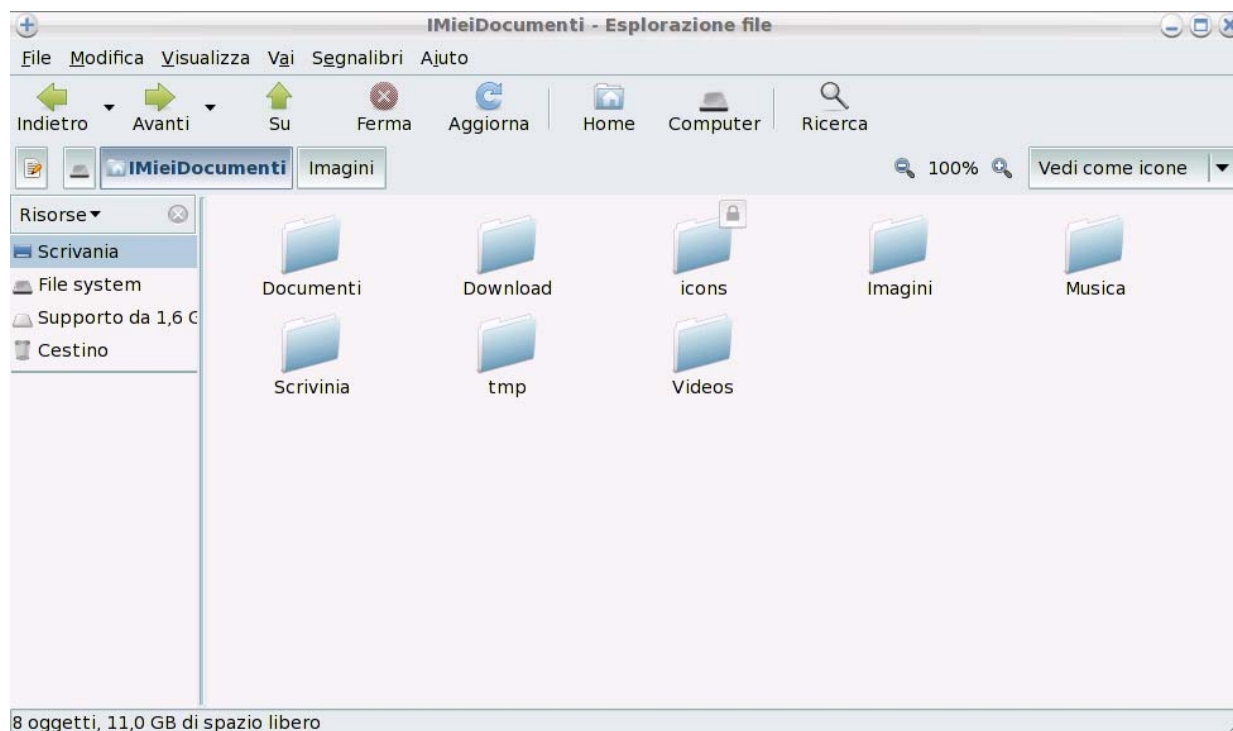

*Carica i miei file presenti su una chiavetta USB:*

- Collega la tua chiavetta USB ad una delle due porte USB disponibili. L'eCAFÉ™ individuerà automaticamente la nuova periferica collegata e visualizzerà il logo USB nella barra di stato.
- Nel File Browser che apparirà automaticamente sullo schermo, clicca sul nome della tua chiavetta USB (visualizzato nel pannello di sinistra).



- Seleziona i file che desideri caricare (tieni premuto il tasto per scegliere più file consecutivi, oppure premi il tasto Ctrl per scegliere più file non necessariamente consecutivi).
- Nel menu Modifica, seleziona Copia.
- Nel File Browser, seleziona il percorso di destinazione dei tuoi file.
- Nel menu Modifica, seleziona Incolla.

*Carica i miei file presenti su una memory card:*

- Inserisci la memory card nell'apposito lettore. L'eCAFÉ™ riconoscerà automaticamente la nuova periferica collegata.
- Nel File Browser, clicca sul nome della tua memory card (visualizzato nel pannello di sinistra).



- Seleziona i file che desideri caricare (tieni premuto il tasto per scegliere più file consecutivi, oppure premi il tasto Ctrl per scegliere più file non necessariamente consecutivi).
- Nel menu Modifica, seleziona Copia.
- Nel File Browser, seleziona il percorso di destinazione dei tuoi file.
- Nel menu Modifica, seleziona Incolla.

*Carica i miei file provenienti da una connessione di rete:*

Per caricare file provenienti da una connessione di rete, dovrai collegare alla rete stessa il tuo eCAFÉ™, utilizzando la porta Ethernet o la funzione WiFi. Potrai quindi accedere, tramite la rete, ai file in questione.

*Caricale mie foto presenti in una fotocamera digitale*

- Collega una fotocamera digitale ad una delle due porte USB disponibili.
- Accendi la tua fotocamera digitale. L'eCAFÉ™ rileverà automaticamente la nuova periferica collegata. Comparirà il menu **Importa le immagini provenienti da una fotocamera digitale**.
- Selezione **Importa foto**. Il software Photo Manager verrà avviato automaticamente.
- Scegli **Copia**. Vengono selezionate tutte le immagini presenti nella fotocamera digitale: queste vengono poi copiate dalla tua fotocamera digitale all'hard disk del tuo eCAFÉ™ (nella cartella Immagini). Comparirà sullo schermo il messaggio "Copia dei file completata".
- Seleziona OK.

Barra di stato e Area di notifica

Nella barra di stato compaiono le icone delle applicazioni attualmente in uso, mentre nell'area di notifica (posta nell'angolo inferiore destro dello schermo) vengono visualizzati il livello di carica e lo stato della batteria, la connessione di rete (WiFi o Ethernet), lo stato dei tasti Caps lock e Bloc Num, il livello di sfruttamento della CPU e un orologio.



## 3.8. Regolazione dei parametri principali

### 3.8.1. eCAFÉ™ Connect e la funzione WiFi



Avvia eCAFÉ™ Connect tramite l'Opzione n. 1 dell'universo Comunicazioni



Avvia eCAFÉ™ Connect tramite l'Opzione n. 2 della barra di stato

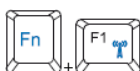

Attiva/Disattiva la funzione WiFi



eCAFÉ™ Connect è un software sviluppato da Hercules che ti permette di gestire le tue connessioni di rete (sia Ethernet che WiFi), in maniera semplice ed intuitiva. È il compagno ideale della scheda WiFi integrata nell'eCAFÉ™

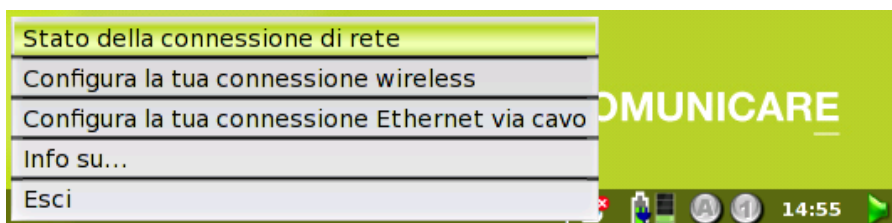

Per accedere a eCAFÉ™ Connect (opzione n. 2):

- Clicca con il pulsante destro del touchpad sull'icona Hercules eCAFÉ™ presente nella barra di stato.



- Seleziona lo Stato della connessione di rete.

- Attiva la funzione WiFi del tuo eCAFÉ™ premendo i tasti  e . L'indicatore WiFi del computer  dovrebbe accendersi.

 All'avvio del computer, questa funzione non viene attivata e l'indicatore WiFi  è spento.



- Clicca sul pulsante **Collegati** accanto alla connessione wireless.



Puoi accedere ora al programma per la gestione delle connessioni WiFi, chiamato eCAFÉ™ Connect WiFi Station. Per ulteriori informazioni riguardanti la gestione delle connessioni WiFi e per sapere come collegarsi ad una rete WiFi e salvare nel tuo computer le tue reti preferite, consulta il paragrafo 4.1.1., "Collegamento a Internet... utilizzando la funzione WiFi".

### 3.8.2. Data e ora

Per impostare data e ora, clicca sull'orologio presente nella barra di stato, nell'angolo inferiore destro dello schermo.

Clicca sull'orologio



Comparirà la finestra delle impostazioni:

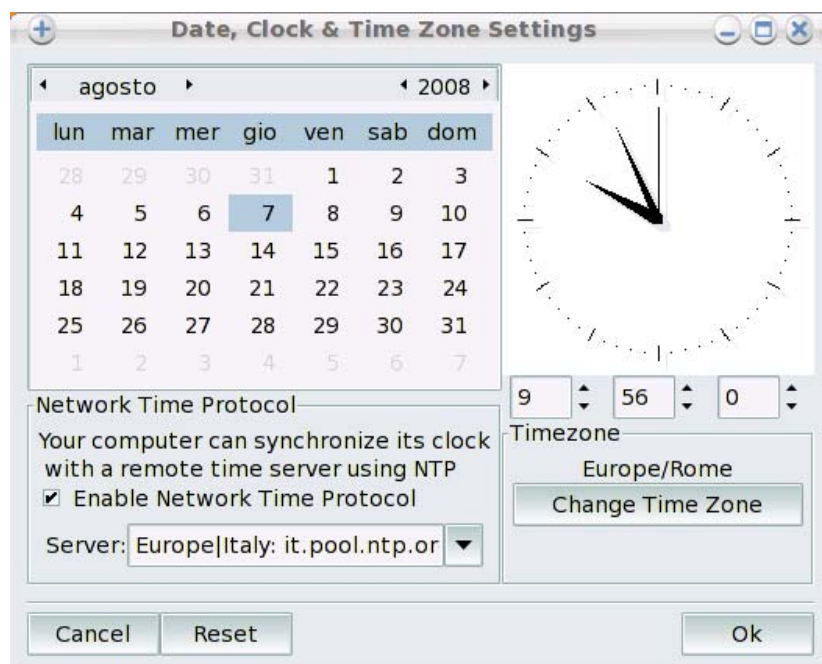

### 3.8.3. Lingua

Per selezionare la lingua dell'interfaccia, entra nell'universo **Impostazioni**, quindi clicca su **Configurazione del Computer**.

Apparirà il **Centro di Controllo**. Seleziona l'icona **Sistema**, quindi clicca sull'icona **Gestione delle impostazioni del tuo sistema locale**.

Seleziona una lingua dall'elenco che appare sullo schermo. Clicca su **Avanti**, quindi ancora **Avanti** ed infine conferma la tua scelta cliccando su **OK**.

### 3.8.4. Volume

Clicca sull'icona volume della barra di stato.

Haga clic en el icono de volumen



Puoi anche cliccare sull'icona  presenti negli accessi rapidi alle applicazioni. Scegli **Impostazioni**, quindi **Controllo volume**.

Comparirà la finestra delle impostazioni.

### 3.8.5. Stampanti

Accedi all'universo **Impostazioni**, quindi clicca su **Configurazione del Computer**.

Apparirà la finestra del **Centro di controllo**. Seleziona il simbolo **Sistema**, quindi clicca sull'icona **Configurazione stampante(i)**. Segui le istruzioni che appaiono sullo schermo.



## 3.9. Personalizzare il tuo universo

### 3.9.1. Definizione dei profili utente

Entra nell'universo **Impostazioni**, quindi clicca su **Configurazione del computer**.

Apparirà il **Centro di controllo**. Seleziona il simbolo **Sicurezza**, quindi clicca sull'icona **Gestione utenti del sistema**.

### 3.9.2. Personalizzazione dell'interfaccia



Avvia la procedura di Personalizzazione Guidata.

La procedura di Personalizzazione Guidata ti permette di aggiungere, in maniera facile e veloce, link di accesso rapido alle tue applicazioni preferite, oppure potrai personalizzare l'aspetto dell'universo Home, cambiando l'immagine di sfondo. Questa applicazione è accessibile tramite



l'icona posta nell'angolo superiore sinistro dello schermo.

Per **aggiungere link di accesso rapido**, clicca sul simbolo **Desktop** e seleziona il tuo universo (nella parte in alto sinistra dello schermo). Nel successivo elenco compaiono le applicazioni attualmente disponibili per l'universo in questione. Per aggiungere un'applicazione, seleziona l'applicazione desiderata dall'elenco di destra e trascinala sull'universo.

Per **cambiare l'immagine di sfondo**:

- Clicca sul simbolo **Desktop**.
- Seleziona l'universo **Home**.
- Clicca sull'immagine che compare nella parte bassa della finestra, quindi clicca sul pulsante **Esplora**.
- Seleziona il percorso del file dell'immagine (per ottenere la migliore qualità d'immagine, ti consigliamo di scegliere immagini con risoluzione pari a 1024x768 pixel).
- Clicca su **OK** per attivare la nuova immagine di sfondo.

## 4. COMUNICAZIONI

Accedi all'universo Comunicazioni.

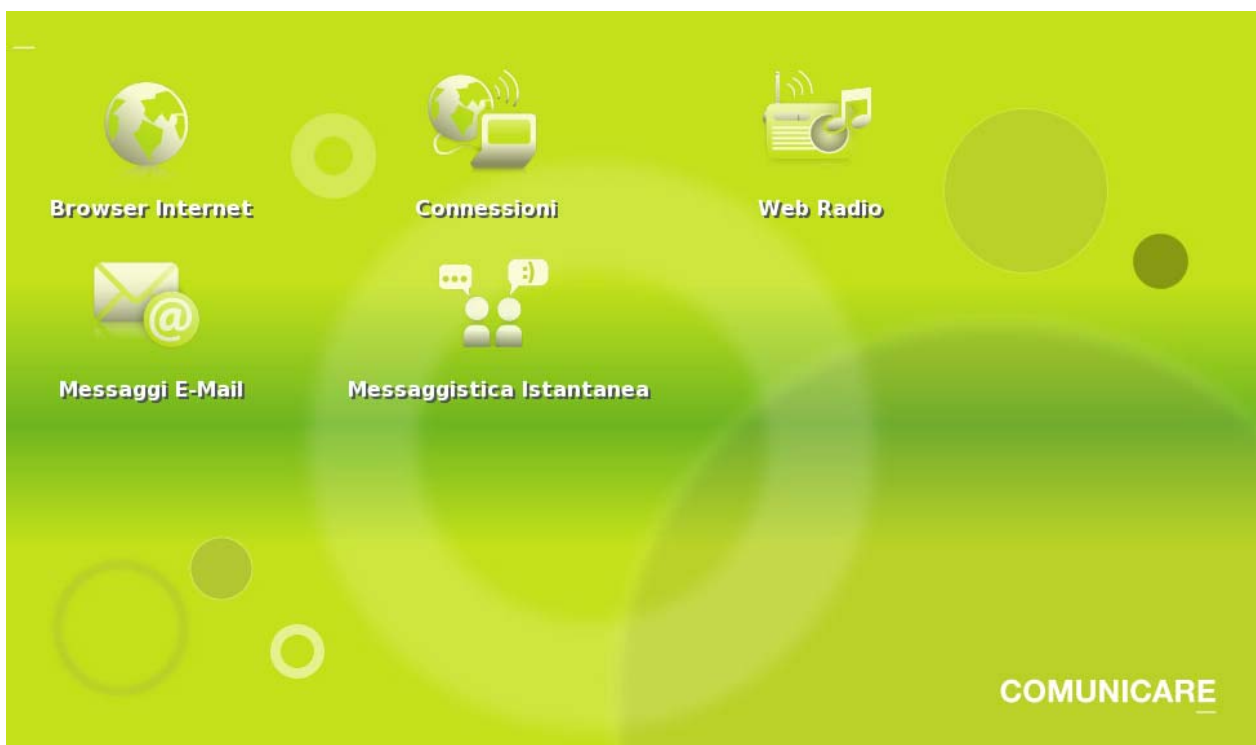

### 4.1. Collegamento a internet



#### 4.1.1. ...utilizzando la funzione WiFi

Collegati a internet con un'incredibile facilità – e senza usare alcun cavo – grazie a eCAFÉ™ Connect, il software sviluppato da Hercules che ti consente di gestire le tue connessioni alle reti WiFi, in maniera semplice ed intuitiva.

In questo paragrafo, analizzeremo più approfonditamente come collegarsi a internet utilizzando la funzione WiFi del tuo personal computer ultra-mobile – funzione assai apprezzata dagli utenti in movimento che hanno bisogno di collegarsi a internet o leggere la propria posta elettronica, in qualsiasi momento.

- Accedi all'universo **Comunicazioni** e clicca su **Connessioni**, oppure clicca sull'icona Hercules eCAFÉ™ Connect posta nella barra di stato.

Si aprirà la finestra di eCAFÉ™ Connect.

- Attiva la funzione WiFi del tuo eCAFÉ™ premendo i tasti  e . L'indicatore WiFi del computer  dovrebbe accendersi.



Procederemo ora all'individuazione delle reti WiFi disponibili ed imposteremo una connessione wireless a internet.

- Clicca sul pulsante **Configurazione** posto accanto alla connessione wireless.

Il software eCAFÉ™ Connect WiFi Station individuerà automaticamente le reti disponibili, visualizzandole.

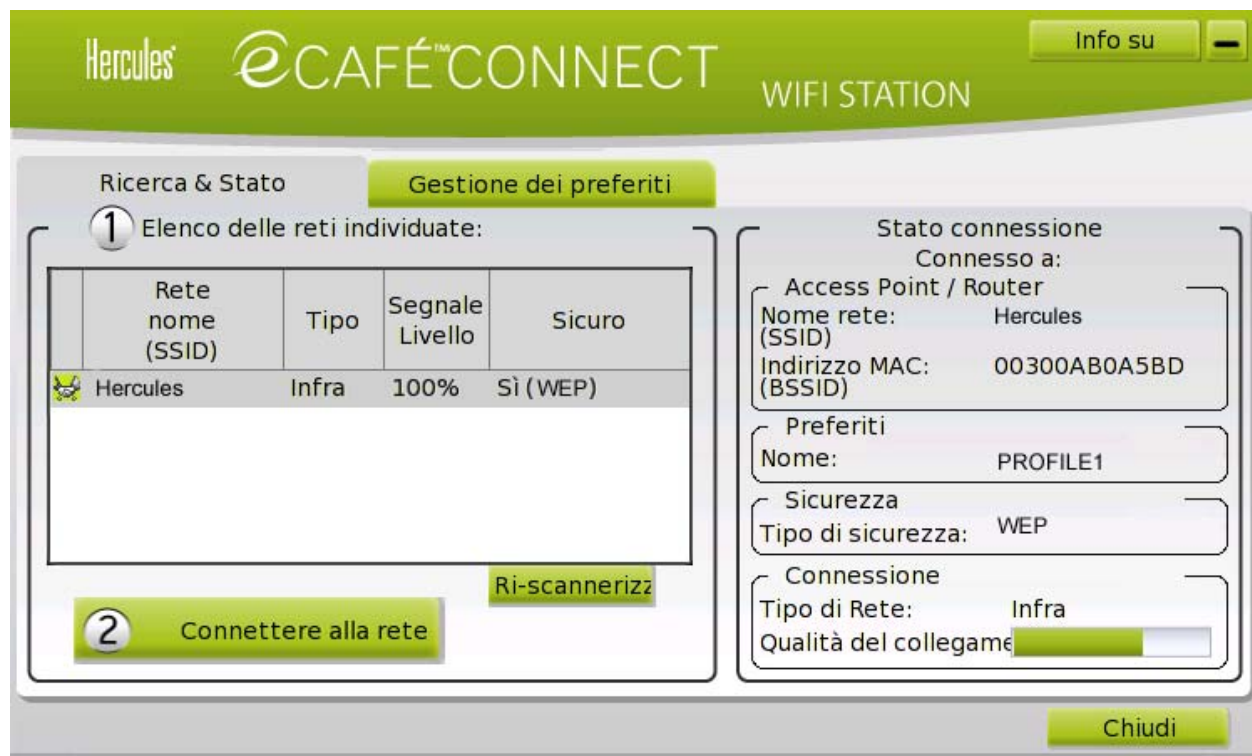

**Collegamento ad una rete non protetta (nel campo Sicurezza non appare alcuna chiave):**

- Seleziona la rete in questione.

- Clicca sul pulsante **Collegamento alla rete**.

*Verrà avviata una Connessione Guidata, che ti chiederà se desideri o meno aggiungere la rete in questione alle tue preferite.*

- Se così è, potrai aggiungere la rete alle tue preferite spuntando la casella **Sì**; dopodiché ti verrà richiesto di assegnare un nome alla rete.

*Alcuni secondi dopo, apparirà un'icona verde accanto alla rete, indicante l'avvenuta connessione.*

Se desideri che il tuo computer si colleghi automaticamente ad una particolare rete quando viene attivata la funzione WiFi, aggiungi la rete in questione alle tue Preferite e seleziona l'opzione **Collegati automaticamente**.



Qualora la connessione alla rete selezionata dovesse fallire in **Modalità infrastruttura**, controlla le impostazioni di sicurezza del tuo router (chiave di accesso, filtro indirizzi MAC, ecc.).

**Nota:** La **Modalità infrastruttura** è un tipo di comunicazione che consiste nella creazione di una rete che collega tra loro più computer, dotati di funzione WiFi, tramite un access point wireless come internet box, modem/router o router collegati ad un modem. La **Modalità infrastruttura** è ideale per lo scambio di dati o per giocare in rete, ma anche per condividere una connessione a internet e/o una stampante tra più computer.

La **modalità Ad hoc** è una modalità che permette a più computer, dotati di funzione WiFi, di comunicare direttamente tra loro. Questa modalità è anche detta "Peer to Peer".

Un **indirizzo MAC** è un indirizzo unico creato dal costruttore router: serve ad identificare la periferica all'interno di una rete. L'indirizzo MAC è comprensivo dell'identificatore della compagnia (il costruttore), seguito dall'identificativo unico della periferica.

#### Per collegarsi ad una rete protetta (nel campo Sicurezza appare una chiave):

- Seleziona la rete in questione.
- Clicca sul pulsante **Collegamento alla rete**.
- Quando richiesto dall'applicazione WiFi Station, inserisci la chiave di sicurezza.
- Se lo desideri, puoi aggiungere la rete in questione alle tue reti preferite spuntando la casella **Si**; dopodiché ti verrà richiesto di assegnare un nome alla rete.



Se desideri collegarti ad una rete protetta, devi disporre della chiave di sicurezza della rete. Prima di stabilire la connessione, l'applicazione eCAFÉ™ Connect WiFi Station ti chiederà di inserire tale chiave (un messaggio ti aiuterà ad identificare il tipo di chiave richiesta).

#### Per collegarsi ad una rete nascosta (il campo Nome della rete (SSID) è vuoto):

Se, tra le varie reti identificate, ve ne sono una o più che non hanno alcun nome (ossia il campo Nome della rete (SSID) è vuoto), ciò significa che queste reti vengono irradiate senza alcun nome. Per collegarti ad esse, selezionane una e:

- Clicca sul pulsante **Collegamento alla rete**.
- Nella successiva finestra, inserisci il nome della rete (SSID).
- Se la rete in questione è protetta, inseriscine la chiave di sicurezza.
- Se lo desideri, puoi aggiungere la rete alle tue preferite spuntando la casella **Si**; ti verrà quindi chiesto di dare un nome alla rete.

#### Per ulteriori informazioni sullo stato della connessione:

L'icona di eCAFÉ™ Connect appare nell'area di notifica: questa fornisce informazioni aggiornate sullo stato della connessione:

	<b>Connessione a internet:</b> una periferica Ethernet o WiFi è attiva e fisicamente connessa; l'accesso a internet è disponibile.	La tua connessione a internet è perfettamente funzionante.
	<b>Connessione locale:</b> una periferica Ethernet o WiFi è attiva e fisicamente connessa; l'accesso a internet non è disponibile.	Sei connesso a un modem, un router o un internet box o ad una rete aziendale; tuttavia, questa periferica/rete non è connessa a internet. Per favore, controlla le impostazioni della connessione a internet della tua rete locale o del tuo modem.
	<b>Problema di connessione:</b> una periferica Ethernet o WiFi è attiva e fisicamente connessa; l'accesso a internet non è disponibile.	Per favore, controlla le impostazioni della connessione (indirizzo IP, subnet mask, ecc.) alla tua rete locale o al tuo modem. Se necessario, contatta il distributore del tuo router o modem/router.
	<b>Nessuna connessione:</b> una periferica Ethernet o WiFi è attiva ma non fisicamente connessa.	Collega il tuo eCAFÉ™ ad una rete locale tramite la funzione WiFi (consulta per favore il relativo paragrafo) oppure tramite la porta Ethernet.
	<b>Nessuna periferica:</b> non è stata attivata alcuna periferica Ethernet e/o WiFi.	Attiva la tua periferica: per attivare la tua periferica WiFi, premi simultaneamente i tasti [Fn] e [F1] della tastiera del tuo computer.

#### 4.1.2. ...tramite una connessione DSL o una rete locale

Per collegarsi ad internet sfruttando una connessione DSL o una rete locale, non devi far altro che collegare il tuo eCAFÉ™ al modem DSL o alla porta Ethernet della tua rete.

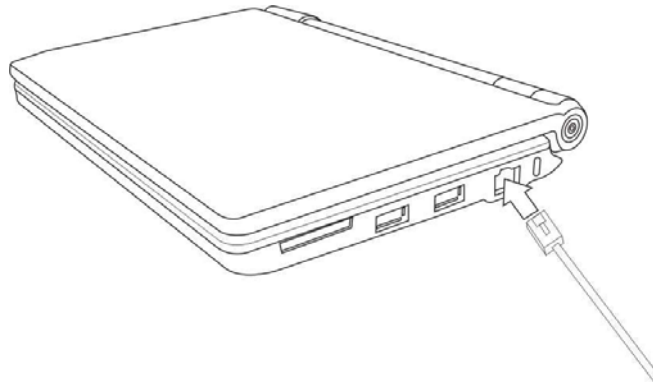

Tramite la barra di stato del tuo eCAFÉ™, apri la finestra delle informazioni sulla tua connessione di rete; dopodiché avvia il tuo browser internet.

#### Per maggiori informazioni sullo stato della connessione:

L'icona di eCAFÉ™ Connect apparirà nell'area di notifica: questa fornisce informazioni aggiornate sullo stato della connessione:

	<b>Connessione a internet:</b> una periferica Ethernet o WiFi è attiva e fisicamente connessa; l'accesso a internet è disponibile.	La tua connessione a internet è perfettamente funzionante.
	<b>Connessione locale:</b> una periferica Ethernet o WiFi è attiva e fisicamente connessa; l'accesso a internet non è disponibile.	Sei connesso a un modem, un router o un internet box o ad una rete aziendale; tuttavia, questa periferica/rete non è connessa a internet. Per favore, controlla le impostazioni della connessione a internet della tua rete locale o del tuo modem.
	<b>Problema di connessione:</b> una periferica Ethernet o WiFi è attiva e fisicamente connessa; l'accesso a internet non è disponibile.	Per favore, controlla le impostazioni della connessione (indirizzo IP, subnet mask, ecc.) alla tua rete locale o al tuo modem. Se necessario, contatta il distributore del tuo router o modem/router.
	<b>Nessuna connessione:</b> una periferica Ethernet o WiFi è attiva ma non fisicamente connessa.	Collega il tuo eCAFÉ™ ad una rete locale tramite la funzione WiFi (consulta per favore il relativo paragrafo) oppure tramite la porta Ethernet.
	<b>Nessuna periferica:</b> non è stata attivata alcuna periferica Ethernet e/o WiFi.	Attiva la tua periferica: per attivare la tua periferica WiFi, premi simultaneamente i tasti [Fn] e [F1] della tastiera del tuo computer.

## 4.2. Inviare e ricevere e-mail

A casa o "on the road", è spesso utile poter accedere alla propria casella e-mail. Una volta collegato ad internet, puoi inviare e ricevere e-mail ed allegati tramite l'applicazione **Email** fornita assieme al tuo eCAFÉ™.



Consulta le informazioni sulla connessione fornite dal tuo Provider Internet: ne avrai bisogno per configurare correttamente il tuo account e-mail.

Quando avvierai per la prima volta il programma Email, si aprirà la Configurazione Guidata Email, che ti aiuterà a impostare i parametri del tuo account e-mail.

1. Nella finestra di Benvenuto, clicca su **Avanti**.

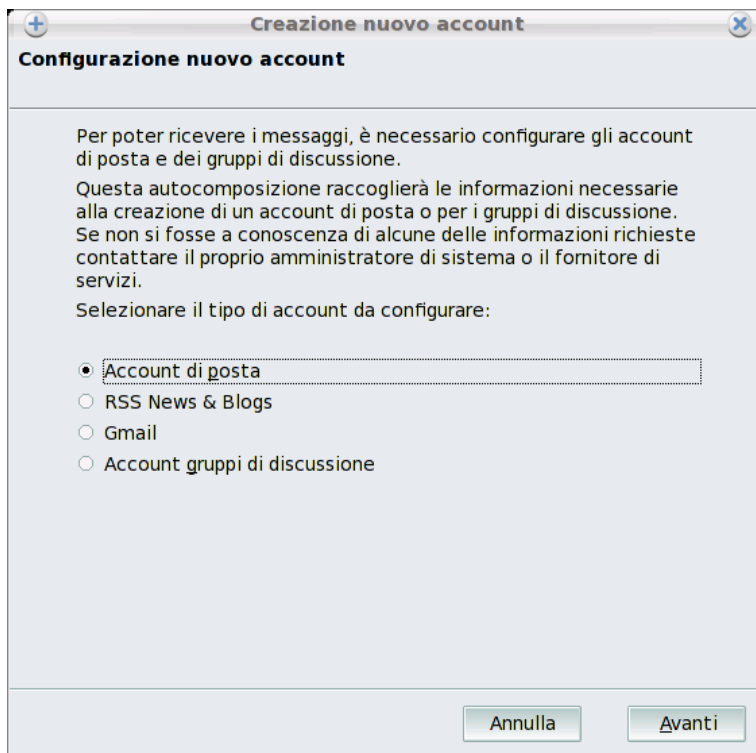

The screenshot shows a window titled "Creazione nuovo account" with a sub-header "Configurazione nuovo account". The text inside explains that to receive messages, it's necessary to configure email and discussion group accounts. It states that the wizard will collect the necessary information for creating an email or discussion group account. If the user is unsure about any of the requested information, they are advised to contact their system administrator or service provider. The user is then asked to select the type of account to configure. There are four radio button options: "Account di posta" (selected), "RSS News & Blogs", "Gmail", and "Account gruppi di discussione". At the bottom right, there are two buttons: "Annulla" and "Avanti".

2. Inserisci il tuo nome: questo comparirà come mittente delle e-mail che invierai. Inserisci anche il tuo indirizzo e-mail (assicurati di inserire un indirizzo valido). Clicca su **Avanti**.



The screenshot shows the same window titled "Creazione nuovo account" but at the "Identità" step. The text explains that every account has its own identity, which is a set of information that allows the recipient to identify the sender. It asks the user to enter the name that will appear in the "Da:" field of their outgoing messages (for example, "Mario Rossi"). There is a text input field labeled "Nome:" with the value "ecafe" entered. Below this, it asks the user to enter their email address, which others will use to send them electronic messages (for example, "utente@esempio.net"). There is a text input field labeled "Indirizzo email:" with the value "ecafe@mail.com" entered. At the bottom right, there are three buttons: "Annulla", "Indietro", and "Avanti".

3. Seleziona il tipo di server in entrata (POP o IMAP). Inserisci i nomi dei server della posta in entrata e in uscita, che riguardano rispettivamente le tue e-mail ricevute ed inviate. Clicca su **Avanti**.

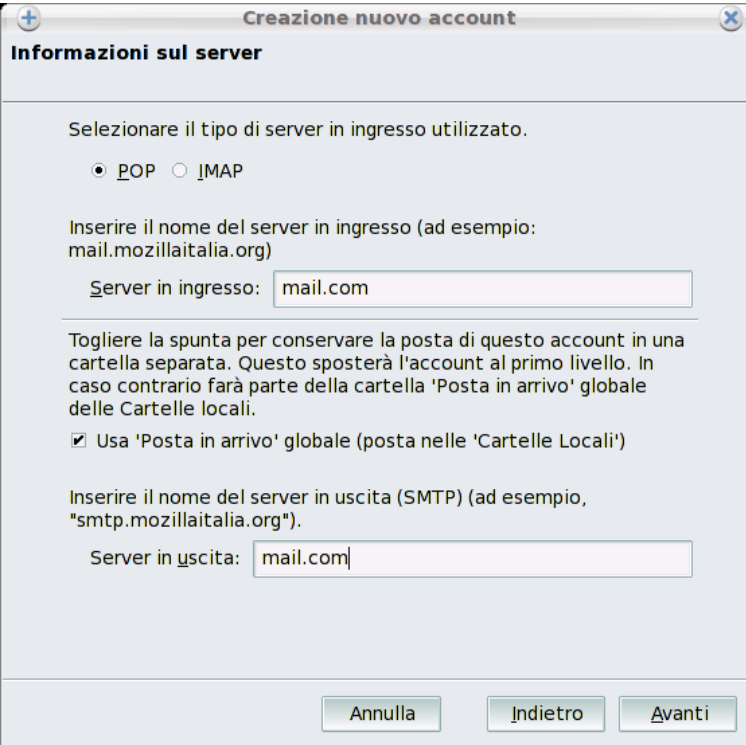

The screenshot shows a window titled "Creazione nuovo account" with a sub-header "Informazioni sul server". It contains the following text and controls:

- Text: "Selezionare il tipo di server in ingresso utilizzato."
- Radio buttons:  POP  IMAP
- Text: "Inserire il nome del server in ingresso (ad esempio: mail.mozillaitalia.org)"
- Text input: "Server in ingresso:" with the value "mail.com"
- Text: "Togliere la spunta per conservare la posta di questo account in una cartella separata. Questo sposterà l'account al primo livello. In caso contrario farà parte della cartella 'Posta in arrivo' globale delle Cartelle locali."
- Checked checkbox:  Usa 'Posta in arrivo' globale (posta nelle 'Cartelle Locali')
- Text: "Inserire il nome del server in uscita (SMTP) (ad esempio, 'smtp.mozillaitalia.org')." (Note: the original image has a typo 'smtp' instead of 'mail' in the example)
- Text input: "Server in uscita:" with the value "mail.com"
- Buttons at the bottom: "Annulla", "Indietro", and "Avanti".

4. Inserisci il tuo nome utente (così come riportato nelle comunicazioni cartacee inviate dal tuo ISP). Clicca su **Avanti**.



The screenshot shows a window titled "Creazione nuovo account" with a sub-header "Nomi utente". It contains the following text and controls:

- Text: "Inserire il nome utente per la posta in entrata comunicato dal proprio fornitore di posta (ad esempio, 'mrossi')"
- Text input: "Nome utente posta in entrata:" with the value "ecafe"
- Text: "Il server per la posta in uscita (SMTP), 'mail.com' è identico al server per la posta in entrata. Sarà usato il nome utente di posta in entrata per accedervi. È possibile modificare le impostazioni per la posta in uscita scegliendo 'Impostazioni account' dal menu Strumenti."
- Buttons at the bottom: "Annulla", "Indietro", and "Avanti".

5. Controlla le informazioni riguardanti il tuo account e-mail. Clicca su **Fine**.

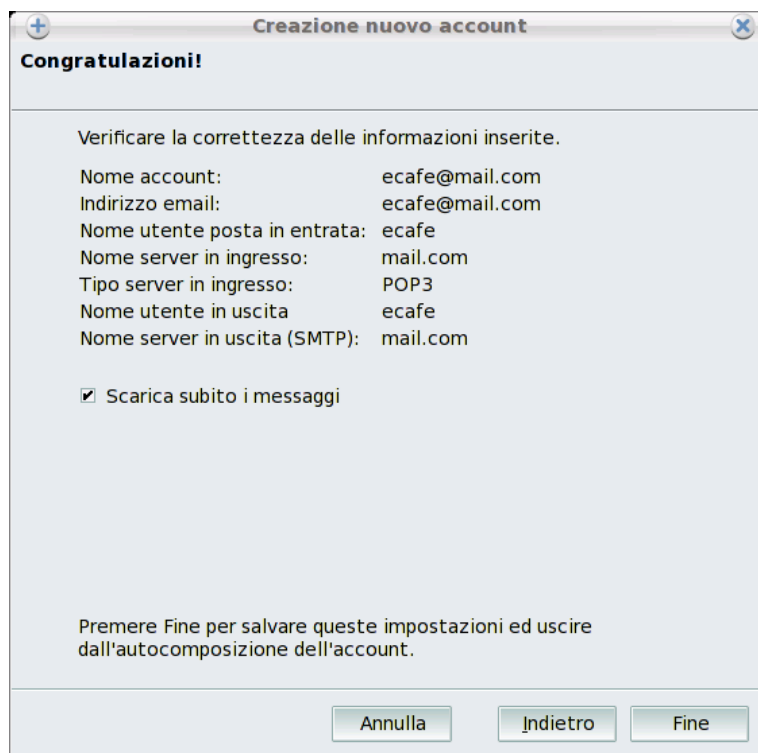

6. Il tuo account e-mail viene visualizzato sullo schermo.

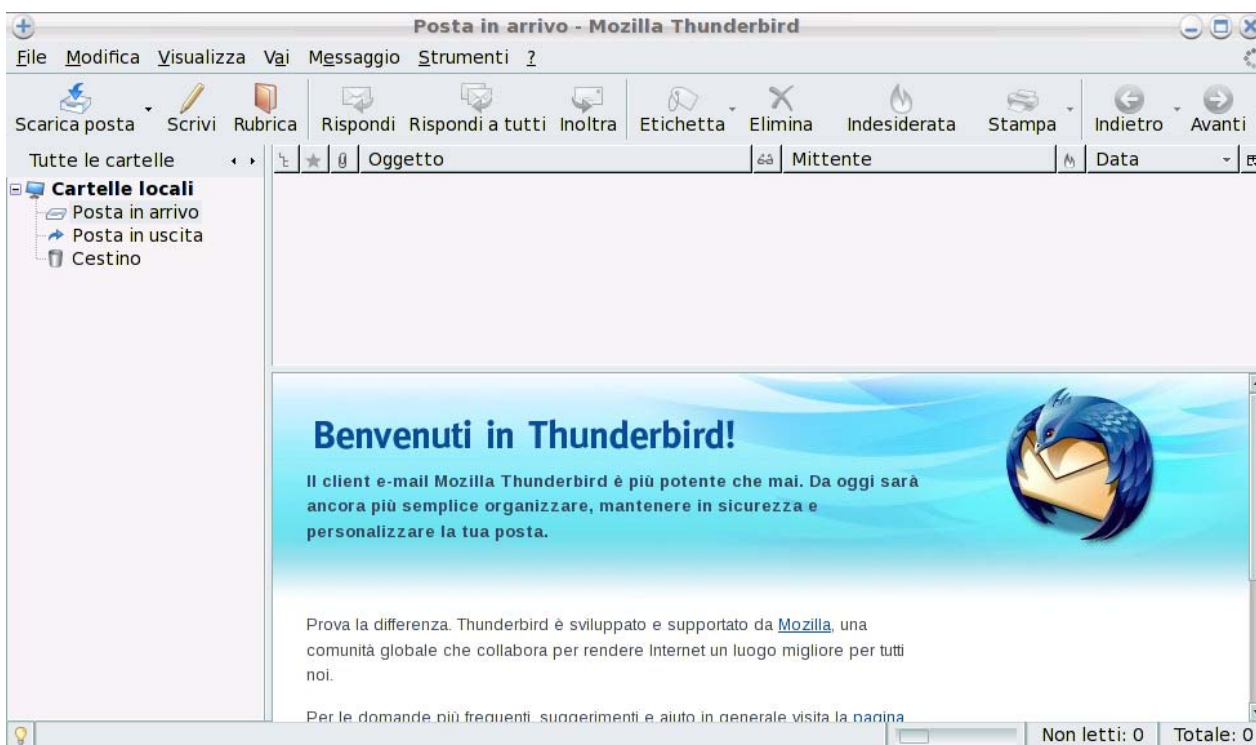

7. Per controllare se hai ricevuto nuove e-mail, clicca su **Scaria posta**. Il sistema ti chiederà di inserire la login e la password del tuo account e-mail. Qualora dovesse comparire un messaggio di errore, puoi modificare le informazioni relative al tuo account e-mail selezionando **Modifica - Impostazioni account**.



E-mail

**Menu finestra**

Ti permette di minimizzare o spostare la finestra o, ad esempio, portarla in primo piano

**Barra del menu**

Garantisce accesso a tutte le funzioni

**Informazioni sul messaggio**

Minimizza, Riduce o Chiude la finestra



**Controlla i tuoi nuovi messaggi:**

Controlla i messaggi in entrata e in uscita

**Indirizzi:**

Apri la rubrica degli indirizzi

**Modalità di risposta a un messaggio:**

Ti permette di rispondere al mittente (Rispondi), al mittente e a tutti i destinatari (Rispondi a tutti) oppure inoltre il messaggio ai destinatari selezionati

**Indesiderati o Accettabili:**

contrassegnare il file selezionato come Indesiderato (contenuto sospetto) o contrassegnare un file Indesiderato come Accettabile



**Scrivi:**

Apri un finestra in cui puoi scrivere il tuo messaggio e scegliere destinatari e allegati

**Elimina:**

Elimina il messaggi o la cartella selezionata

**Stampa:**

Stampa il messaggio selezionato

**Elenco delle cartelle**



### 4.3. Chattare con gli amici

La messaggistica istantanea è diventata uno strumento di comunicazione essenziale, che ti permette di chattare in tempo reale con amici o colleghi (ossia i tuoi **Contatti**). Ecco perché l'eCAFÉ™ è dotato di **Pidgin**, un servizio multi-protocollo di messaggistica istantanea compatibile con le più comuni applicazioni di messaggistica istantanea.

Al primo avvio del programma di messaggistica istantanea, verrà avviata la configurazione guidata di Pidgin, tramite la quale potrai impostare il tuo account per messaggistica istantanea.

1. Clicca su **Aggiungi**.



2. Nel menu a tendina **Protocollo**, seleziona il tuo servizio di messaggistica istantanea (es. MSN).



3. Inserisci il tuo username, la tua password ed un nickname locale (ossia il nome che apparirà negli elenchi dei contatti dei tuoi amici).



Aggiungi un account

Di base Avanzate

**Opzioni di login**

Protocollo: MSN

Nome utente: john.cafe@msn.com

Password: .....

Alias locale: my account

Ricorda la password

**Opzioni utente**

Notifica i nuovi messaggi di posta

Utilizza per questo account la seguente icona:

 Rimuovi

Annulla Salva

4. Nella sezione Opzioni utente, puoi personalizzare il tuo account aggiungendo un'immagine. Per accedere all'interfaccia del File Browser, spunta la casella **Usa questa icona per questo account** e clicca sull'immagine suggerita; quindi, seleziona l'immagine desiderata, archiviata in una qualsiasi delle tue cartelle.

5. La procedura di configurazione del tuo account di messaggistica istantanea è pressoché terminata. Clicca su **Salva**.

6. Il tuo account di messaggistica istantanea apparirà sullo schermo.

**Nota:** finché non avrai chiuso Pidgin, il tuo account di messaggistica istantanea rimarrà accessibile nell'area di notifica, nell'angolo inferiore destro dello schermo.

## Pidgin

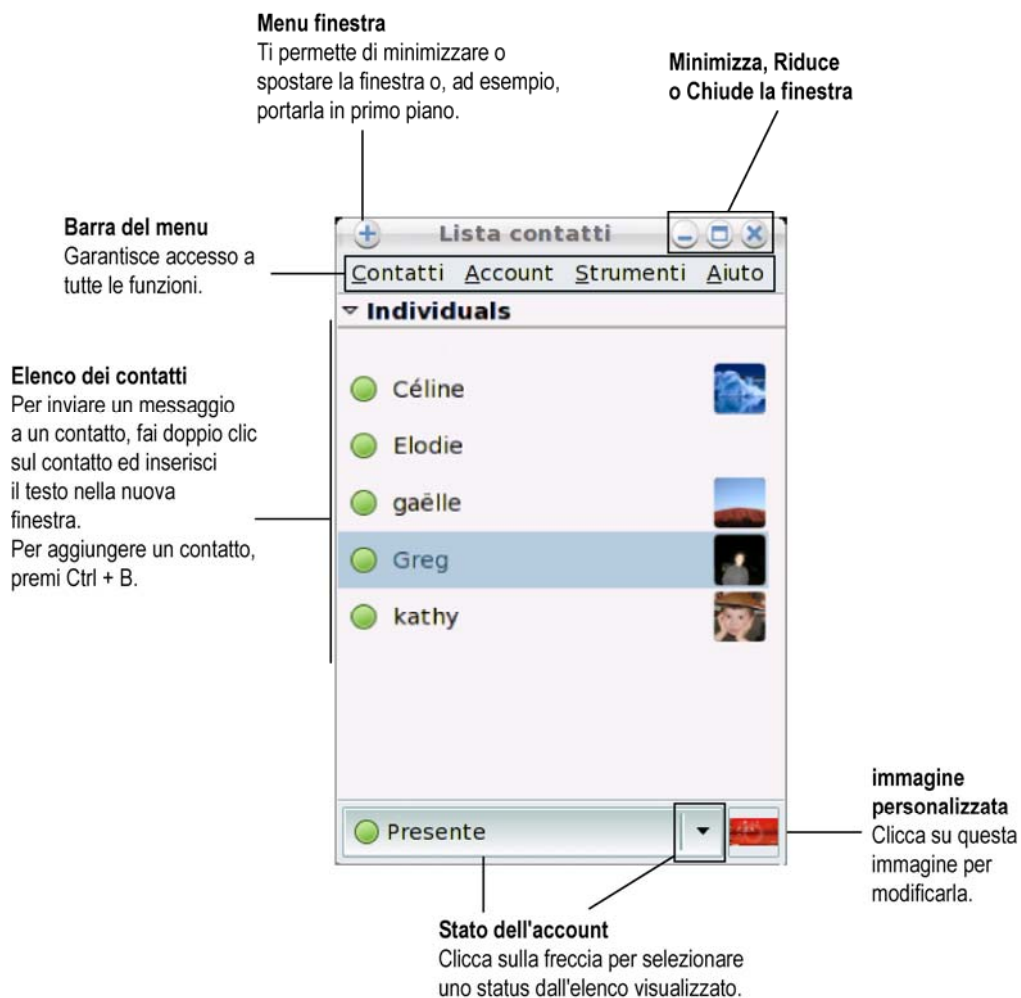

## 5. GIOCHI

Accedi all'universo Giochi.

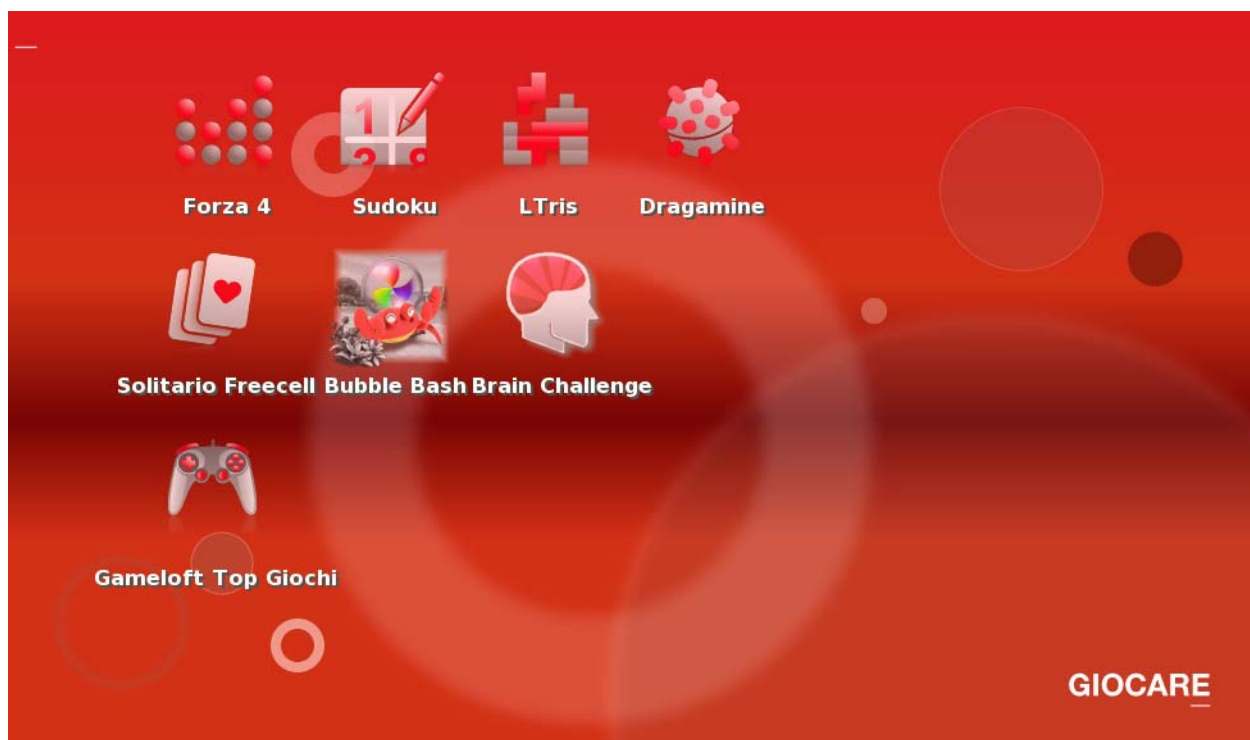

L'eCAFÉ™ offre una selezione dei giochi più popolari, assieme a due giochi sviluppati appositamente per il tuo eCAFÉ™: Brain Challenge e Bubble Bash.

## 6. MULTIMEDIA

Accedi all'universo **Multimedia**.

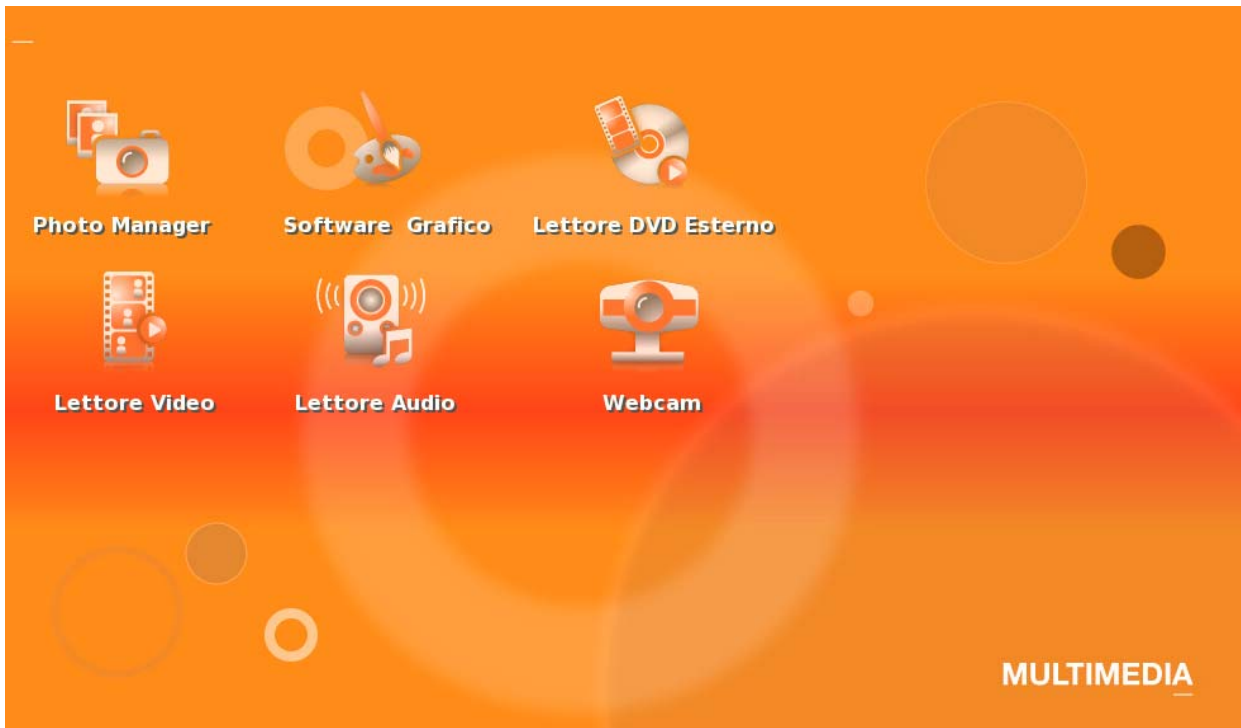

## 6.1. Guardare e organizzare le tue foto



Avvia l'applicazione Foto

Il tuo eCAFÉ™ è dotato di uno strumento completo per la gestione delle foto. Puoi importare nuove foto, visualizzare la tue foto per data o assegnare loro un tag per ordinarle poi per categoria.

### Menu finestra

Ti permette di minimizzare o spostare la finestra o, ad esempio, portarla in primo piano

### Barra del menu

Garantisce accesso a tutte le funzioni

Minimizza, Riduce o Chiude la finestra



### Importa:

Importa immagini dalla cartella selezionata o dalla cartella Immagini

### Esplora:

Visualizza le immagini come anteprime

### Schermo intero:

Visualizza l'immagine selezionata a schermo intero. Premi Esc per tornare alla visualizzazione anteprima.



Seleziona un'immagine e ruotala a sinistra o a destra

### Modifica l'immagine:

Seleziona un'immagine e clicca su questo pulsante per accedere alle opzioni di modifica.

### Elenco dei tag predefiniti

Un tag è un'etichetta che può essere ricondotta a un'immagine o a un gruppo di immagini per semplificarne l'ordinamento. E' sufficiente trascinare un tag sull'immagine.

### Timeline

Una volta importate, le immagini vengono visualizzate per data (anno e mese). Clicca su una delle celle per visualizzarne i contenuti. Più una cella è piena (in blu), tante più immagini contiene. Un cella bianca non contiene alcuna immagine.

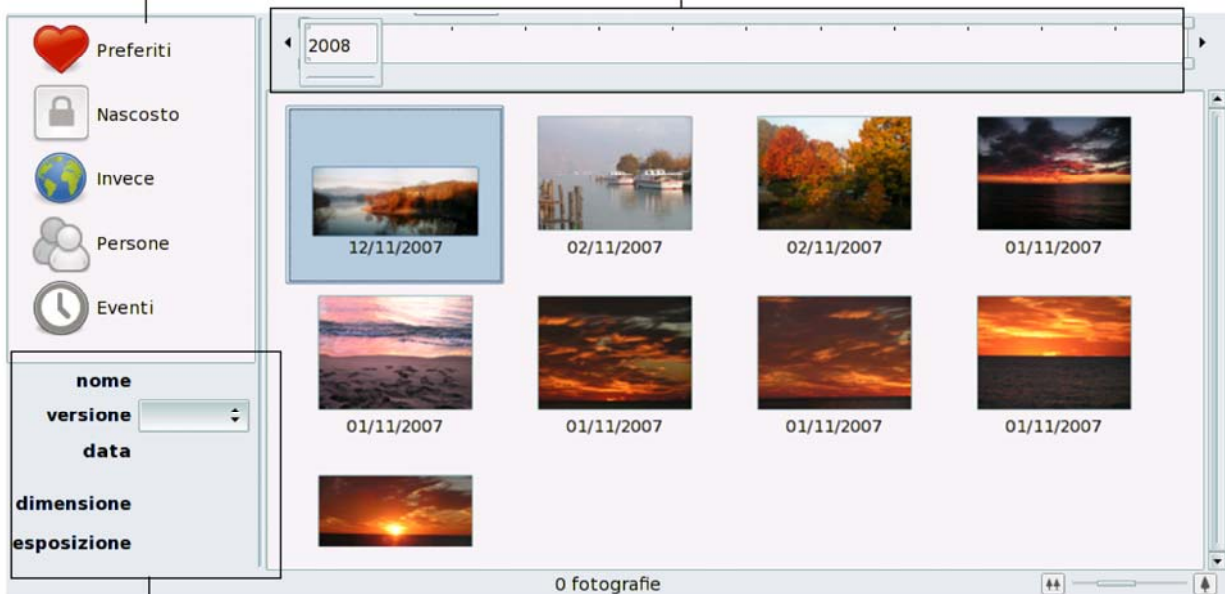

Informazioni riguardanti il tag selezionato



## 6.2. Guardare i video



Avvia l'applicazione Video

Grazie al lettore multimediale incluso nel tuo eCAFÉ™, puoi portare con te i tuoi film preferiti e guardare i tuoi video e i filmati delle tue vacanze. Per risparmiare tempo e accedere direttamente ai tuoi filmati preferiti, puoi creare facilmente delle playlist.

Il lettore multimediale è compatibile con i formati MPEG, WMV e WMA, nonché con i formati video più diffusi su internet.

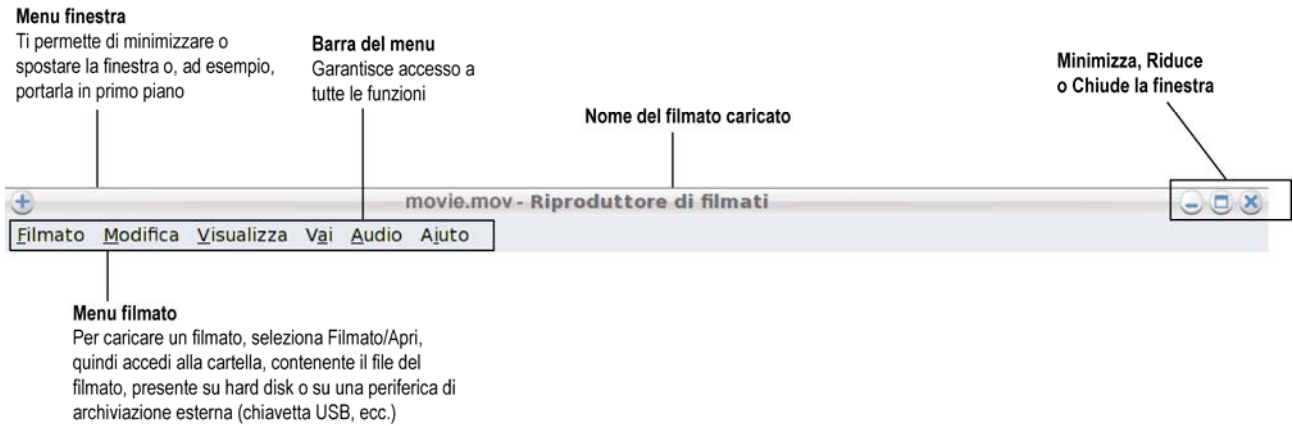

**Playlist:**  
Visualizza l'elenco dei tuoi filmati preferiti; ai quali potrai accedere istantaneamente.  
I tuoi filmati possono essere archiviati su diversi supporti (hard disk, memory card, chiavette USB).  
**Qualora la memory card o la chiavetta USB in cui è contenuto il filmato non fosse inserita nell'eCafé™, non sarà possibile visualizzare il filmato.**

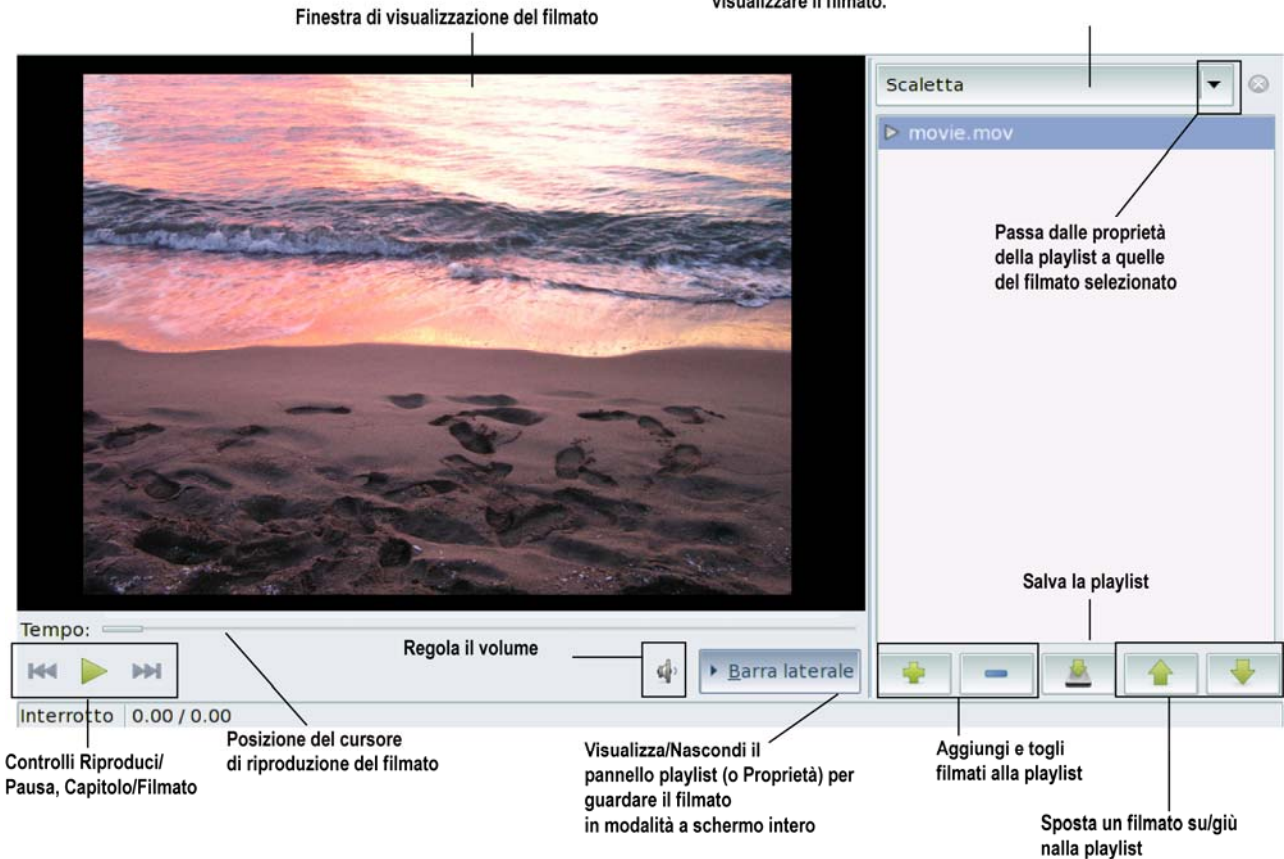



### 6.3. Ascoltare la musica



Avvia l'applicazione Musica

Goditi la qualità di un vero lettore per musica digitale, dotato di funzioni aggiuntive per la riproduzione, l'importazione e la creazione di playlist. Se sei costantemente alla ricerca di nuovi contenuti audio, iscriviti ai podcast per non perdere più il tuo programma radiofonico preferito, oppure crea il tuo personale elenco di emittenti radio via internet.

#### Menu finestra

Ti permette di minimizzare o spostare la finestra o, ad esempio, portarla in primo piano

**Barra del menu**  
Garantisce accesso a tutte le funzioni

Album e nome della traccia

Minimizza, Riduce  
o Chiude la finestra



#### Menu Musica

Per caricare un file audio o una cartella contenente file musicali, seleziona Musica/Importa un file (o Musica/Importa una cartella), quindi accedi al file o al percorso della cartella presente sull'hard disk o su una periferica esterna (chiavetta USB, ecc.)

#### Continuo:

Clicca qui per far ripartire la riproduzione di tutte le tracce non appena terminerà la riproduzione dell'ultima traccia

Controlli Riproduci/Pausa,  
traccia Successiva/Precedente

**Casuale:**  
Ascolta le tracce con un ordine definito dal software

Regola il volume



Riproduzione della traccia  
posizione  
del cursore durante  
la riproduzione di un  
brano

Informazione sulla  
traccia (titolo della  
traccia, nome dell'album)

**Naviga:**  
Passa alla modalità semplice  
o alla modalità dettagliata  
della visualizzazione della  
traccia

Lunghezza della  
traccia

**Accesso rapido a librerie, negozi, radio via web e playlist**

**Specifica la parte da cercare nelle tracce:**  
Inserisci parte del nome o l'intero nome per trovare tutte le tracce corrispondenti

**Criteri di ricerca:**  
Visualizza i risultati che soddisfano i tuoi criteri (artisti, album e tracce) oppure solo gli album, gli artisti o le tracce

The screenshot shows the eCAFÉ music application interface. On the left is a sidebar with navigation options: Libreria (Library), Coda di ripr... (Queue), Musica (Music), Podcast, Radio, and Negozi (Stores) with sub-options Jamendo and Magnatune. The main area features a search bar labeled 'Cerca:' with a search icon. Below the search bar are two panels: 'Artista' (Artist) showing '1 artisti (1)' and 'albumi' (albums) showing '1 album (1)'. A search filter box above these panels contains 'Tutti' (All), 'Artisti' (Artists), 'Album', and 'Titoli' (Titles). At the bottom, a table displays search results:

Traccia	Titolo	Genere	Artista	Album	Durata
samplemusic.mp3		genere	artista	album	

0 brani

## 6.4. Utilizzare la webcam



Avvia la webcam

Esplora un'altra dimensione delle comunicazioni digitali, grazie alla webcam integrata nel tuo eCAFÉ™: scatta fotografie e registra sequenze filmate con grande semplicità, grazie all'accluso software.

### Menu finestra

Ti permette di minimizzare o spostare la finestra o, ad esempio, portarla in primo piano

**Barra del menu**  
Garantisce accesso a tutte le funzioni

Minimizza, Riduce o Chiude la finestra



**Salva l'immagine:**  
Ottieni un'istantanea al momento desiderato. L'immagine viene automaticamente salvata nella cartella specificata nelle Preferenze.

**Salva un video:**  
Clicca su questa icona per avviare la registrazione di una sequenza video. Clicca nuovamente per interrompere la registrazione. La sequenza viene automaticamente salvata nella cartella specificata nelle Preferenze.

**Schermo intero:**  
Visualizza l'immagine a schermo intero

**Impostazioni Videocamera:**  
Accedi ai vari parametri: luminosità, contrasto, saturazione, ecc.

**Preferenze:**  
Scegli la destinazione in cui desideri vengano salvate le istantanee e le sequenze video, definisci la qualità dei video, scegli se includere o meno il sonoro nelle registrazioni

**Pausa:**  
Blocca l'immagine

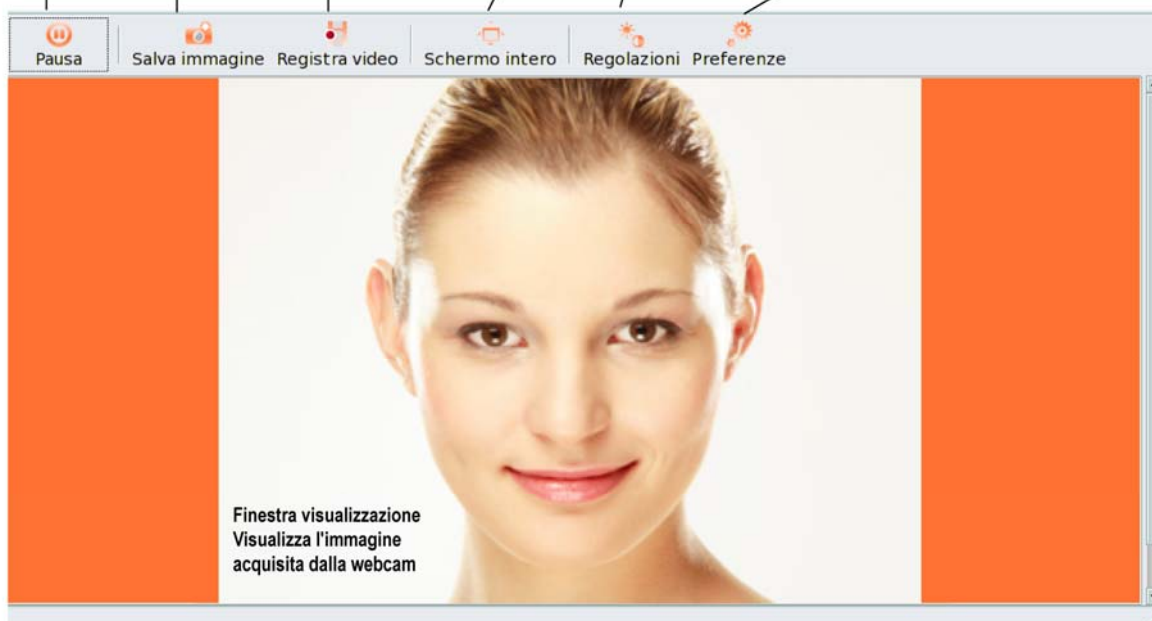

## 7. LAVORO

Accedi all'universo Lavoro.

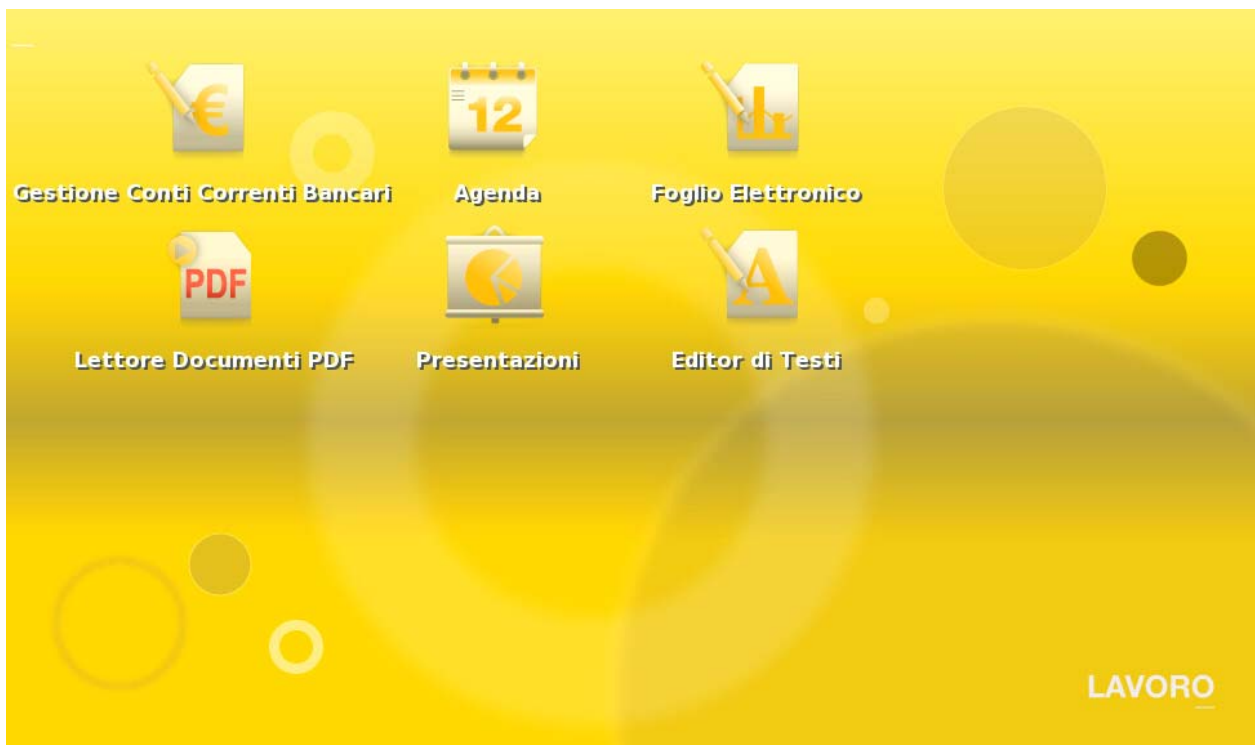

### 7.1. Creazione, modifica, salvataggio e altro

Acclusa al tuo eCAFÉ™, OpenOffice è set di applicazioni per ufficio facili da usare, che ti permettono di creare documenti di testo (ossia lettere, report e altro), semplici o complessi fogli di calcolo ed elaborate presentazioni.

Nell'universo Lavoro, per accedere direttamente all'applicazione desiderata, puoi cliccare sull'icona **Foglio di calcolo**, **Testo** o **Presentazioni**. Contestualmente all'applicazione di OpenOffice che stai utilizzando, puoi creare un **nuovo** documento (in questo caso, OpenOffice passerà automaticamente all'applicazione di riferimento) o **aprire** un documento già esistente.

#### Nuovo:

Scegli il tipo del nuovo documento

#### Aiuto



#### Apri:

Apri un documento già esistente dalla propria posizione



Per ulteriori informazioni sull'applicazione selezionata, consulta il relativo file di aiuto online; accessibile premendo F1.

## 7.1.1. ...un documento utilizzando OpenOffice.org Writer (editor di testi)

**Menu finestra**

Ti permette di minimizzare o spostare la finestra o, ad esempio, portarla in primo piano

**Barra del menu**

Garantisce accesso a tutte le funzioni

Nome del documento

Chiudi il documento

Minimizza, Riduce o Chiude la finestra

**Stile e formattazione:**

Visualizza o nascondi gli stili disponibili e la finestra di formattazione

**Stili, Caratteri e Dimensione del carattere****Allineamento paragrafo:**

Allineamento a sinistra, centrato, a destra o giustificato

**Aumenta o diminuisci il rientro del paragrafo**

Stili del carattere

Attiva o disattiva la numerazione dei punti

Colore del carattere

**Salva il file:**  
Se stai salvando il file per la prima volta, dovrai selezionare il percorso del salvataggio

**Crea un nuovo file:**  
Documento di testo, foglio di calcolo, presentazione o altro

**Modifica il file**

**Stampa rapida:**  
Stampa il documento utilizzando l'ultima stampante selezionata

**Correzione ortografia**

**Taglia, Copia, Incolla:**  
Seleziona il testo che desideri trasferire in memoria (Taglia), o copiare in memoria (Copia) prima di inserirlo (Incolla) in un altro punto

**Cancella e ripeti:**  
Cancella l'ultima azione eseguita o ripeti un'azione cancellata

**Tabella**

**Cerca e sostituisci** automaticamente del testo

**Galleria**

**Caratteri non-stampabili:**  
Scegli di visualizzare o nascondere caratteri quali spazi, simboli dei paragrafi, ecc.

**Apri un file già esistente:**  
Cerca la sorgente nell'hard disk in un supporto esterno (chiavetta USB, memory card)

**Esporta direttamente come file PDF:**  
Esporta il tuo file in un formato leggibile dalla maggior parte dei computer

**Correzione Automatica Ortografia:**  
Clicca qui per attivare o disattivare la funzione di correzione automatica del testo

**Applica formato:**  
Seleziona il testo, clicca su questo pulsante ed applica la medesima formattazione al nuovo testo

**Collegamento ipertestuale**

**Visualizza gli strumenti di disegno**

**Navigatore**

**Dati sorgenti**



**Documento come e-mail:**  
Invia questo documento tramite un account e-mail precedentemente configurato

**Anteprima pagina:**  
Mostra un'anteprima del tuo documento prima di stamparlo



### 7.1.2. ...un foglio di calcolo utilizzando OpenOffice.org Calc (programma per fogli di calcolo)

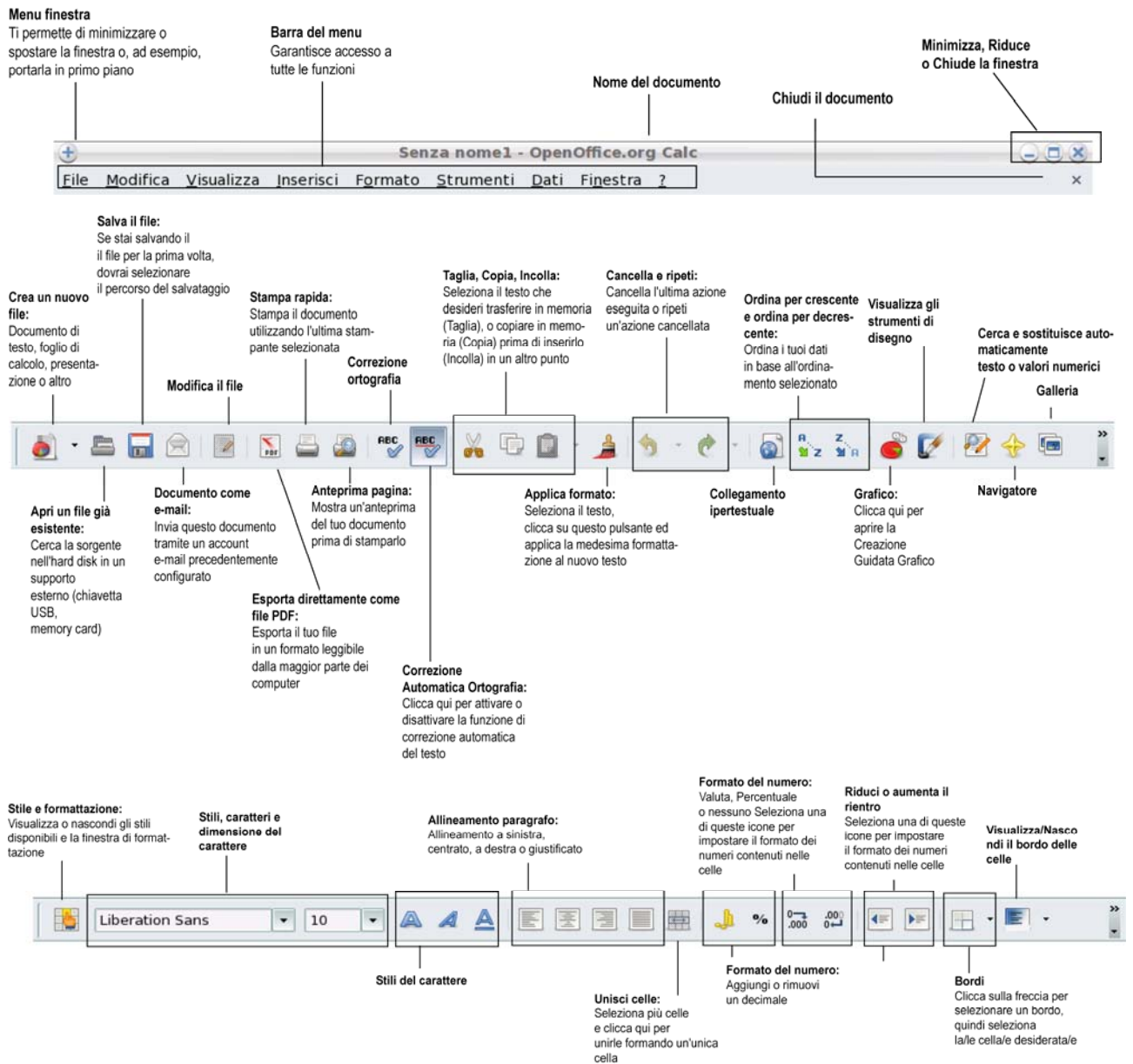

**Inserimento Guidato Formula**  
Ti aiuta ad inserire le formule

**Funzione Uguaglianza**

Riquadro del titolo della cella corrente

A1

f(x) Σ =

	A	B	C	D	E	F	G	H	I	J
1										
2										
3										
4										
5										
6										
7										
8										
9										
10										
11										
12										
13										
14										
15										
16										
17										
18										
19										

Somma  
Inserisci la  
funzione  
Somma  
nella formula

Linea di digitazione della formula

Celle contenenti i dati

Foglio attivo

Tabella1 Tabella2 Tabella3

Tabella 1 / 3 Standard 100% STD Somma=0



### 7.1.3. ...una presentazione utilizzando OpenOffice.org Impress (creatore di presentazioni)

Vediamo ora come creare una semplice presentazione in soli 5 passaggi, utilizzando la **Creazione guidata presentazione** che sia avvia cliccando sull'icona Presentazioni del tuo desktop.

1. Crea un presentazione **da un template**. Scegli uno dei template disponibili, quindi clicca su **Avanti**.

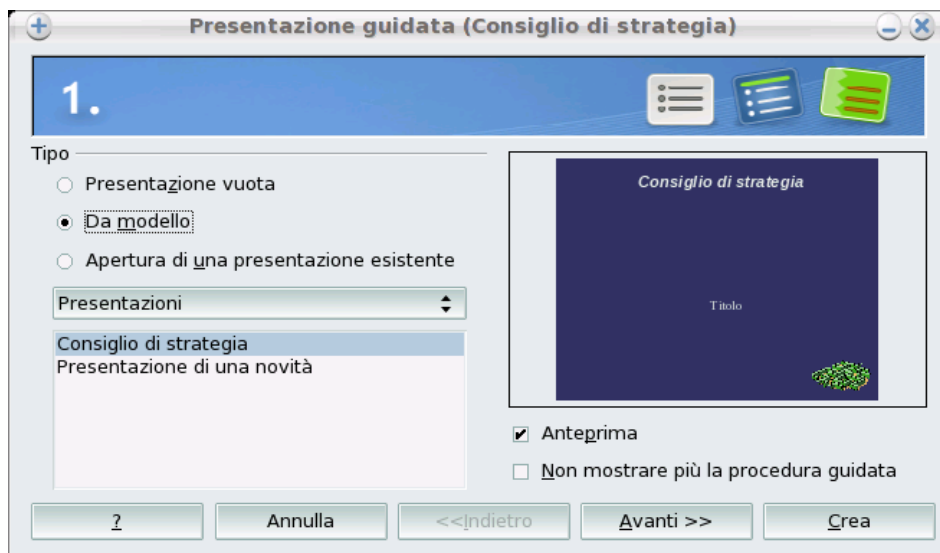

2. Scegli il tuo **sfondo**. Clicca su **Avanti**.

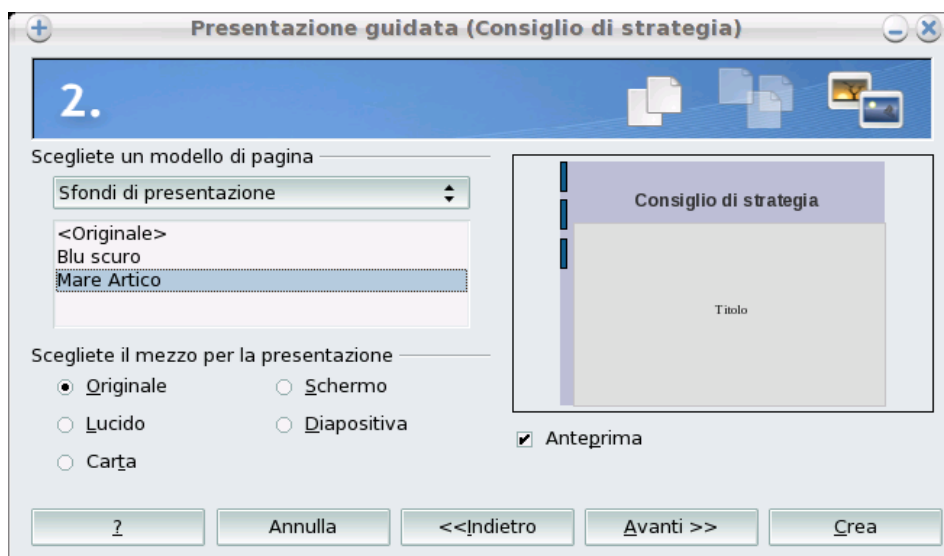

3. Seleziona la **Transizione** tra due slide, specificando la relativa velocità. Clicca su **Avanti**.

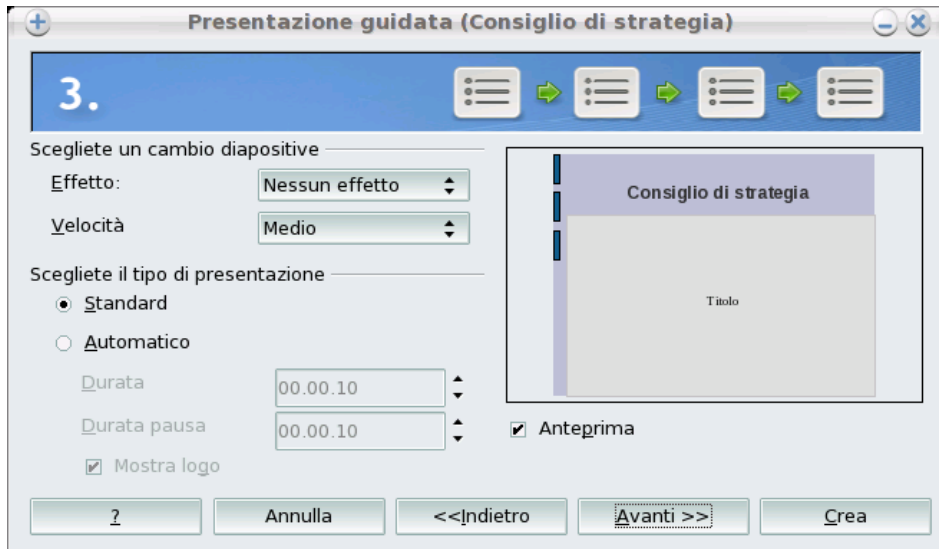

4. Inserisci le **informazioni** che desideri includere nella tua presentazione. Potrai comunque modificare queste informazioni anche in un secondo momento. Clicca su **Avanti**.

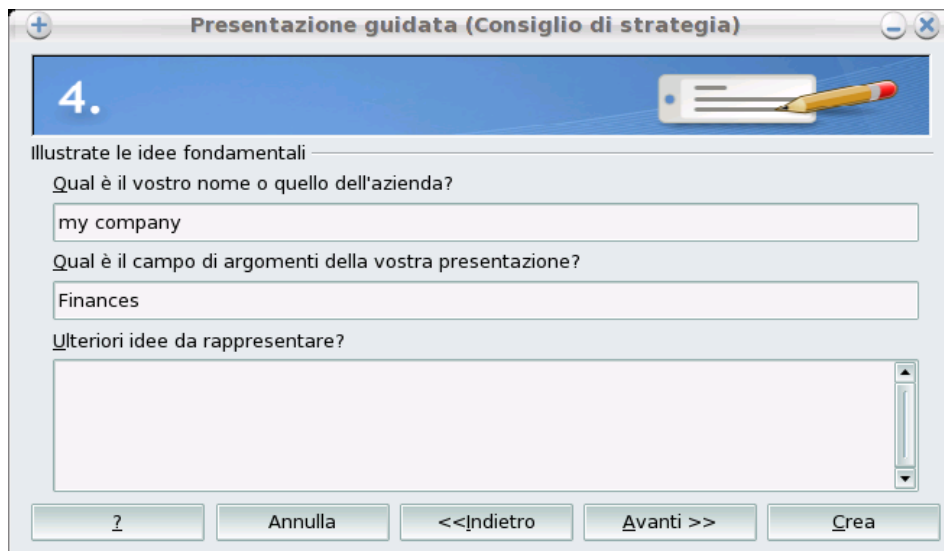

5. Seleziona le pagine che compongono la struttura della tua presentazione. Clicca su Crea.



La tua presentazione verrà quindi visualizzata in OpenOffice.org Impress: ora potrai raffinare la tua presentazione creando oggetti, collegamenti, ecc.

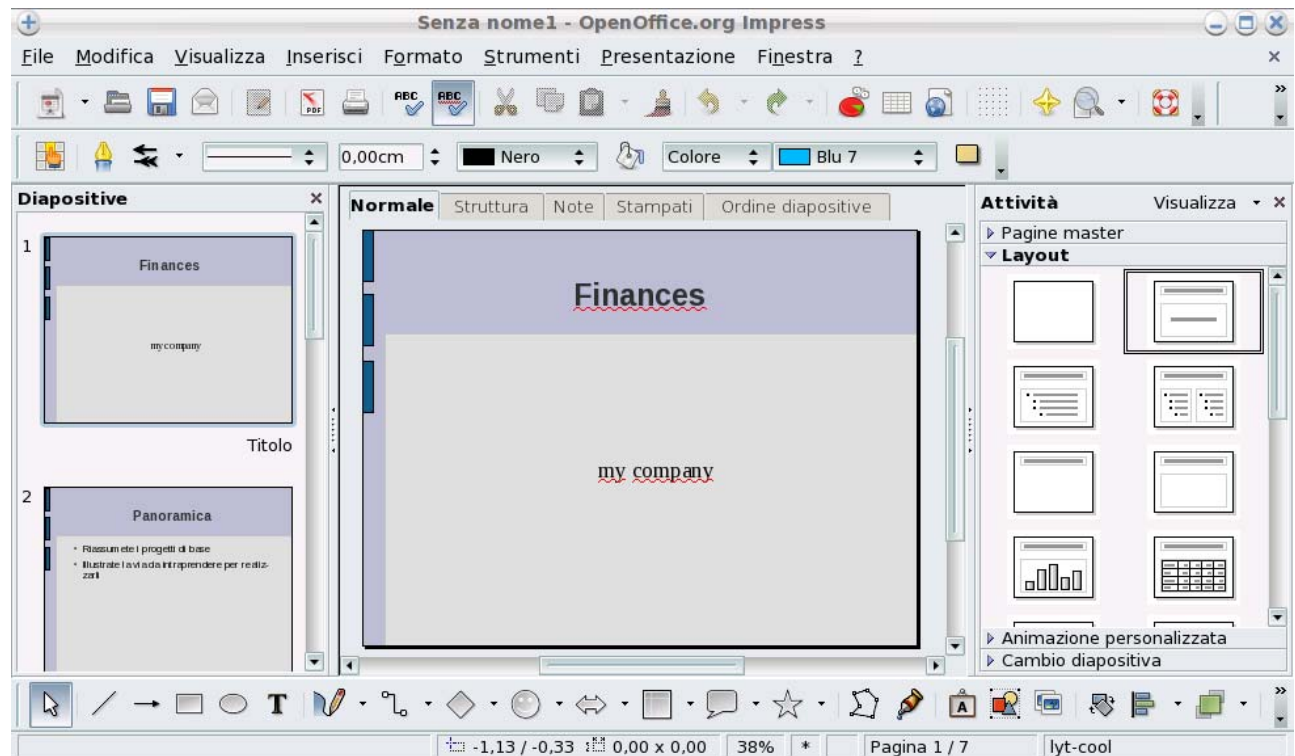

**Menu finestra**

Ti permette di minimizzare o spostare la finestra o, ad esempio, portarla in primo piano

**Barra del menu**

Garantisce accesso a tutte le funzioni

Nome del documento

Minimizza, Riduce o Chiude la finestra

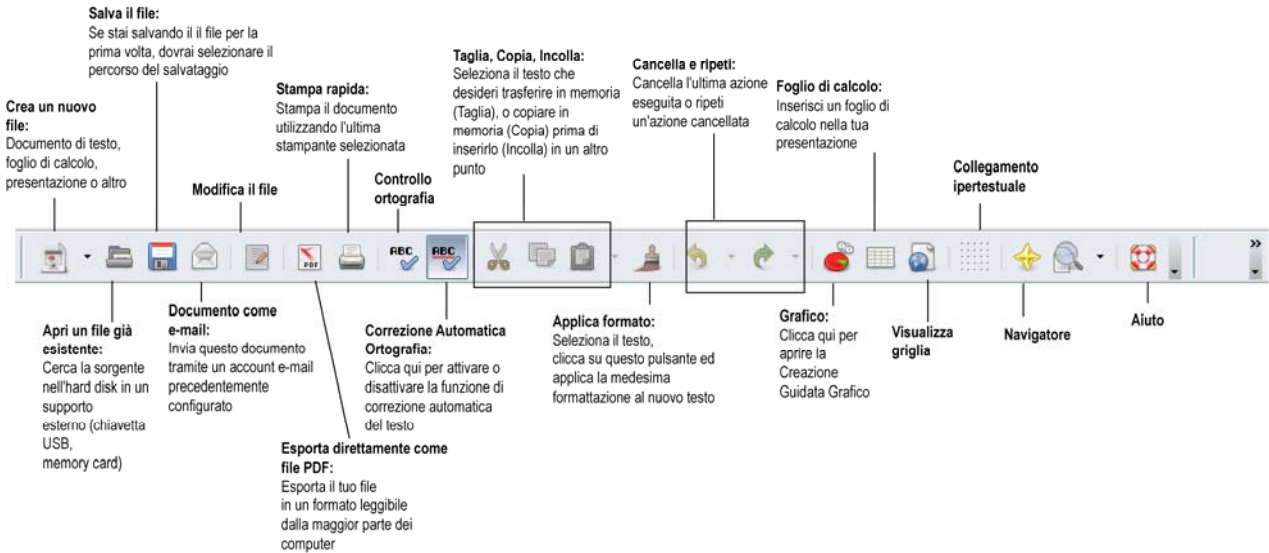

**Stile e formattazione:**

Visualizza o nascondi gli stili disponibili e la finestra di formattazione

**Linea dei parametri di creazione**



Riempimento dei parametri

**Ombra:**  
Clicca qui per aggiungere un effetto ombra al testo selezionato

The image shows the eCAFÉ presentation software interface. It is divided into several main sections:

- Esplora diapo (Slide Explorer):** Located on the left, it shows a list of slides. Slide 1 is titled "Finances" and slide 2 is titled "Panoramica".
- Modalità di visualizzazione (View Mode):** Located at the top center, it includes tabs for "Normale" (Normal), "Struttura" (Structure), "Note" (Notes), "Stampati" (Printed), and "Ordine diapositive" (Slide Order).
- Attività (Activities):** Located on the right, it shows a "Layout" section with various design templates and options for "Animazione personalizzata" (Custom Animation) and "Cambio diapositiva" (Change Slide).
- Toolbar:** Located at the bottom, it contains various drawing and editing tools such as selection, line, rectangle, ellipse, text, and connector.
- Status Bar:** Located at the bottom right, it displays "Pagina 1 / 7", "lyt-cool", and alignment options.

Annotations in Italian provide specific instructions for the toolbar tools:

- Selezione:** Per selezionare porzioni di testo, oggetti
- Strumenti per creare linee, linee con frecce a un'estremità, rettangoli, ellissi ed oggetti di testo:**
- Connettore:** Strumenti per creare linee e curve: Clicca sulla freccia per visualizzare gli strumenti disponibili
- Inserisci oggetti e disegni:**
- Ruota l'oggetto selezionato:**
- Allinea l'oggetto selezionato:**

## 7.2. Gestione dei tuoi conti correnti bancari

Gestisci i tuoi conti correnti bancari grazie all'applicazione HomeBank presente nel tuo eCAFÉ™.

### Menu finestra

Ti permette di minimizzare o spostare la finestra o, ad esempio, portarla in primo piano

**Barra del menu**  
Garantisce accesso a tutte le funzioni

Nome del documento

Minimizza, Riduce o Chiude la finestra

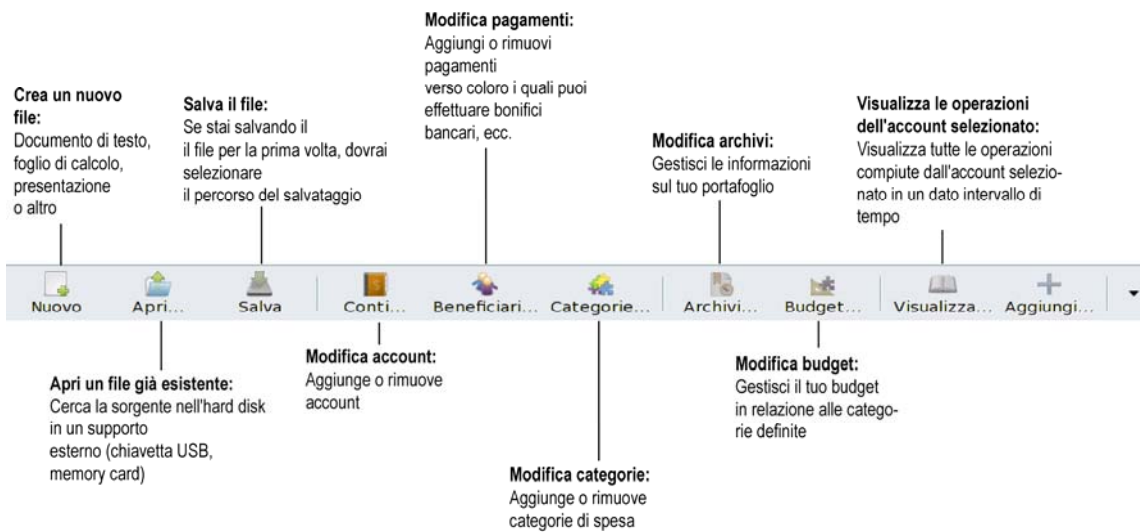
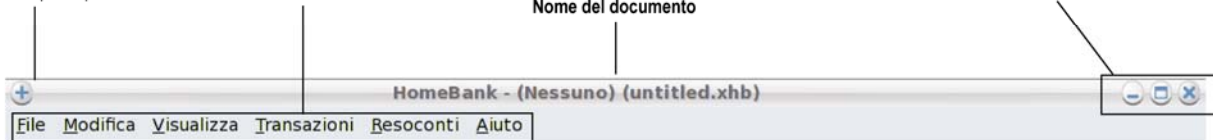

**Riassunto C/C**

Conto	Stato	Banca	Oggi	Futuro
▼ Bank accounts				
		€ 100.000,00	€ 100.000,00	€ 100.000,00
bank account		€ 100.000,00	€ 100.000,00	€ 100.000,00

Finestra di visualizzazione account e operazioni

**Transazione automatica imminente**

Beneficiario	Descrizione	Importo	Prossimo il	Rimanenti

### 7.3. Gestione della tua agenda

L'applicazione **Agenda** ti permette di portare sempre con te la tua agenda, consentendoti di non dimenticare mai un evento importante. Puoi stilare molto facilmente l'elenco delle tue attività o gestire i tuoi appuntamenti (meeting, incontri, ecc...) su più settimane.

**Menu finestra**

Ti permette di minimizzare o spostare la finestra o, ad esempio, portarla in primo piano

**Barra del menu**  
Garantisce accesso a tutte le funzioni

Informazioni sul documento

Minimizza, Riduce o Chiude la finestra



**Crea una nuova attività:**  
Aggiungi un'attività al tuo elenco attività

**Modalità di visualizzazione:**  
Oggi, Giorno, Settimana, Più Settimane, Mese

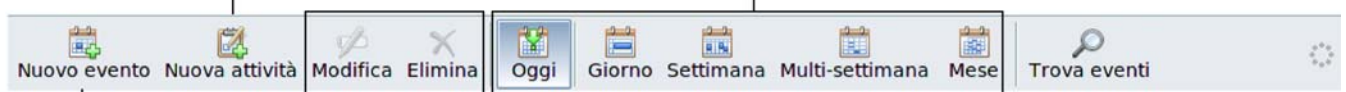

**Crea un nuovo evento:**  
Crea un evento (meeting, conferenza), da inserire in calendario

**Modifica o elimina**  
l'elemento selezionato (evento o attività)

**Calendario corrente**  
**Elenco dei calendari**

**Parametri di visualizzazione:**  
Visualizza tutti gli eventi, gli eventi di oggi, gli eventi previsti nei prossimi 7 giorni...

**Area ricerca evento:**  
Ad esempio, digita "for" per visualizzare i soli eventi "forum"

**Data** | **Calendari**

Agosto 2008

Do	Lu	Ma	Me	Gi	Ve	Sa
27	28	29	30	31	1	2
3	4	5	6	7	8	9
10	11	12	13	14	15	16
17	18	19	20	21	22	23
24	25	26	27	28	29	30
31	1	2	3	4	5	6

**Attività**

Nascondi attività completate

Titolo

Fare clic qui per aggiungere

Tutti gli eventi | contiene

Titolo	Inizio	Fine	Categoria
Risultati in base ai criteri selezionati			

Domenica | Lunedì | **Martedì** | Mercoledì | Giovedì

5 Ago

**Martedì**

Calendario giornaliero

08:00
09:00
10:00
11:00
12:00
13:00
14:00
15:00
16:00

## 8. BINSTALLARE LE APPLICAZIONI



Per installare nuove applicazioni o per aggiornare quelle già presenti nel tuo personal computer ultra-mobile eCAFÉ™, dovrai prima collegarti a internet tramite una connessione WiFi, oppure tramite un modem o un internet box connessi alla porta Ethernet, oppure ancora collegandoti ad una rete aziendale a sua volta connessa a internet. Il tuo personal computer ultra-mobile sfrutterà questa connessione per cercare tutte le applicazioni disponibili, presenti su un server dedicato.

Per installare nuove applicazioni o aggiornamenti, accedi all'universo **Impostazioni**, quindi clicca su **Configurazione del computer**.

Apparirà il **Centro di controllo**. Seleziona il simbolo **Gestione Software**, quindi clicca sul simbolo **Aggiungi e rimuovi software**.



Prima di autorizzare l'installazione, l'applicazione potrebbe chiederti di inserire la password del tuo account utente (la password predefinita è "ec-800") e la password dell'account amministratore (la password predefinita è "root").

- Seleziona la categoria di applicazioni in questione: Ufficio, Sviluppo, Grafica, ecc.

*Verranno visualizzati i pacchetti software (serie di applicazioni) relativi alla categoria selezionata.*

- Seleziona un pacchetto per visualizzarne la descrizione.

- Per selezionare il pacchetto che desideri installare, spunta la casella corrispondente.

- Se necessario, puoi anche installare i pacchetti software aggiuntivi richiesti.

- Clicca su **Applica**.

- Conferma l'installazione cliccando su **Sì**.



## 9. SALVARE E RIPRISTINARE DATI

Nei successivi paragrafi, ti verrà spiegato come creare copie di sicurezza su diversi tipi di supporti e come ripristinare i tuoi dati utilizzando queste copie di backup. Potrai anche collegarti al sito web [www.hercules.com](http://www.hercules.com): nella sezione dedicata all'eCAFÉ™, troverai tutte le informazioni su come creare i tuoi backup.



Ti consigliamo inoltre di creare frequentemente delle copie di sicurezza dei dati personali e/o sensibili presenti nel tuo personal computer ultra-mobile.

### 9.1. Creare backup su chiavetta USB

- Collega la chiavetta USB ad una delle due porte USB disponibili. L'eCAFÉ™ identificherà automaticamente la nuova periferica connessa.
- Nel File Browser, seleziona i file e/o le cartelle di cui desideri fare una copia di sicurezza (tieni premuto il tasto  per selezionare più file consecutivi, oppure tieni premuto il pulsante Ctrl per scegliere più file non necessariamente consecutivi).
- Dal menu **Modifica**, seleziona **Copia**.
- Nel File Browser, fai clic sul nome della tua chiavetta USB (che compare ora nel riquadro di sinistra).
- Scegli il percorso di destinazione dei file.
- Dal menu **Modifica**, seleziona **Incolla**.

### 9.2. Creare backup su memory card

- Inserisci la memory card nell'apposito lettore. L'eCAFÉ™ individua automaticamente la nuova periferica connessa.
- Nel File Browser, seleziona i file e/o le cartelle di cui desideri fare una copia di sicurezza (tieni premuto il tasto  per selezionare più file consecutivi, oppure tieni premuto il pulsante Ctrl per scegliere più file non necessariamente consecutivi).
- Dal menu **Modifica**, seleziona **Copia**.
- Nel File Browser, fai clic sul nome della tua memory card (che compare ora nel riquadro di sinistra).
- Scegli il percorso di destinazione dei file.
- Dal menu **Modifica**, seleziona **Incolla**.

### 9.3. Creare backup su CD o DVD

- Collega un lettore CD/DVD ad una delle due porte USB disponibili. L'eCAFÉ™ individua automaticamente la nuova periferica connessa.
- Avvia l'applicazione **Lettore esterno CD/DVD** tramite l'icona di accesso rapido.
- Crea un progetto di backup.
- Nel File Browser, seleziona i file e/o le cartelle di cui desideri fare una copia di sicurezza (tieni premuto il tasto  per selezionare più file consecutivi, oppure tieni premuto il pulsante Ctrl per scegliere più file non necessariamente consecutivi).
- Clicca sul pulsante **Aggiungi**.
- Inserisci un CD o un DVD vuoto nel lettore CD/DVD.
- Clicca sul pulsante **Masterizza**.

### 9.4. Ripristinare i dati di backup da una chiavetta USB

- Collega la chiavetta USB ad una delle due porte USB disponibili. L'eCAFÉ™ individua automaticamente la nuova periferica connessa.
- Nel File Browser, fai clic sul nome della tua chiavetta USB (che compare ora nel riquadro di sinistra).
- Nel File Browser, seleziona i file e/o le cartelle che desideri ripristinare (tieni premuto il tasto  per selezionare più file consecutivi, oppure tieni premuto il pulsante Ctrl per scegliere più file non necessariamente consecutivi).
- Dal menu **Modifica**, seleziona **Copia**.
- Nel File Browser, seleziona una destinazione per i tuoi file.
- Dal menu **Modifica**, seleziona **Incolla**.

## 9.5. Ripristinare i dati di backup da una memory card

- Inserisci la memory card nell'apposito lettore. L'eCAFÉ™ individua automaticamente la nuova periferica connessa.
- Nel File Browser, fai clic sul nome della tua memory card (che compare ora nel riquadro di sinistra).
- Nel File Browser, seleziona i file e/o le cartelle che desideri ripristinare (tieni premuto il tasto  per selezionare più file consecutivi, oppure tieni premuto il pulsante Ctrl per scegliere più file non necessariamente consecutivi).
- Dal menu **Modifica**, seleziona **Copia**.
- Nel File Browser, seleziona una destinazione per i tuoi file.
- Dal menu **Modifica**, seleziona **Incolla**.

## 9.6. Ripristinare i dati di backup da un CD o un DVD

- Collega un lettore esterno CD/DVD ad una delle due porte USB disponibili, ed inserisci il CD o il DVD contenente i tuoi dati di backup. L'eCAFÉ™ individua automaticamente la nuova periferica connessa.
- Nel File Browser, clicca sul nome del lettore CD/DVD (che compare ora nel riquadro di sinistra).
- Nel File Browser, seleziona i file e/o le cartelle che desideri ripristinare (tieni premuto il tasto  per selezionare più file consecutivi, oppure tieni premuto il pulsante Ctrl per scegliere più file non necessariamente consecutivi).
- Dal menu **Modifica**, seleziona **Copia**.
- Nel File Browser, seleziona una destinazione per i tuoi file.
- Dal menu **Modifica**, seleziona **Incolla**.

## BASSISTENZA TECNICA

Se riscontrassi un problema utilizzando il tuo prodotto o uno dei suoi componenti, visita il sito <http://ts.hercules.com> e seleziona la tua lingua. Da questo sito, potrai accedere a vari servizi (Risposte alle domande più frequenti (FAQ), le versioni più recenti di driver e software) che potrebbero aiutarti a risolvere il tuo problema. Qualora il problema persistesse, puoi contattare il servizio di Assistenza Tecnica Hercules:

### Via e-mail:

Per poter usufruire del servizio di assistenza tecnica tramite e-mail, dovrai prima registrarti online sul sito <http://ts.hercules.com/eng/index.php>. Le informazioni che trasmetterai aiuteranno i nostri esperti a risolvere il tuo problema più rapidamente.

Clicca su **Assistenza/FAQ**, quindi su **Visita il sito web di Assistenza Tecnica**, poi su **Registrazione del prodotto** e segui le istruzioni che appaiono sullo schermo.

Se sei già registrato, riempi i campi **Username** e **Password**, quindi clicca su **Login**.

Via telefono (qualora non disponessi di un accesso a internet):

Italia

**848 99 98 17**  
costo chiamata locale\*

Lun - Ven: 13:00-17:00 e 18:00-22:00

\*costo massimo alla risposta di 0.1 Euro

Collegati al sito web Hercules ([www.hercules.com](http://www.hercules.com)) per scaricare ora le versioni più recenti di tutti i driver e i software disponibili, consultare l'elenco delle risposte alle domande più frequenti (FAQ) relative al tuo prodotto e accedere agli ultimi aggiornamenti del Manuale d'uso del tuo prodotto. Inoltre, potrai scoprire l'intera gamma di prodotti Hercules, scaricando informazioni sui prodotti in prossima uscita.

## INFORMAZIONI SULLA GARANZIA

Guillemot Corporation S.A. ("Guillemot") garantisce nel mondo, per un periodo di due (2) anni a partire dalla data di acquisto originale, che questo prodotto Hercules è privo di difetti nei materiali e nella fabbricazione. Qualora il prodotto dovesse apparire difettoso durante il periodo coperto dalla garanzia, contatta immediatamente il nostro Servizio di assistenza tecnica per sapere come procedere. Se, dopo aver contattato il nostro Servizio di assistenza tecnica, dovesse rendersi necessaria la restituzione presso di noi del tuo prodotto, rispeditisci quest'ultimo, assieme ai suoi accessori, nell'imballo originale, ben chiuso e protetto, in base a quanto indicato dal nostro Servizio di assistenza tecnica.

In accordo con i termini indicati dalla presente garanzia, seguendo le indicazioni del nostro Servizio di assistenza tecnica, il prodotto difettoso potrebbe dover essere riparato o sostituito. Quando consentito dalle leggi vigenti in materia, qualsiasi responsabilità riconducibile a Guillemot e alle sue subordinate (compresi i danni diretti) è limitata alla sola riparazione o sostituzione del prodotto realizzato da Hercules. Questa garanzia non inficia in alcun modo i diritti del consumatore sanciti dalle leggi in materia di commercializzazione di beni di consumo.

Questa garanzia non sussiste nel caso in cui:

(1) il prodotto sia stato aperto, modificato in qualsiasi modo o danneggiato da un uso improprio o scorretto, per negligenza, per un incidente o a causa del semplice trasporto; (2) il prodotto sia stato utilizzato o custodito in condizioni non normali (ad esempio, esponendolo ad avverse condizioni atmosferiche, alla luce del sole diretta, all'acqua o alla sabbia); (3) sussistano altre motivazioni non riconducibili ad un difetto nei materiali o di fabbricazione; (4) mancata osservanza delle istruzioni riportate nel Manuale d'uso o fornite dal nostro Servizio di assistenza tecnica; (5) sia stato utilizzato un qualsiasi software non distribuito da Guillemot, ovvero software coperto da specifica garanzia coperta dal distributore del software; (6) i sigilli della garanzia siano stati rimossi o in qualche modo alterati; (7) si presentino danni o perdite di programmi, dati o supporti multimediali, oppure per i costi derivanti dal recupero dei suddetti dati; (8) si presentino danni o perdite di programmi o dati personali derivanti dalla riparazione o la sostituzione del prodotto; (9) si presentino danni derivanti dall'installazione di software di parti terze o l'azione di virus per computer.

In nessun caso Guillemot potrà essere ritenuta responsabile di qualsiasi danno o perdita di dati personali, programmi, software o supporti di archiviazione rimovibili. Prima di riconsegnare questo programma al Servizio di assistenza tecnica, ti consigliamo di creare una copia di backup di tutti i dati personali e/o sensibili. In nessun caso Guillemot potrà essere ritenuta responsabile per la reinstallazione o l'acquisizione di dati personali o programmi, al di fuori di quelli già installati al momento della commercializzazione del prodotto.

La garanzia può applicarsi allo schermo del prodotto solo se nello schermo stesso vi sono almeno 5 pixel difettosi (ossia puntini luminosi o bianchi: un puntino luminoso diviene un punto bianco permanente sullo schermo, mentre un puntino nero diviene un punto che non visualizza alcunché.)

Nel caso in cui il prodotto dovesse essere restituito al Servizio di assistenza tecnica e la garanzia non possa essere applicata per il manifestarsi di una o più delle condizioni citate precedentemente, i costi di spedizione e gestione del prodotto verranno attribuiti al consumatore.

### Marchi registrati

Hercules® e eCAFÉ™ sono marchi registrati di proprietà di Guillemot Corporation S.A. Mandriva® è un marchio registrato di proprietà di Mandriva S.A. Mozilla® è un marchio registrato di proprietà di Mozilla Foundation. RealNetworks® e RealPlayer® sono marchi registrati di proprietà di RealNetworks Inc. Fluendo è un marchio registrato di proprietà di Fluendo S.A. Corel® è un marchio registrato di proprietà di Corel Corporation. OpenOffice.org® è un marchio registrato di proprietà di Sun Microsystems Inc. Windows®, Windows XP®, Windows Vista® e il logo Windows sono marchi registrati di proprietà di Microsoft Corporation per gli Stati Uniti e/o altri paesi del mondo. AMD® e Geode® sono marchi registrati di proprietà di Advanced Micro Devices Inc. WiFi Certified e WiFi Protected Setup sono marchi registrati o marchi di proprietà di WiFi Alliance. Tutti gli altri marchi registrati e nomi commerciali vengono qui citati previa autorizzazione ed appartengono ai legittimi proprietari. Illustrazioni escluse. I contenuti, il design e le caratteristiche possono essere oggetto di modifiche senza preavviso e possono variare da un Paese all'altro.

Fabbricato in Cina

### Dichiarazione di Conformità alla Legislazione Comunitaria

Guillemot Corporation S.A. dichiara con questa che la periferica **UMPC EC-800-H20G/S** soddisfa i requisiti primari ed altre importanti indicazioni riportati nelle Direttive RTTE 1999/5/CE, CEM 2004/108/CE e dagli standard per la sicurezza elettrica (IEC 60950, 2001 Edition / EN 60950-1, 2001 Edition / NF EN 60950, Amendment A11-2004). La dichiarazione di conformità può essere visualizzata al seguente sito web:

[ftp://ftp.hercules.com/EC-800/H20G-AL8/DoC-ita\\_UMPC\\_EC-800-H20G.pdf](ftp://ftp.hercules.com/EC-800/H20G-AL8/DoC-ita_UMPC_EC-800-H20G.pdf)



**Copyright**

© 2008 Guillemot Corporation S.A. Tutti i diritti riservati.

Alcuna parte del presente manuale può essere copiata, sintetizzata, distribuita, inviata contenuta in motori di ricerca o tradotta in una qualsiasi lingua o linguaggio per computer, per nessuno scopo o sistema, siano questi elettronici, meccanici, magnetici, manuali, tramite fotocopie, registrazioni o altro, senza l'espressa autorizzazione scritta da parte di Guillemot Corporation S.A.

**Contratto sulla Licenza per l'Utente Finale**

**IMPORTANTE:** prima di utilizzare la periferica eCAFÉ™, ti invitiamo a leggere il seguente Contratto sulla Licenza per l'Utente Finale. Il termine "Software" si riferisce a tutti i programmi eseguibili, i programmi gestionali, le librerie, i file di dati e qualsiasi documentazione relativa ai programmi, nonché l'intero sistema operativo incluso nel prodotto eCAFÉ™. Il Software non viene venduto all'Utente, ma viene concesso in licenza per il solo uso indicato dai termini del presente Contratto sulla Licenza. Il Software è composto da sotto-programmi software gratuiti (applicazioni, programmi per la gestione del prodotto, ecc.), forniti dalla Free Software Foundation, che vengono sotto-licenziati da Guillemot Corporation S.A. nel rispetto delle condizioni descritte al seguente punto 5. Accetti contestualmente e ti impegni a rispettare i Termini e le Condizioni del presente Contratto sulla Licenza. Se non concordi con i Termini e le Condizioni del presente Contratto sulla Licenza, ti preghiamo di non utilizzare il Software.

Il Software è protetto dalle leggi e dagli accordi internazionali sui copyright, nonché dalle altre leggi e accordi internazionali riguardanti la proprietà intellettuale.

Il Software (esclusi i sotto-programmi software) rimane proprietà di Guillemot Corporation S.A. Tutti i diritti riservati. Guillemot Corporation S.A. garantisce solo un uso limitato ed un diritto di utilizzo non esclusivo del Software.

**Guillemot Corporation S.A. si riserva il diritto di cancellare questo Contratto sulla Licenza in caso di mancato rispetto dei relativi Termini e Condizioni.**

**La licenza comprende:**

1. La licenza è garantita al solo Acquirente originale. Guillemot Corporation S.A. rimane l'unico proprietario e possessore del Software (esclusi i sotto-programmi software), e si riserva tutti i diritti non espressamente esposti nel presente Contratto sulla Licenza. L'Utente non è autorizzato a sotto-licenziare i diritti garantiti dal presente contratto sulla Licenza. L'Utente può trasferire la presente Licenza, a patto che l'Acquirente originale non conservi alcuna parte del Software e che il Destinatario legga e accetti i Termini e le Condizioni del presente Contratto sulla Licenza.
2. L'Acquirente può utilizzare il software solo su un computer alla volta. La parte del Software in linguaggio-macchina può essere copiata su un altro computer, a patto che il Software venga rimosso dal primo computer e che sia impossibile utilizzare il Software su più computer contemporaneamente.
3. L'Acquirente conosce ed accetta contestualmente i copyright relativi a Guillemot Corporation S.A. I copyright non potranno in alcun modo essere rimossi dal Software, né da qualsiasi documentazione, sia stampata che elettronica, fornita assieme al Software.
4. La Licenza garantisce all'Utente il diritto di effettuare una (1) copia, per scopi di archiviazione, della parte del Software scritta in linguaggio-macchina, a patto che l'Utente copi anche i copyright relativi al Software.
5. I sotto-programmi software gratuiti forniti dalla Free Software Foundation e sotto-licenziati da Guillemot Corporation S.A. sono soggetti ai Termini e Condizioni della Licenza per il Grande Pubblico (GPL), disponibile al seguente indirizzo: <http://fsf.org/gpl/gpl-fr.html>. I codici sorgenti di queste sotto-applicazioni software sono disponibili al seguente indirizzo: <http://www.hercules.com/fr>. Alcune di queste sotto-applicazioni software sono state modificate da Guillemot Corporation S.A. (l'elenco dei queste sotto-applicazioni software sono disponibili al seguente indirizzo web: <http://www.hercules.com/fr>).
6. Al di fuori delle limitazioni espressamente concesse dal presente Contratto sulla Licenza, l'Acquirente potrebbe non accettare o permettere a parti terze di non accettare: l'applicazione di una sotto-licenza; la fornitura o la divulgazione del Software ad altre parti terze; l'uso del Software su più computer contemporaneamente; l'effettuazione di alterazioni o copie di alcun tipo; il reverse engineer, la de-compilazione o la modifica in qualsiasi senso del Software, oppure il tentativo di ottenere informazioni riguardanti il Software che non siano accessibili da parte dell'Utente; l'effettuazione di copie o traduzioni del Manuale d'uso.

**Limitazione della garanzia:**

Il Software viene fornito "così com'è", con alcun tipo di garanzia offerta da Guillemot Corporation S.A. riguardante l'uso e le performance del software stesso. Guillemot Corporation S.A. non garantisce che l'operatività del Software sarà priva di intoppi o errori. L'uso o le performance del Software rimangono sotto la sola e totale responsabilità da parte dell'Acquirente, mentre Guillemot Corporation S.A. non può fornire garanzie di alcun tipo riguardanti le prestazioni e i risultati ottenuti dall'uso del Software da parte dell'Utente. Da parte di Guillemot Corporation S.A. non viene offerta alcun tipo di garanzia, sia esplicita che implicita, riguardante il mancato rispetto dei diritti di parti terze, la commercializzazione o l'adeguatezza del Software per uno specifico uso.

In nessun caso la responsabilità di Guillemot Corporation S.A. potrà essere riconducibile a danni di alcun tipo derivanti dall'uso o dalla mancata capacità di utilizzo del Software.

**Leggi vigenti in materia:**

I Termini e le Condizioni del presente Contratto sulla Licenza sono soggetti alla legislazione Francese.

**NORME PER LA SALVAGUARDIA DELL'AMBIENTE**

Al termine della sua vita operativa, questo prodotto non deve essere gettato come un rifiuto comune, ma deve essere gettato in un apposito contenitore per il riciclaggio del Materiale Elettrico ed Elettronico

Ciò è confermato dal simbolo riportato sul prodotto, sul manuale o sulla confezione.

A seconda delle proprie caratteristiche intrinseche, i materiali potrebbero essere riciclabili. Attraverso il riciclaggio dei rifiuti ed altre forme di gestione del Materiale Elettrico ed Elettronico, puoi dare un significativo contributo alla conservazione e alla salvaguardia dell'ambiente.

Per ottenere informazioni sul Punto di raccolta a te più vicino, contatta gli enti competenti.