

INHOUD

Klik hieronder op een titel in de inhoudsopgave om naar de betreffende sectie te gaan.

1.	De eCAFÉ™ – TAKE IT TO GO!	2
1.1	Uw eCAFÉ™ met zorg behandelen	2
1.2	Een uitgebreid pakket	2
1.3	De eCAFÉ™ nader bekeken	3
2.	eCAFÉ™ - UNIEK EN ONOVERTROFFEN	4
2.1	Mijn eCAFÉ™	4
2.2	Multifunctioneel toetsenbord	6
2.3	Een mininotebook die geschikt is voor grote bestanden	7
2.4	Uitgebreide verbindingsopties voor allerlei toepassingen	7
2.5	Desktopcomputer EN mobiele pc	9
2.5.1	De eCAFÉ™ gebruiken wanneer deze is aangesloten op het elektriciteitsnet	9
2.5.2	De eCAFÉ™ gebruiken met de ingebouwde accu	9
2.5.3	De accu plaatsen en verwijderen	10
2.5.4	De accu optimaal gebruiken	12
3.	EERSTE STAPPEN MET MIJN eCAFÉ™	13
3.1	De eCAFÉ™ in-/uitschakelen	13
3.2	Een extern scherm aansluiten	14
3.3	Een toetsenbord en een muis aansluiten	14
3.4	Een koptelefoon en een microfoon aansluiten	15
3.5	Werken met de touchpad	15
3.6	De Help-interface openen	16
3.7	Welkom in het universum van eCAFÉ™!	16
3.7.1	Alle benodigde functies met slechts één klik	16
3.7.2	Uitgebreide inhoud voor meer mogelijkheden	21
3.8	De hoofdinstellingen aanpassen	24
3.8.1	eCAFÉ™ Connect en WiFi	24
3.8.2	Datum en tijd	25
3.8.3	Taal	26
3.8.4	Volume	26
3.8.5	Printers	26
3.9	Uw wereld aanpassen	26
3.9.1	Gebruikersprofielen definiëren	26
3.9.2	Het uiterlijk van de interface aanpassen	26
4.	COMMUNICATIE	27
4.1	Verbinding maken met internet	27
4.1.1	...via WiFi	27
4.1.2	...via een DSL-verbinding of een LAN (Local Area Network)	30
4.2	E-mails verzenden en ontvangen	30
4.3	Chatten met vrienden	35
5.	GAMES	38
6.	MULTIMEDIA	39
6.1	Foto's weergeven en organiseren	40
6.2	Video's bekijken	41
6.3	Muziek beluisteren	42
6.4	De webcam gebruiken	44
7.	WERK	45
7.1	Maken, bewerken, opslaan en nog veel meer	45
7.1.1	...Een document met OpenOffice.org Writer (tekstverwerker)	46
7.1.2	...Een spreadsheet met OpenOffice.org Calc (spreadsheetprogramma)	48
7.1.3	...Een diavoorstelling met OpenOffice.org Impress (presentatieprogramma)	50
7.2	Uw bankrekeningen beheren	55
7.3	Uw planning	56
8.	TOEPASSINGEN INSTALLEREN	57
9.	GEGEVENS OPSLAAN EN HERSTELLEN	58
9.1	Back-ups maken op een USB-stick	58
9.2	Back-ups maken op een geheugenkaart	58
9.3	Back-ups maken op een cd of dvd	58
9.4	Back-upgegevens terugzetten vanaf een USB-stick	58
9.5	Back-upgegevens terugzetten vanaf een geheugenkaart	59
9.6	Back-upgegevens terugzetten vanaf een cd of dvd	59
	INHOUDSREGISTER	60
	AANBEVELINGEN	61
	TECHNISCHE ONDERSTEUNING	62
	GARANTIEGEGEVENS	62

1. De eCAFÉ™ – TAKE IT TO GO!

Bedankt voor uw vertrouwen in Hercules en uw aanschaf van de eCAFÉ™: een moderne netbook oftewel UMPC (ultramobile pc). De eCAFÉ™ is ontworpen om te communiceren en documenten aan te maken of te bewerken, zoals tekstbestanden, diavoorstellingen of zelfs afbeeldingen. Daarnaast bevat deze netbook geavanceerde multimediafuncties waarmee u zich op allerlei manieren kunt vermaken.

Volg de instructies in deze handleiding om optimaal te profiteren van uw eCAFÉ™.



Voor een aantal acties die u op de eCAFÉ™ kunt uitvoeren, moet u een wachtwoord opgeven. Het wachtwoord voor de standaardgebruikersaccount is "ec-900" en het wachtwoord voor de beheerdersaccount is "root".

U kunt deze wachtwoorden wijzigen in de **Beveiliging**-miniatur van de **Computerconfiguratie**-toepassing.

1.1 Uw eCAFÉ™ met zorg behandelen



Lees deze sectie goed door voordat u het product gebruikt.

Zoals voor ieder elektronisch apparaat gelden voor de eCAFÉ™ enkele eenvoudige veiligheidsvoorschriften. Deze zijn hieronder vermeld. Als u bovendien enkele simpele voorzorgsmaatregelen in acht neemt, kunt u de levensduur van de eCAFÉ™ verlengen.

- In geen geval mag u proberen de eCAFÉ™, de adapter of de onderdelen te openen. Als u dit toch doet, kunnen de interne onderdelen van het apparaat beschadigd raken. Probeer ook nooit de accu van het apparaat te openen.
- Gebruik uitsluitende de adapter die met het product is meegeleverd.
- Plaats de eCAFÉ™ altijd op een horizontaal, stabiel en stevig oppervlak.
- Druk nooit op het scherm. Raak het scherm nooit aan met objecten die beschadigingen of krassen kunnen veroorzaken.
- Sluit altijd het scherm van de eCAFÉ™ pas nadat u eventuele objecten hebt verwijderd van het toetsenbord van het apparaat (zoals een USB-stick of pen).
- Voorkom de kans op brand of een elektrische schok door de eCAFÉ™ altijd uit de buurt te houden van:
 - Regen of vocht, alsmede alle vloeistoffen (zoals water en chemische producten).
 - Warmtebronnen, zoals radiatoren, kookplaten of andere warmteverspreidende apparaten (inclusief versterkers).
 - Direct zonlicht.
- Dit product mag alleen worden gebruikt bij temperaturen tussen 5 en 35°C.
- Leg nooit iets over de eCAFÉ™ terwijl het apparaat is ingeschakeld.
- Trek altijd de stekker uit het stopcontact voordat u de eCAFÉ™ reinigt. Reinig de pc met een zachte doek en gebruik geen chemische sprays.
- De eCAFÉ™ bevat WiFi voor draadloze verbindingen. Als u deze functie gebruikt, kan interferentie optreden met de apparatuur in vliegtuigen of ziekenhuizen. Schakel WiFi altijd uit voordat u dergelijke plaatsen betreedt.
- Schakel WiFi altijd uit tijdens onweer.
- Gooi de accu van het apparaat nooit in een open vuur.
- Schakel de eCAFÉ™ onderweg altijd uit als u de pc meeneemt in een dichte tas. Plaats als algemene regel de eCAFÉ™ in een goed geventileerde ruimte wanneer de pc is ingeschakeld.

1.2 Een uitgebreid pakket

Compacte vormgeving, een ultralichte pc, krachtige verbinding, diverse accessoires meegeleverd. Het pakket bevat de volgende inhoud:

- eCAFÉ™
- Accu
- Voedingsadapter
- Snelstartgids

1.3 De eCAFÉ™ nader bekeken

- Intel® ATOM™ Processor 1,6GHz
- DDR2 (SO-DIMM)-RAM van 512 MB
- LCD-scherm van 8,9 inch met achtergrondverlichting (natieve maximumresolutie 1024x600)
- Ingebouwde webcam van 1.300.000 pixels, ingebouwde microfoon
- Ingebouwde videokaart Intel® 945GSE, ingebouwde geluidskaart
- Ingebouwde 802.11 b & g & N WiFi-kaart
- Vaste PATA/ZIF-schijf van 1,8 inch (60 GB)
- Opladbare lithiumaccu van 6000 mAh (6 cellen)
- Voedingsadapter van 100-240 V, 50/60 Hz
- Drie USB 2.0-poorten (compatibel met USB 1.1-apparaten)
- Ethernet-poort van 10/100Mbps
- VGA-uitgang
- Connector voor koptelefoon en microfoon
- Toetsenbord met 80 toetsen
- Touchpad met twee knoppen
- Kaartlezer voor meerdere formaten: SD (Secure Digital), SD HC (Secure Digital HC), MMC (MultiMedia Card)
- Gewicht: minder dan 1,2 kg (inclusief accu)
- Afmetingen: 225 x 168 x 33 mm

Het meegeleverde besturingssysteem is specifiek voor de eCAFÉ™. Het is gebaseerd op het nieuwste besturingssysteem Linux Mandriva en bevat alle essentiële toepassingen die u mogelijk nodig hebt om de netbook thuis of onderweg te gebruiken. U kunt het besturingssysteem bovendien nog uitbreiden via de **Computerconfiguratie**-toepassing.

2. eCAFÉ™ - UNIEK EN ONOVERTROFFEN

De eCAFÉ™ bevat allerlei toepassingen en uitgebreide verbindingsovernames waarmee u direct verbinding kunt maken met de wereld die het beste aansluit bij uw gebruik: Werkerwereld, Communicatiewereld, Spelwereld of Multimediawereld.

2.1 Mijn eCAFÉ™

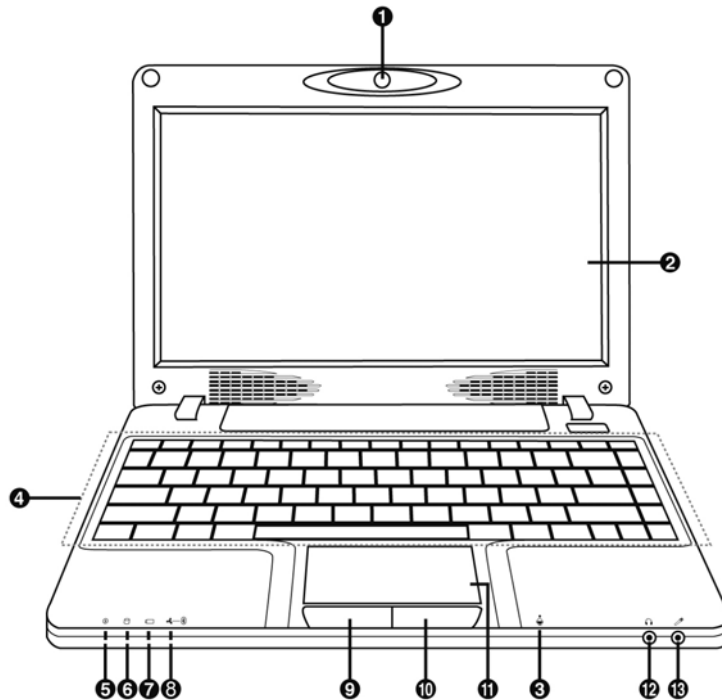

- | | | |
|---------------------------------------|---|------------------------------|
| 1. Webcam | 6. Indicatielampje voor activiteit van vaste schijf | 10. Rechterknop van touchpad |
| 2. LCD-scherm van 8,9 inch | 7. Indicatielampje voor oplaadstatus van accu | 11. touchpad |
| 3. Microfoon | 8. Indicatielampje voor WiFi-activiteit | 12. Connector koptelefoon |
| 4. Nederlands toetsbord | 9. Linkerknop van touchpad | 13. Connector microfoon |
| 5. Indicatielampje voor stroomcontact | | |

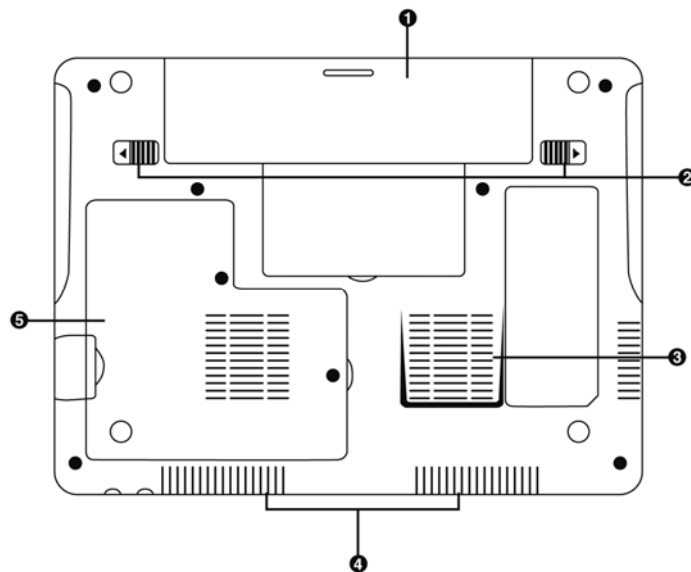

- | | | |
|---------------------------|-----------------------|--------------------------|
| 1. Verwijderbare accu | 3. Ventilatioerooster | 5. Locatie van DDR - RAM |
| 2. Vergrendeling van accu | 4. Luidsprekers | |

 Dit gedeelte van de eCAFÉ™ wordt erg warm wanneer u het apparaat gebruikt of de accu oplaadt. Dit is normaal. Voor een betere warmteverspreiding kunt u de ventilatieopeningen beter niet blokkeren. Plaats de eCAFÉ™ bijvoorbeeld niet op een zacht oppervlak, zoals een bank of bed.

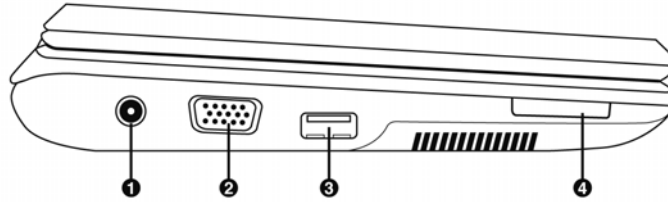

- | | |
|--------------------------------------|-------------------------------|
| 1. Aansluiting voor voedingsspanning | 3. USB 2.0-poort |
| 2. VGA-uitgang | 4. Lezer voor geheugenkaarten |

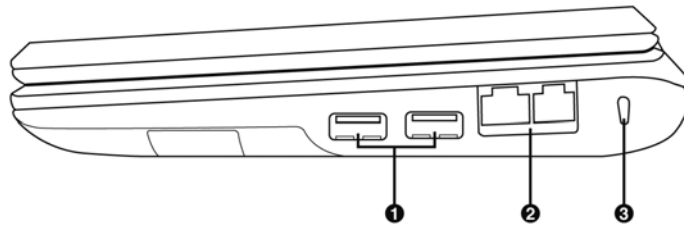

- | | | |
|--------------------|--------------------------|---------------------|
| 1. USB 2.0-poorten | 2. LAN-/Ethernet-poorten | 3. Kensington®-slot |
|--------------------|--------------------------|---------------------|

2.2 Multifunctioneel toetsenbord

De eCAFÉ™ bevat een uitgebreid toetsenbord waarmee u bovendien de scherminstellingen en de WiFi-connectiviteit kunt aanpassen.



WiFi in-/uitschakelen
(standaard
uitgeschakeld)



Geluidsuitgang in-
/uitschakelen



Wisselen tussen het
LCD-scherm en een
externe monitor (Zie de
Personalisatie-wizard in
sectie 3.7.2., "Uitgebreide
inhoud voor meer
mogelijkheden" van de
PDF-handleiding voor
meer informatie over
scherminstellingen.)



Volume verlagen



De computer in standby-
modus zetten



Volume verhogen



Het numerieke
toetsenbord ver-
/ontgrendelen



Helderheid van scherm
verlagen



Schermb beveiliging ver-
/ontgrendelen



Helderheid van scherm
verhogen



Wisselen tussen de
webbrowser weergeven
in een venster of in het
volledige scherm

2.3 Een mininotebook die geschikt is voor grote bestanden

Dankzij een vaste schijf en een kaartlezer voor meerdere formaten kunt u met de eCAFÉ™ uw meest dierbare bestanden overal mee naartoe nemen, ongeacht hun grootte.

Vaste schijf

De eCAFÉ™ bevat een vaste schijf van 60 GB (of meer, afhankelijk van de versie). De gebruiker kan over ongeveer 50 GB beschikken. Met deze opslagcapaciteit kunt u films, afbeeldingen en andere grote bestanden opslaan op het apparaat.

Geheugenkaartlezer

De eCAFÉ™ is uitgevoerd met een geheugenkaartlezer voor meerdere formaten die SD en SD HC (Secure Digital), MS (Memory Stick®) en MMC (MultiMedia Card) ondersteunt. Op dit apparaat kunt u bijvoorbeeld foto's bekijken die u met een digitale camera hebt gemaakt of de opslagcapaciteit van het systeem uitbreiden.

USB-poorten

De eCAFÉ™ bevat ook drie USB-poorten waarop u een USB-stick of andere USB-apparaten kunt aansluiten. (Zie sectie 2.4, "Uitgebreide verbindingsopties voor allerlei toepassingen", voor meer informatie over USB-poorten.)

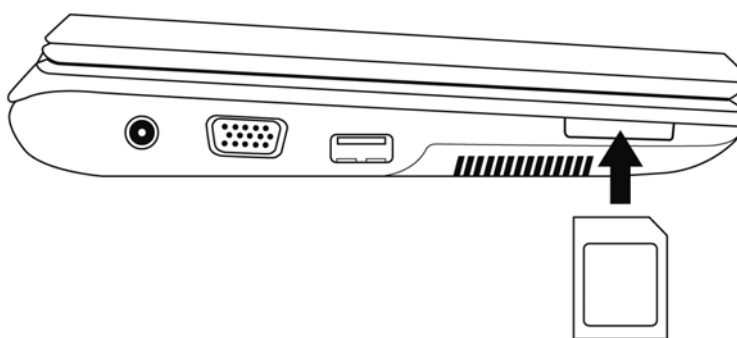

2.4 Uitgebreide verbindingsopties voor allerlei toepassingen

Via de ingebouwde poorten en aansluitingen kunt u op de eCAFÉ™ allerlei USB-randapparaten aansluiten, zoals een muis of een externe vaste schijf.

Algemene veiligheidsvoorschriften

Zie de installatie-instructies van het apparaat voordat deze aansluit op uw eCAFÉ™.



Verwijder nooit een randapparaat terwijl gegevens worden gelezen of opgeslagen op de eCAFÉ™. U loopt dan het risico dat de gegevens onherstelbaar worden beschadigd.

USB-poorten (Universal Serial Bus)

De eCAFÉ™ bevat twee USB 2.0-poorten (compatibel met USB 1.1) waarop u allerlei randapparaten kunt aansluiten, zoals een toetsenbord, muis of USB-stick. Deze interface is hot-swappable. Dit betekent dat u het randapparaat kunt aansluiten en verwijderen zonder de eCAFÉ™ uit te hoeven zetten.

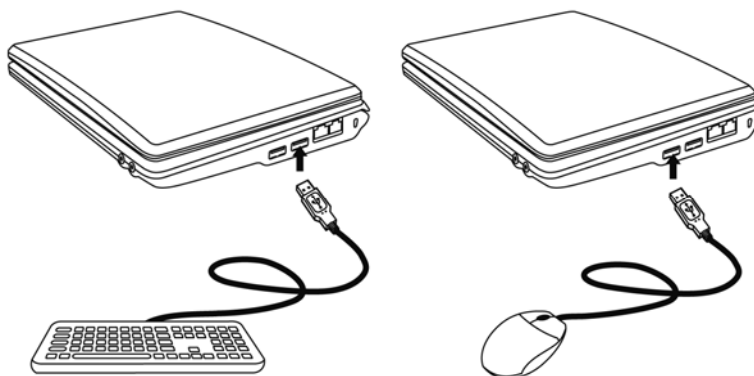



Als u een externe vaste USB-schijf hebt aangesloten op de eCAFÉ™, dient u rechtsonder in het scherm op het pictogram  te klikken en **Media verwijderen** te selecteren voordat u het randapparaat verwijdert.



Sommige USB-randapparaten worden mogelijk niet herkend als ze zijn aangesloten tijdens de opstartfase van de computer. Verwijder in dat geval het apparaat en sluit dit opnieuw aan.

Audioconnectors

Sluit een microfoon, koptelefoon en/of headset met een ingebouwde microfoon aan op de betreffende connector als u een gesprek wilt starten of een video wilt bekijken:

- De uitgangconnector voor een koptelefoon of headset
- De ingangconnector voor een MP3-speler zodat u opnamen kunt maken of voor een microfoon zodat u stemgegevens kunt opnemen of met contactpersonen kunt chatten via een VoIP-toepassing (Voice over IP)

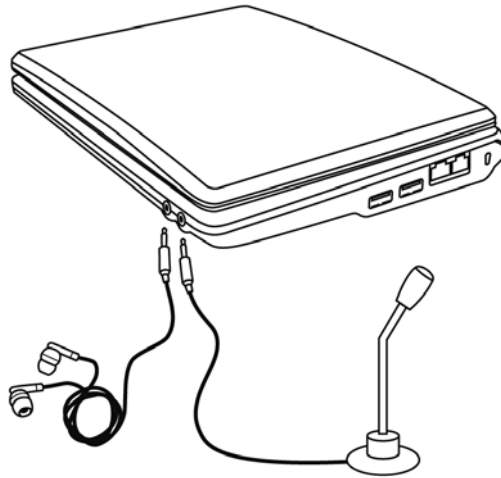

Local Area Network (LAN)

De eCAFÉ™ is voorzien van een RJ45 LAN-connector zodat u een verbinding kunt maken met een vast netwerk van 10/100 Mbps (zoals een bedrijfsnetwerk, router, bekabelde modem/router of internetbox).

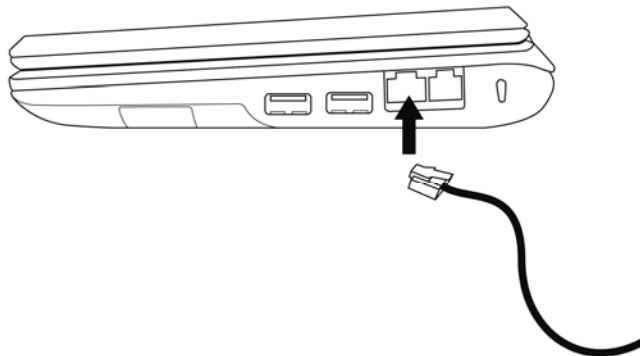

2.5 Desktopcomputer EN mobiele pc

De eCAFÉ™, die een desktopcomputer en mobiele pc in één is, kan overal worden gebruikt dankzij de dubbele stroomvoorziening (netstroom en accu).

2.5.1 De eCAFÉ™ gebruiken wanneer deze is aangesloten op het elektriciteitsnet

Gebruik de meegeleverde voedingsadapter om de eCAFÉ™ van stroom te voorzien. De pc voldoet aan de specificaties van het elektriciteitsnet in het land waar de pc is aangeschaft.

 Controleer of de stekker van de voedingsadapter goed is aangesloten op de connector voor de voedingsspanning op de pc.

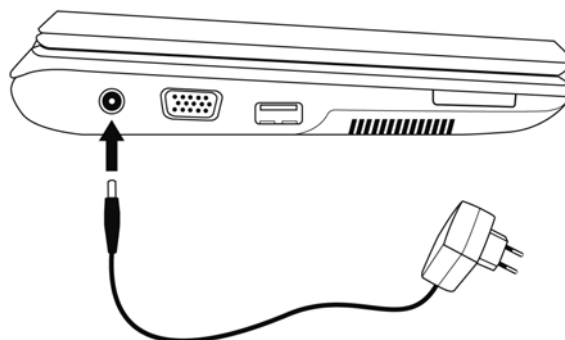

Wanneer de eCAFÉ™ is aangesloten op het elektriciteitsnet, wordt de accu van de pc automatisch opgeladen. Wanneer u de eCAFÉ™ gebruikt, duurt het langer om deze volledig op te laden dan wanneer de eCAFÉ™ is uitgeschakeld.

2.5.2 De eCAFÉ™ gebruiken met de ingebouwde accu

De eCAFÉ™ is ontworpen om op de ingebouwde accu te werken. Wanneer de ingebouwde accu volledig is opgeladen, kunt u de pc gegarandeerd lange tijd gebruiken (meer dan 5 uur*). U kunt extra accu's aanschaffen bij uw leverancier.

 Als u de gebruiksduur van de accu wilt verlengen, kunt u deze het beste volledig opladen wanneer u de eCAFÉ™ in gebruik neemt. Zie het indicatielampje voor de oplaadstatus van de accu voor meer informatie over het oplaadniveau van de accu.

* Gebruiksduur van de accu is berekend op basis van een simulatie waarin de volgende activiteiten na elkaar werden uitgevoerd: tekstverwerking, websurfen, stand-by-stand van ongeveer 5 minuten per uur gebruik. Gebruiksduur van de accu kan variëren en is afhankelijk van hoe en waarvoor de eCAFÉ™ wordt gebruikt.

2.5.3 De accu plaatsen en verwijderen

Soms moet u de accu plaatsen of verwijderen, bijvoorbeeld wanneer u deze vervangt.

 Plaats de **vergrendelingen (2)** in de ontgrendelde positie voordat u de accu plaatst of verwijdert. Plaats of verwijder vervolgens de accu en plaats de vergrendelingen weer in de vergrendelde positie.

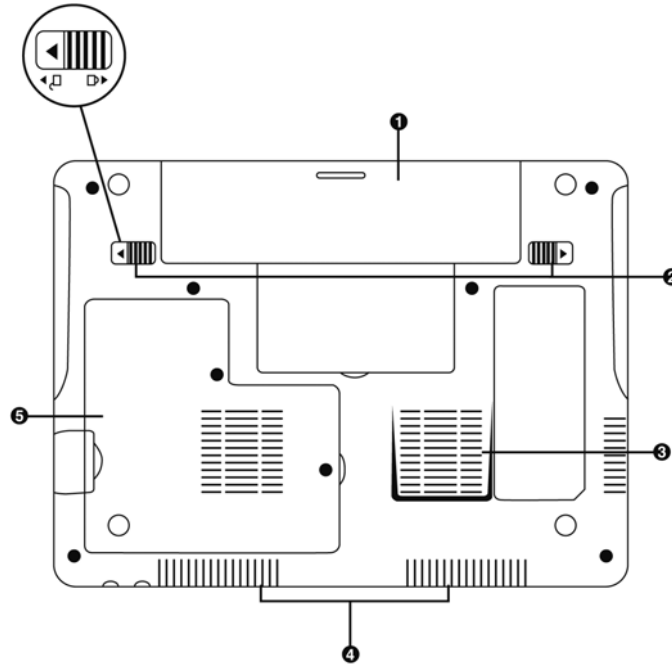

 Zet de eCAFÉ™ altijd uit voordat u de accu plaatst of verwijdert!

 Gebruik alleen een **Hercules**-accu die identiek is aan de oorspronkelijke accu die met de eCAFÉ™ is meegeleverd. Als u deze instructies niet naleeft, kan de eCAFÉ™ beschadigen. Er bestaat zelfs explosiegevaar als de accu vervangen wordt door een ongeschikte accu. Hartelijk dank voor het respecteren van de richtlijnen voor het opruimen van gebruikte accu's.

De accu plaatsen

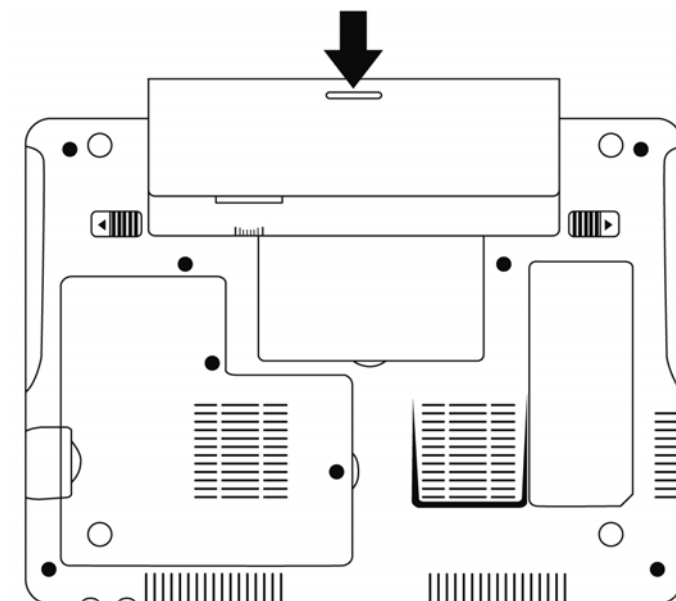

De accu verwijderen

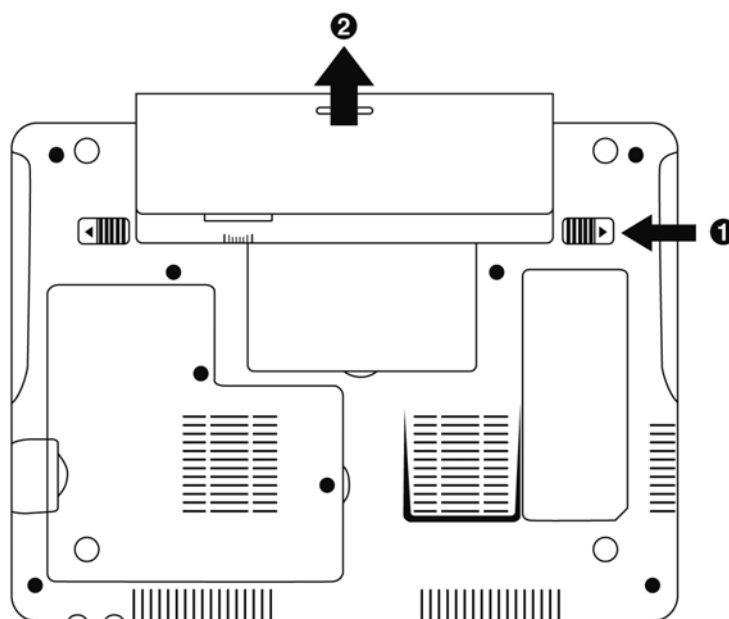

2.5.4 De accu optimaal gebruiken

De accu van deze netbook bevat lithium ion-cellen (Li-Ion) en kan op elk gewenst moment worden opgeladen. De aanbevolen opslagtemperatuur van een Li-Ion-accu is 5°C tot +35°C. Laat de accu niet in een hete auto achter.

U kunt als volgt de gebruiksduur van de accu van de eCAFÉ™ verlengen:

- Stel de helderheid van het scherm in op een niveau dat geschikt is voor uw omgeving (binnen/buiten) en de toepassing die u gebruikt.



Helderheid van scherm
verlagen



Helderheid van scherm
verhogen

- Sluit het scherm wanneer u de eCAFÉ™ gedurende korte tijd niet gebruikt. Het scherm wordt automatisch uitgeschakeld.
- Laad de accu altijd volledig op voordat u de eCAFÉ™ de eerste keer in gebruik neemt.
- Schakel de WiFi-functie uit als u het WiFi-netwerk niet gebruikt.



Schakel WiFi uit

3. EERSTE STAPPEN MET MIJN eCAFÉ™

3.1 De eCAFÉ™ in-/uitschakelen

Het apparaat inschakelen

- Open het scherm (1) en druk rechts op het apparaat op de aan/uit-knop (2).

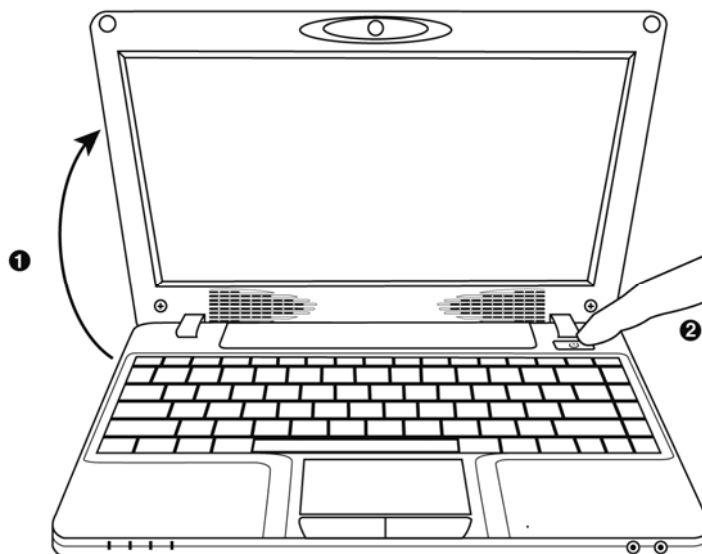

Oefen niet te veel druk uit op de scharnieren wanneer u het scherm opent. Houd de eCAFÉ™ niet vast aan het scherm wanneer u het apparaat verplaatst.



Wanneer de computer wordt opgestart, wordt de Homewereld weergegeven. Deze pagina is het beginpunt voor uw reis door het universum van de eCAFÉ™. U hebt de mogelijkheid om allerlei andere werelden te ontdekken, waarbij elke wereld is bedoeld voor specifiek gebruik: **Werkwereld**, **Communicatiewereld**, **Speelwereld** en **Multimediawereld** voor het bekijken van inhoud en **Instellingenwereld** voor het configureren of wijzigen van de instellingen van uw eCAFÉ™.

Het apparaat uitschakelen

- Sluit alle programma's en toepassingen volledig af voordat u de eCAFÉ™ uitschakelt.

- Schakel de eCAFÉ™ uit door linksonder in het scherm op het pictogram  te klikken en vervolgens **Computer uitschakelen** te selecteren.

Afdwingen dat de computer wordt uitgeschakeld of opnieuw wordt opgestart

Houd, als de computer niet opnieuw wil opstarten, de aan/uit-knop ingedrukt totdat de eCAFÉ™ wordt uitgeschakeld .

Druk tegelijkertijd op de toetsen  +  +  als door een onverwachte instelling de oorspronkelijke staat van de eCAFÉ™ niet kan worden hersteld wanneer u op de toets  drukt. De diverse werelden worden vervolgens snel opnieuw opgestart, hetgeen slechts enkele seconden duurt.



Gebruik de procedure voor het gedwongen afsluiten of opnieuw opstarten niet wanneer bestanden zijn geopend. Anders kunnen gegevens onherstelbaar verloren gaan.

3.2 Een extern scherm aansluiten

Wanneer u thuis of op kantoor werkt, kunt u de eCAFÉ™ aansluiten op een groter scherm, bijvoorbeeld om op internet te surfen of grote werkbladen te bewerken. Sluit hiervoor de eCAFÉ™ eenvoudig aan op een VGA-scherm via de VGA-connector van het apparaat. Zie de Personalisatie-wizard in sectie 3.7.2., "Uitgebreide inhoud voor meer mogelijkheden", voor meer informatie over scherminstellingen.

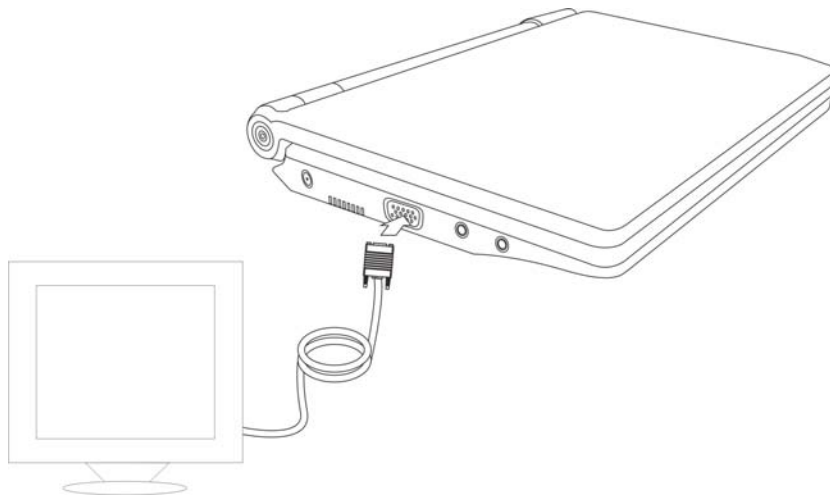

3.3 Een toetsenbord en een muis aansluiten

U kunt ook een toetsenbord en/of een muis aansluiten op de USB-poorten van het apparaat.

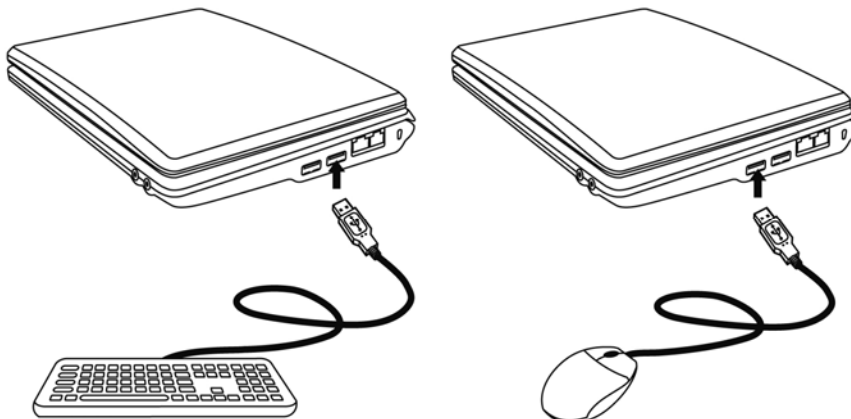

3.4 Een koptelefoon en een microfoon aansluiten

Als u optimaal wilt genieten van muziek en films of met vrienden wilt chatten, kunt u een koptelefoon of een speakerset aansluiten op de eCAFÉ™ (via de 3,5-inch connector).

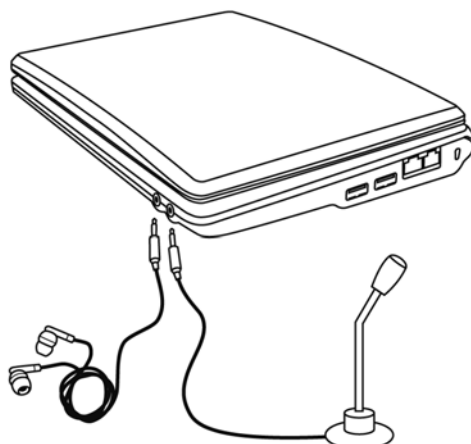

Als u een randapparaat voor geluid aansluit, wordt de microfoon of de ingebouwde luidspreker van de eCAFÉ™ automatisch uitgeschakeld.

3.5 Werken met de touchpad

Sommige bewerkingen bevestigt u met één klik (bijvoorbeeld een knop activeren of een menu openen):

Door eenmaal op de linkerknop van de touchpad te drukken

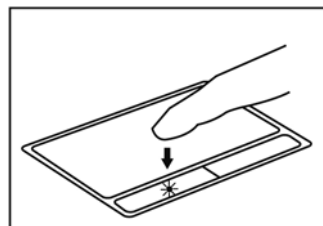

Of door kort op de touchpad te tikken

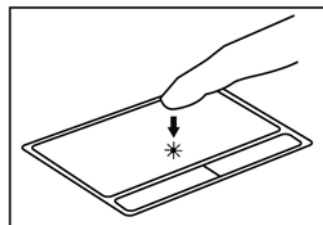

Andere bewerkingen kunt u bevestigen door te dubbelklikken (bijvoorbeeld audio- of videobestanden, of een document openen):

Door tweemaal op de linkerknop van de touchpad te drukken

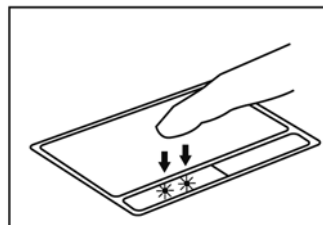

Of door tweemaal op de touchpad te tikken

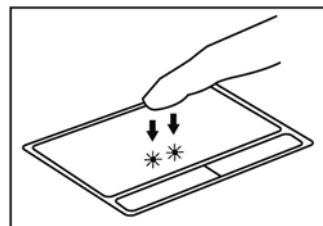

Met de rechtermuisknop van de touchpad opent u normaal gesproken de eigenschappen van het geselecteerde object.

3.6 De Help-interface openen

Deze gids is beschikbaar in het PDF-bestand "Gebruikershandleiding" op de vaste schijf van de eCAFÉ™ (in de map MijnBestanden, die uw persoonlijke bestanden bevat).

Specifieke Help-informatie is ook beschikbaar binnen elke geïnstalleerde toepassing. Raadpleeg zo nodig de relevante Help-sectie.

3.7 Welkom in het universum van eCAFÉ™!

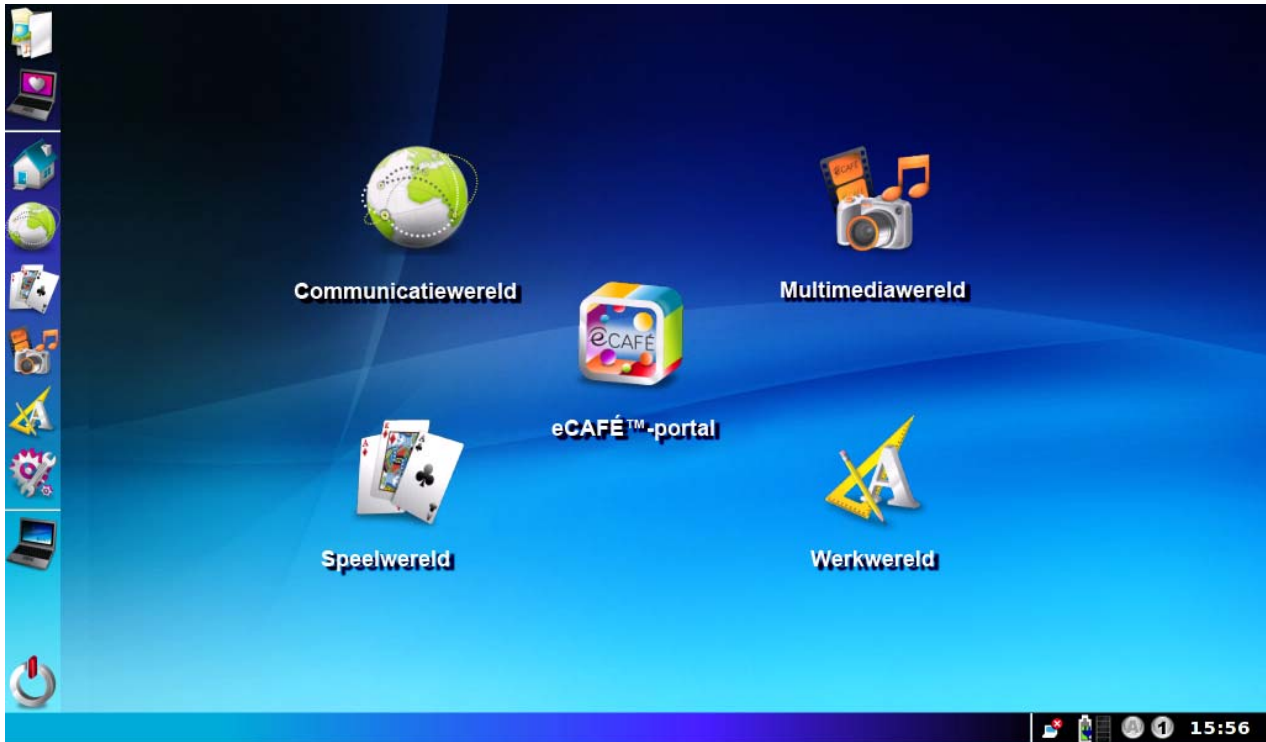

3.7.1 Alle benodigde functies met slechts één klik

Wanneer de computer wordt opgestart, wordt de Homewereld weergegeven. Deze pagina is het beginpunt voor uw reis door het universum van de eCAFÉ™. U hebt de mogelijkheid om allerlei andere werelden te ontdekken, waarbij elke wereld is bedoeld voor specifiek gebruik: **Werkwereld**, **Communicatiewereld**, **Speelwereld** en **Multimediawereld** voor het bekijken van inhoud en **Instellingenwereld** voor het configureren of wijzigen van de instellingen van uw eCAFÉ™.



Het -pictogram opent de eCAFÉ™-portal waarin u toegang hebt tot uw online wereld, uitgebreide informatie leest over eCAFÉ™-oplossingen en -producten, tips en trucs aantreft, informatie vindt over compatibele apparatuur en kennis maakt met nieuwe manieren om uw eCAFÉ™ te gebruiken.

Links op het scherm hebt u vanaf een pictogrammenbalk snel toegang tot de verschillende toepassingen en werelden.

U kunt alle toepassingen openen door op het pictogram  te klikken.

U kunt de grafische voorkeurstellingen van de eCAFÉ™ openen door op het pictogram  te klikken.

	Naar de Homewereld gaan		De Homewereld openen
	Alle toepassingen rechtstreeks openen		De Communicatiewereld openen
	De Personalisatie-wizard openen om de instellingen van de eCAFÉ™ aan te passen		De Speelwereld openen
	De bestandsbrowser openen		De Multimediawereld openen
	De eCAFÉ™-portal openen		De Werkwereld openen
			De Instellingenwereld openen

- De Homewereld



- De Communicatiewereld

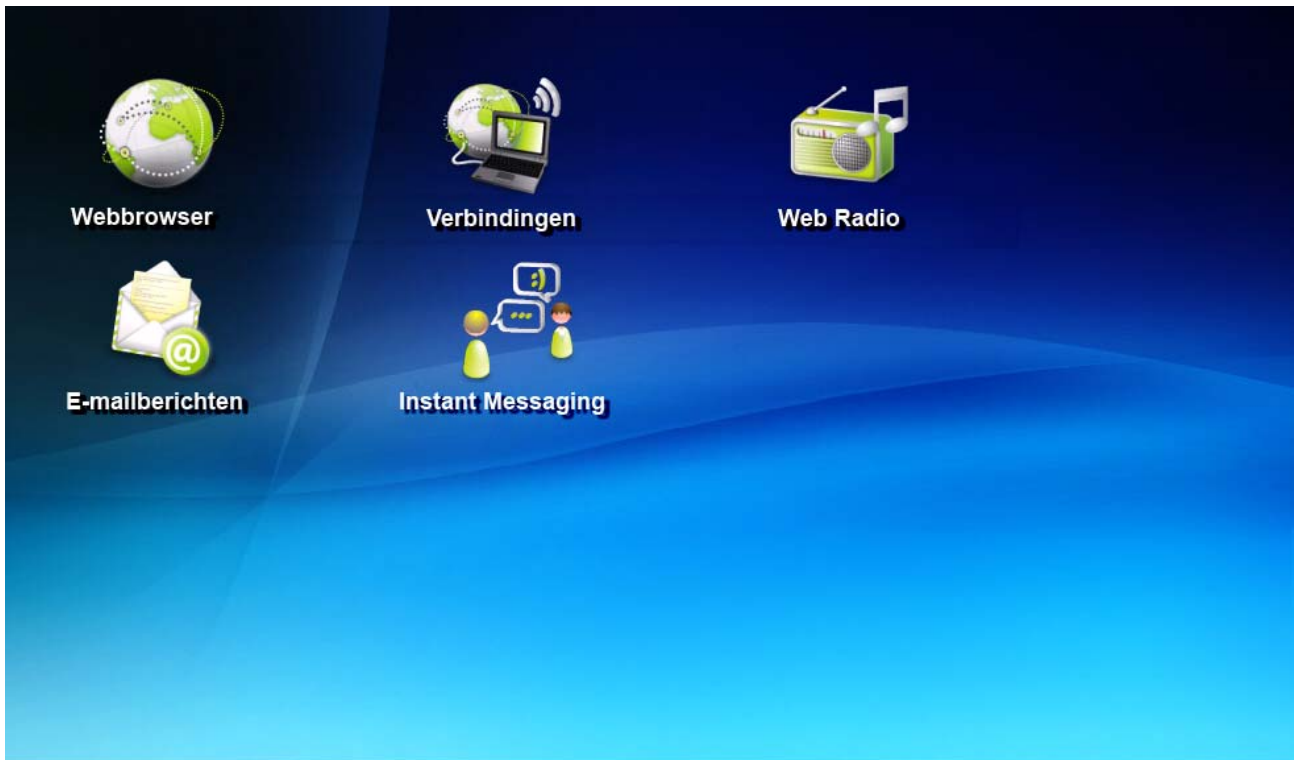

- De Speelwereld



- De Multimediawereld



- De Werkwereld



- De Instellingenwereld



3.7.2 Uitgebreide inhoud voor meer mogelijkheden

Als u alle mogelijkheden van de eCAFÉ™ wilt verkennen, zult u veel plezier beleven aan allerlei kantoor- en communicatiehulpmiddelen en games. U kunt de wereld van de eCAFÉ™ zelfs nog verder aanpassen met gebruiksvriendelijke en intuïtieve hulpmiddelen.

De Personalisatie-wizard



De Personalisatie-wizard starten



Klik linksboven in het scherm op het pictogram om de Personalisatie-wizard te openen. Hiermee kunt u het volgende doen:

- De schermresolutie aanpassen en een uitvoerscherm selecteren in de **Schermen en resoluties**-miniatur
- Snelkoppelingen naar uw favoriete toepassingen toevoegen in de **Bureaublad**-miniatur
- De Homewereld aanpassen door de achtergrondafbeelding aan te passen in de **Achtergrond**-miniatur
- De schermbeveiliging instellen in de **Stand-by**-miniatur



Als u de Homewereld wilt aanpassen met een **achtergrondafbeelding** (zonder vervorming of ongewenste pixels), kunt u het beste een afbeelding met een resolutie van 1024 x 600 pixels kiezen.

Rechtstreeks toegang tot alle toepassingen



Alle toepassingen rechtstreeks openen

Dit menu kunt u openen vanaf de balk voor het snel starten van toepassingen. Hiermee hebt u toegang tot alle geïnstalleerde toepassingen via een interface met allerlei menu's en submenu's.

De bestandsbrowser



De bestandsbrowser openen

Met de bestandsbrowser kunt u alle **bestanden** openen die op de eCAFÉ™ zijn opgeslagen en nieuwe bestanden aanmaken. Er zijn diverse bestandstypen beschikbaar, waaronder tekst-, afbeeldings-, audio- en videobestanden.

Deze bestanden kunt u opslaan in afzonderlijke **mappen** op de vaste schijf van de eCAFÉ™ of op een externe geheugeneenheid (zoals een externe vaste schijf, een USB-stick of een geheugenkaart). Een map kan verschillende bestandstypen bevatten. Als u bijvoorbeeld een map Verjaardag maakt, kan deze foto's van het verjaardagsfeest, een video en de tekst voor de uitnodiging bevatten.

U kunt bestanden rechtstreeks aanmaken vanuit de toepassingen op de eCAFÉ™, maar ook laden vanaf randapparaten.

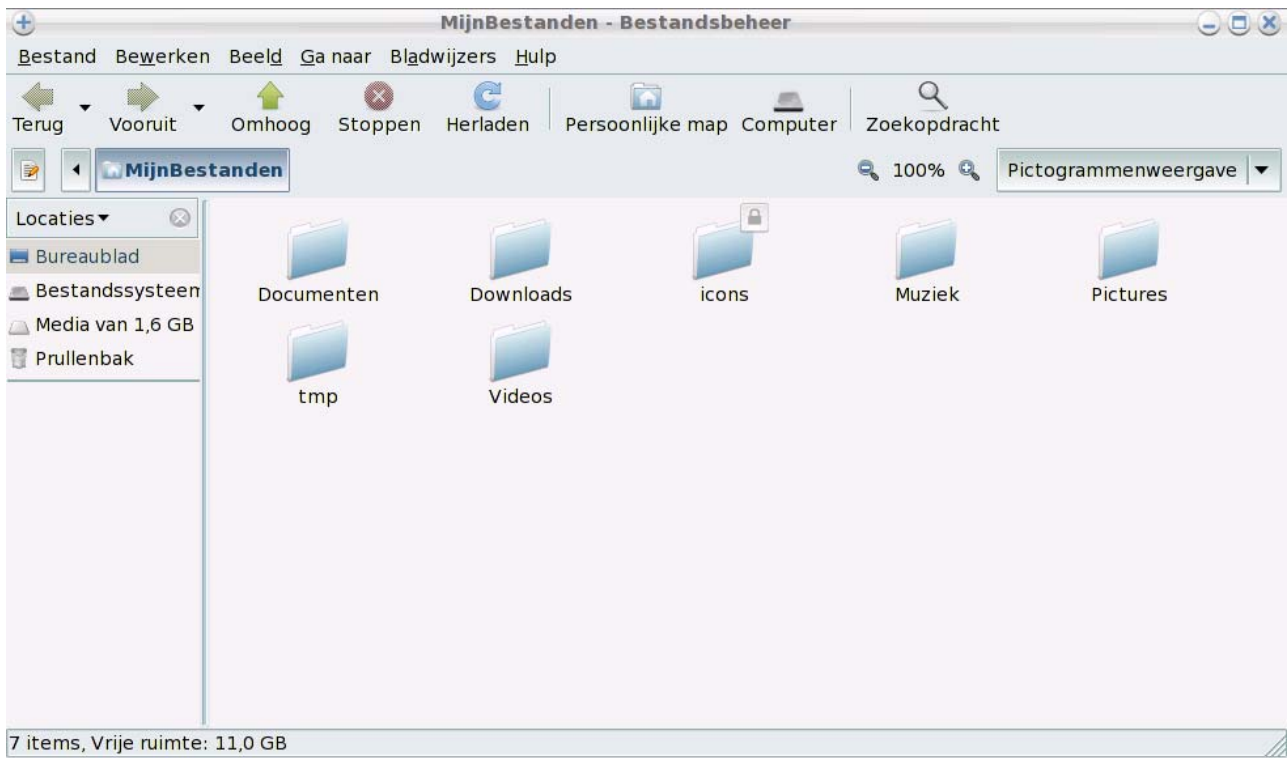

Bestanden laden vanaf een USB-stick:

- Sluit de USB-stick aan op een van de twee beschikbare USB-poorten. De eCAFÉ™ herkent automatisch het apparaat dat nieuw is aangesloten en geeft het USB-symbool weer op de statusbalk.
- Klik in de bestandsbrowser die automatisch op het scherm wordt weergegeven op de naam van de USB-stick. (Deze wordt nu weergegeven in het linkerpaneel.)
- Selecteer de bestanden die u wilt laden. (Houd de toets  ingedrukt als u een reeks opeenvolgende bestanden wilt selecteren en houd de Ctrl-toets ingedrukt als u meerdere verspreide bestanden wilt selecteren.)
- Klik in het Bewerken-menu op Kopiëren.
- Selecteer in de bestandsbrowser een doellocatie voor de bestanden.
- Klik in het Bewerken-menu op Plakken.

Bestanden laden vanaf een geheugenkaart:

- Plaats de geheugenkaart in de geheugenkaartlezer. De eCAFÉ™ herkent automatisch het apparaat dat nieuw is aangesloten.
- Klik in de bestandsbrowser op de naam van de geheugenkaart (die nu wordt weergegeven in het linkerpaneel).
- Selecteer de bestanden die u wilt laden. (Houd de toets  ingedrukt als u een reeks opeenvolgende bestanden wilt selecteren en houd de Ctrl-toets ingedrukt als u meerdere verspreide bestanden wilt selecteren.)
- Klik in het Bewerken-menu op Kopiëren.
- Selecteer in de bestandsbrowser een doellocatie voor de bestanden.
- Klik in het Bewerken-menu op Plakken.

Bestanden laden via een netwerkverbinding:

Als u bestanden via een netwerkverbinding wilt laden, moet u de eCAFÉ™ aansluiten op een netwerk via de Ethernet-poort of een WiFi-verbinding. U kunt vervolgens de gewenste bestanden via het netwerk openen.

Foto's laden vanaf een digitale camera:

- Sluit een digitale camera aan op een van de twee beschikbare USB-poorten.
- Schakel de digitale camera in. De eCAFÉ™ herkent automatisch het apparaat dat nieuw is aangesloten. Het **Afbeeldingen importeren vanaf een digitale camera**-menu wordt weergegeven.
- Klik op **Foto's importeren**. De Fotobeheerder-toepassing wordt automatisch gestart.
- Klik op **Kopiëren**. Alle afbeeldingen op de digitale camera worden geselecteerd. Vervolgens worden ze gekopieerd vanaf de digitale camera naar de vaste schijf van de eCAFÉ™ (in de map Images). Het bericht "Bestanden zijn gekopieerd" wordt weergegeven op het scherm.
- Klik op OK.

Statusbalk en systeemvak

De statusbalk bevat de miniaturen van de actieve toepassingen, terwijl het systeemvak (rechtsonder in het scherm) het oplaadniveau en de status van de accu, de netwerkverbinding (WiFi of Ethernet), de status van de Caps Lock-toets en de toets voor toetsenblokvergrendeling, het gebruiksniveau van de CPU en een klok bevat.



3.8 De hoofdinstellingen aanpassen

3.8.1 eCAFÉ™ Connect en WiFi



eCAFÉ™ Connect starten vanuit de
Communicatiewereld
Optie 1



eCAFÉ™ Connect starten vanaf de
statusbalk
Optie 2



WiFi in-/uitschakelen

eCAFÉ™ Connect is een toepassing die door Hercules is ontwikkeld en waarmee u uw netwerkverbindingen op een gebruiksvriendelijke en overzichtelijke manier kunt beheren (zowel Ethernet als WiFi). De toepassing werkt naadloos samen met de ingebouwde WiFi-adapter van de eCAFÉ™.

eCAFÉ™ Connect openen (optie 2):

- Klik met de rechterknop van de touchpad op het Hercules eCAFÉ™ Connect-pictogram in de statusbalk.

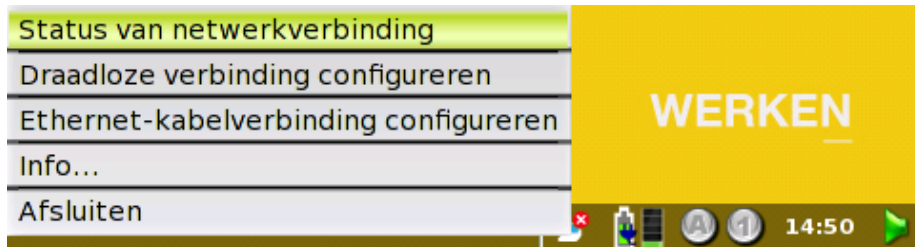

- Klik op **Status van netwerkverbinding**.

- Schakel WiFi op de eCAFÉ™ in door op de toetsen  en  te drukken. Het WiFi-indicatielampje van de computer gaat branden.



Deze functie wordt niet ingeschakeld wanneer de computer opstart, dus het WiFi-indicatielampje  brandt dan niet.



- Klik naast de draadloze verbinding op de **Verbinden**-knop.

Vervolgens wordt eCAFÉ™ Connect WiFi Station geopend, waarmee u WiFi-verbindingen kunt beheren. Zie sectie 4.1.1., "Verbinding maken met internet... via WiFi", voor meer informatie over WiFi-verbingsbeheer. Ook kunt u hier nalezen hoe u een verbinding maakt met een WiFi-netwerk en uw favoriete netwerken opslaat op de computer.

3.8.2 Datum en tijd

Klik op de klok rechts op de statusbalk als u de datum en tijd wilt aanpassen.

Klik op de klok



Het instellingenpaneel wordt weergegeven:

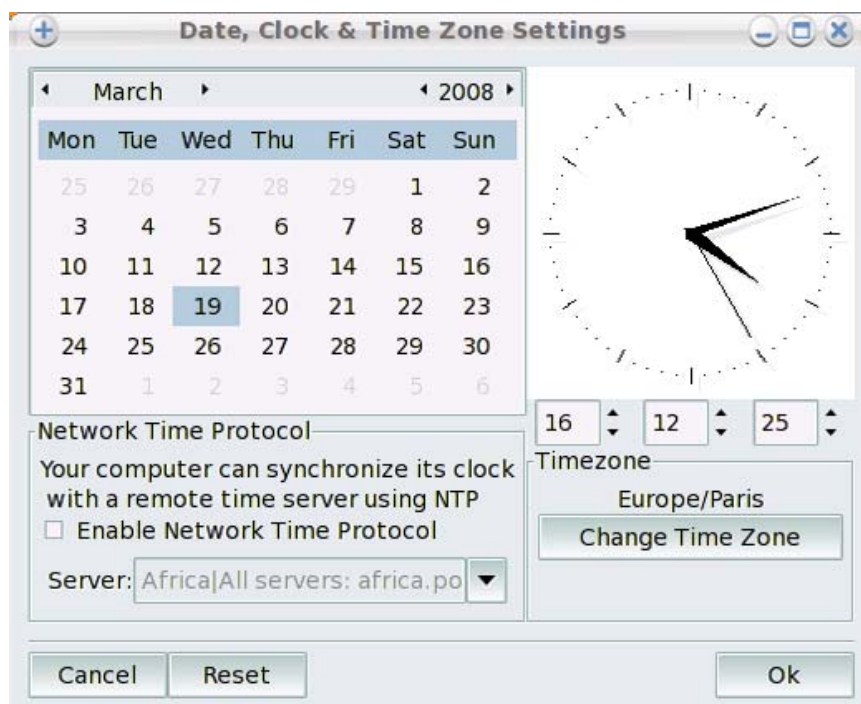

3.8.3 Taal

Open de **Instellingenwereld** en klik op **Computerconfiguratie** als u de interfacetaal wilt selecteren.

Het **Configuratiecentrum** wordt weergegeven. Selecteer de **Systeem**-miniatuur en klik op het **Taalinstellingen voor uw systeem beheren**-pictogram.

Selecteer een taal in de weergegeven lijst. Klik tweemaal op **Volgende** en klik op **OK** om uw keuze te bevestigen.

3.8.4 Volume

Klik in de statusbalk op het volumepictogram.

Klik op het volumepictogram



U kunt ook op het pictogram voor het snel openen van toepassingen klikken. Selecteer achtereenvolgens **Instellingen** en **Volumeregeling**.

Het instellingenpaneel wordt weergegeven.

3.8.5 Printers

Open de **Instellingenwereld** en klik op **Computerconfiguratie**.

Het **Configuratiecentrum** wordt weergegeven. Selecteer de **Systeem**-miniatuur en klik op het **Printer(s) configureren**-pictogram. Volg de instructies op het scherm.

3.9 Uw wereld aanpassen

3.9.1 Gebruikersprofielen definiëren

Open de **Instellingenwereld** en klik op **Computerconfiguratie**.

Het **Configuratiecentrum** wordt weergegeven. Selecteer de **Systeem**-miniatuur en klik op het **Gebruikers op het systeem beheren**-pictogram.

3.9.2 Het uiterlijk van de interface aanpassen



Start de Personalisatie-wizard.

Met de Personalisatie-wizard kunt u eenvoudig koppelingen voor snelle toegang tot uw favoriete toepassingen toevoegen of het uiterlijk van de Homewereld aanpassen door de achtergrondafbeelding te wijzigen. U kunt de wizard openen door linksboven in het scherm op het pictogram



te klikken.

Voeg koppelingen voor snelle toegang toe door de **Bureaublad**-miniatuur te openen en uw wereld te selecteren (linksboven in het scherm). Op het scherm wordt een lijst met de huidige toepassingen in deze wereld weergegeven. Voeg een toepassing toe door de gewenste toepassing vanuit de rechterlijst naar de wereld te slepen.

De achtergrondafbeelding wijzigen:

- Open de **Bureaublad**-miniatuur.
- Selecteer de **Homewereld**.
- Klik op de afbeelding die onder in het paneel wordt weergegeven en klik op de **Bladeren**-knop.
- Selecteer de locatie van het afbeeldingsbestand. (De aanbevolen afbeeldingsgrootte voor een optimale weergavekwaliteit is 1024 x 600 pixels).
- Klik op **OK** om de nieuwe achtergrondafbeelding toe te passen.

4. COMMUNICATIE

Open de Communicatiewereld.

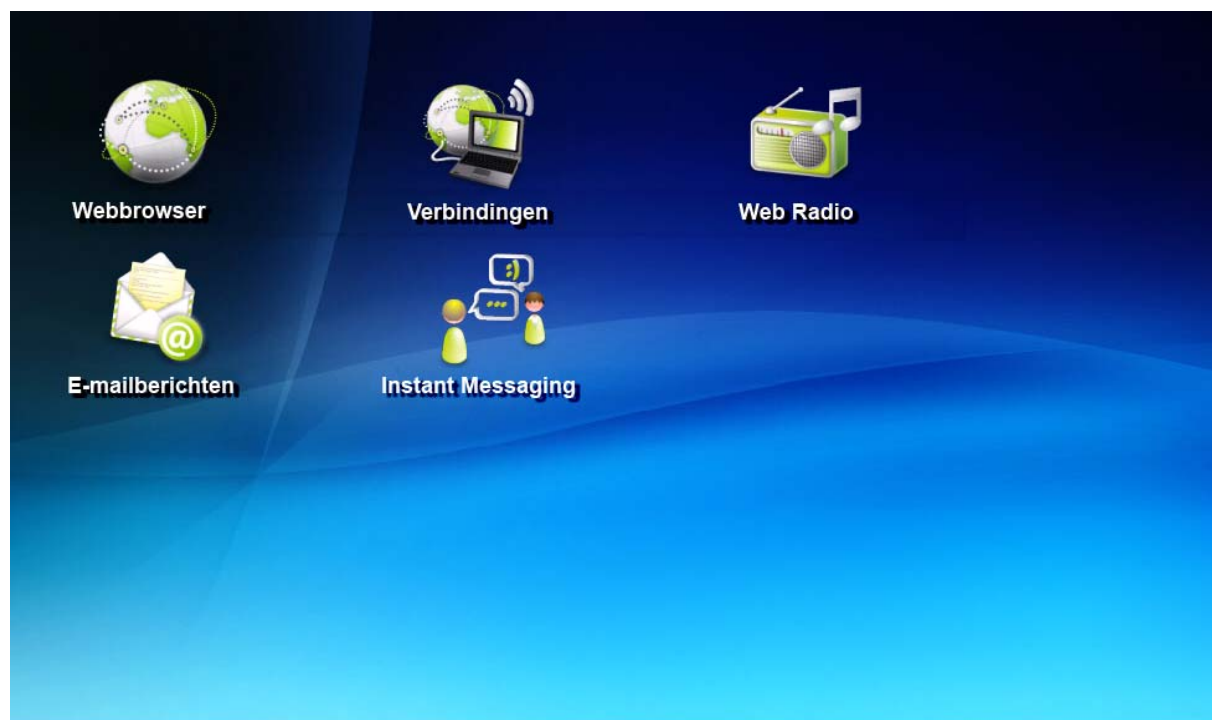

4.1 Verbinding maken met internet

4.1.1 ...via WiFi

Dankzij eCAFÉ™ Connect, de toepassing die door Hercules is ontwikkeld, kunt u ongekend eenvoudig een verbinding maken met internet en uw WiFi-netwerkverbindingen op een gebruiksvriendelijke en overzichtelijke manier beheren.

In deze sectie wordt beschreven hoe u via WiFi op uw eCAFÉ™ een verbinding maakt met internet. Deze functie wordt bijzonder gewaardeerd door mobiele gebruikers die een internetverbinding nodig hebben of overal hun e-mail willen kunnen controleren.

- Open de **Communicatiewereld** en klik op **Verbindingen** of klik in de statusbalk op het Hercules eCAFÉ™ Connect-pictogram.

Het eCAFÉ™ Connect-venster wordt geopend.

- Schakel WiFi op de eCAFÉ™ in door op de toetsen  en  te drukken. Het WiFi-indicatielampje  van de computer gaat branden.



Vervolgens kunt u zoeken naar de beschikbare WiFi-netwerken en een draadloze internetverbinding instellen.

- Klik naast de draadloze verbinding op de **Configuratie**-knop.

De WiFi-toepassing van eCAFÉ™ Connect zoekt automatisch naar de beschikbare netwerken, waarna de gedetecteerde netwerken worden weergegeven.

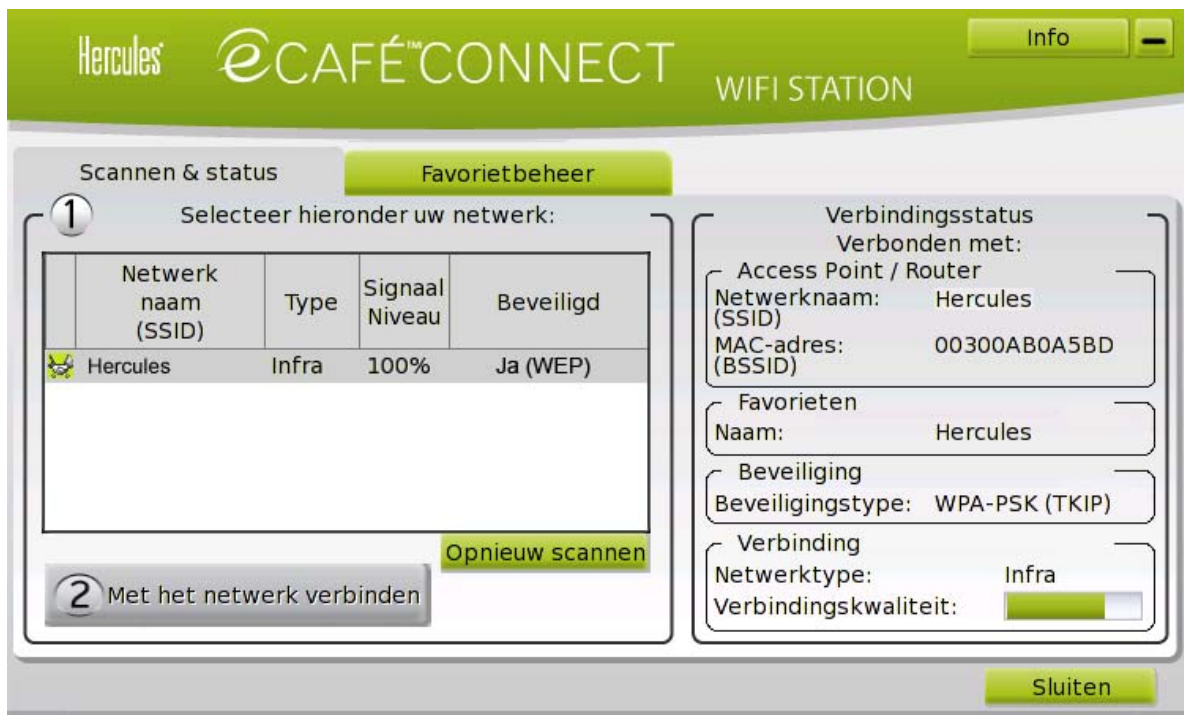

Verbinding maken met een onbeveiligd netwerk (u hoeft geen beveiligingsleutel op te geven):

- Selecteer het gewenste netwerk.

- Klik op de **Verbinden met het netwerk**-knop.

Er wordt een verbinding wizard gestart, waarbij u wordt gevraagd of u dit netwerk wilt toevoegen aan uw favorieten.

- Desgewenst kunt u het netwerk aan uw favorieten toevoegen door **Ja** te selecteren. U wordt dan gevraagd een naam voor het netwerk op te geven.

Even later verschijnt een groen pictogram naast het netwerk om aan te geven dat u verbinding hebt gemaakt.

Als u automatisch een verbinding wilt maken met een specifiek netwerk wanneer u WiFi inschakelt, voegt u dit netwerk toe aan uw favorieten en selecteert u de **Automatisch verbinden**-optie.



Controleer de beveiligingsinstellingen van de router (zoals sleutel en MAC-adresfilter) als de verbinding met het gekozen netwerk mislukt in de **infrastructuurmodus**.

Opmerking: de infrastructuurmodus is een communicatiemodus waarbij een netwerk van verschillende computers met WiFi tot stand wordt gebracht via een draadloos toegangspunt, zoals een internetbox, een modem/router of een router die op een modem is aangesloten. De infrastructuurmodus is ideaal voor het uitwisselen van gegevens of het spelen van games via een netwerk, maar ook voor het delen van een internetverbinding en/of een printer tussen verschillende computers.

De **ad-hocmodus** is een modus waarin meerdere computers met WiFi rechtstreeks met elkaar kunnen communiceren. Deze modus wordt ook wel "peer-to-peer" genoemd.

Een **MAC-adres** is een uniek adres dat door de leverancier van de router is aangemaakt. Het is bedoeld om dit apparaat in een netwerk te identificeren. Het MAC-adres bestaat uit de naam van de organisatie (dat wil zeggen de leverancier), gevolgd door de unieke code van het apparaat.

Een verbinding maken met een beveiligd netwerk (u moet een beveiligingssleutel opgeven):

- Selecteer het gewenste netwerk.
- Klik op de **Verbinden met het netwerk**-knop.
- Geef de beveiligingssleutel op wanneer u hiernaar wordt gevraagd door de WiFi Station-toepassing.
- Desgewenst kunt u het netwerk aan uw favorieten toevoegen door **Ja** te selecteren. U wordt dan gevraagd een naam voor het netwerk op te geven.



Als u een verbinding wilt maken met een beveiligd netwerk, moet u de beveiligingssleutel van het netwerk weten. Voordat de verbinding tot stand kan worden gebracht, vraagt de eCAFÉ™ Connect WiFi Station-toepassing u deze sleutel op te geven. (Op basis van een bericht kunt u vaststellen welk type sleutel u nodig hebt.)

Een verbinding maken met een verborgen netwerk (het Netwerknamen (SSID)-veld is leeg):

Als onder de gedetecteerde netwerken een of meer netwerken geen naam hebben (dus het Netwerknamen (SSID)-veld leeg is), betekent dit dat het netwerk de naam niet uitzendt. Selecteer dit netwerk als u hiermee verbinding wilt maken. Ga daarna als volgt te werk:





- Klik op de **Verbinden met het netwerk**-knop.
- Voer in het weergegeven venster de netwerknamen (SSID) in.
- Voer de betreffende beveiligingssleutel in als dit netwerk veilig is.
- Desgewenst kunt u het netwerk aan uw favorieten toevoegen door **Ja** te selecteren. U wordt dan gevraagd een naam voor het netwerk op te geven.



Voor prettiger gebruik van internet kunt u de zoomfuncties  van uw webbrowser gebruiken of met de F11-toets wisselen tussen weergave in een venster of in het volledige scherm.

Voor meer informatie over de status van de verbinding:

Het eCAFÉ™ Connect-pictogram wordt weergegeven in het systeemvak. Dit biedt actuele informatie over de status van de verbinding:

	Internetverbinding: een Ethernet- of WiFi-randapparaat is actief en is fysiek aangesloten. Internettoegang is beschikbaar.	Uw internetverbinding werkt probleemloos.
	Lokale verbinding: een Ethernet- of WiFi-randapparaat is actief en is fysiek aangesloten. Er is geen internettoegang beschikbaar.	U bent verbonden met een modem, een router of een internetbox of met een bedrijfsnetwerk. Dit apparaat of netwerk is echter niet verbonden met internet. Controleer de instellingen van de internetverbinding in uw LAN (Local Area Network) of op uw modem.
	Verbindingsprobleem: een Ethernet- of WiFi-randapparaat is actief en is fysiek aangesloten. Er is geen internettoegang beschikbaar.	Controleer de instellingen van uw netwerkverbinding (zoals IP-adres, subnetmasker) in uw LAN (Local Area Network) of op uw modem. Neem zo nodig contact op met de leverancier van uw router of modem/router.
	Geen verbinding: een Ethernet- of WiFi-apparaat is actief, maar is niet fysiek aangesloten.	Sluit de eCAFÉ™ aan op een LAN (Local Area Network) via de WiFi-verbinding (zie de vorige sectie) of de Ethernet-poort.
	Geen randapparaat: er is geen Ethernet- of WiFi-randapparaat actief.	Schakel het randapparaat in: schakel het WiFi-randapparaat in door op het toetsenbord van de eCAFÉ™ gelijktijdig op de Fn - en F1 -toets te drukken.

4.1.2 ...via een DSL-verbinding of een LAN (Local Area Network)

Als u verbinding met internet wilt maken via een DSL-verbinding of een LAN, sluit u de eCAFÉ™ aan op de Ethernet-poort van het DSL-modem of het LAN.

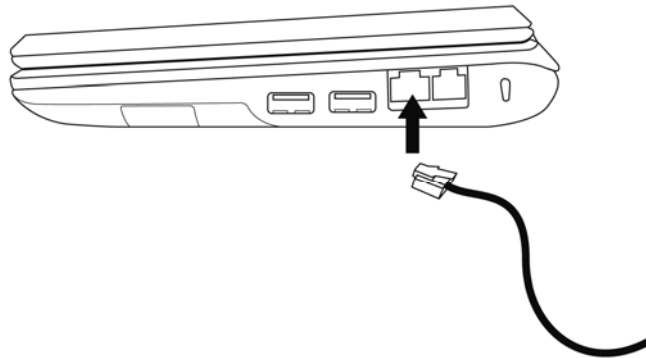





In een informatiepaneel wordt de statusbalk van de eCAFÉ™ weergegeven, zodat u de netwerkverbinding kunt bekijken. Start vervolgens de webbrowser.



Voor prettiger gebruik van internet kunt u de zoomfuncties  van uw webbrowser gebruiken of met de F11-toets wisselen tussen weergave in een venster of in het volledige scherm.

Voor meer informatie over de status van de verbinding:

Het eCAFÉ™ Connect-pictogram wordt weergegeven in het systeemvak. Dit biedt actuele informatie over de status van de verbinding:

	Internetverbinding: een Ethernet- of WiFi-randapparaat is actief en is fysiek aangesloten. Internettoegang is beschikbaar.	Uw internetverbinding werkt probleemloos.
	Lokale verbinding: een Ethernet- of WiFi-randapparaat is actief en is fysiek aangesloten. Er is geen internettoegang beschikbaar.	U bent verbonden met een modem, een router of een internetbox of met een bedrijfsnetwerk. Dit apparaat of netwerk is echter niet verbonden met internet. Controleer de instellingen van de internetverbinding in uw LAN (Local Area Network) of op uw modem.
	Verbindingsprobleem: een Ethernet- of WiFi-randapparaat is actief en is fysiek aangesloten. Er is geen internettoegang beschikbaar.	Controleer de instellingen van uw netwerkverbinding (zoals IP-adres, subnetmasker) in uw LAN (Local Area Network) of op uw modem. Neem zo nodig contact op met de leverancier van uw router of modem/router.
	Geen verbinding: een Ethernet- of WiFi-apparaat is actief, maar is niet fysiek aangesloten.	Sluit de eCAFÉ™ aan op een LAN (Local Area Network) via de WiFi-verbinding (zie de vorige sectie) of de Ethernet-poort.
	Geen randapparaat: er is geen Ethernet- of WiFi-randapparaat actief.	Schakel het randapparaat in: schakel het WiFi-randapparaat in door op het toetsenbord van de eCAFÉ™ gelijktijdig op de Fn- en F1-toets te drukken.

4.2 E-mails verzenden en ontvangen

Of u nu thuis of onderweg bent, het is vaak handig om toegang tot uw e-mailaccount te hebben. Nadat u verbinding met internet hebt gemaakt, kunt u e-mails en bijlagen verzenden en ontvangen via de **E-mail**-toepassing van de eCAFÉ™.



Raadpleeg de verbindinggegevens die uw internetprovider heeft verstrekt. U hebt deze gegevens nodig om uw e-mailaccount correct te configureren.

De **Accountwizard** wordt gestart wanneer u de **E-mail**-toepassing voor het eerst start zodat u uw e-mailaccount kunt instellen.

1. Klik in het welkomstvenster op **Volgende**.



The screenshot shows a window titled 'Accountwizard' with a close button in the top right corner. The main heading is 'Nieuwe account aanmaken'. Below the heading, there is explanatory text: 'Om berichten te kunnen ontvangen dient u eerst een e-mail- of nieuwsgroepaccount aan te maken. Deze wizard verzamelt de informatie die nodig is om een e-mail- of nieuwsgroepaccount aan te maken. Als u niet over de gevraagde informatie beschikt, neem dan contact op met uw systeembeheerder of internetprovider. Selecteer het type van de account die u wilt aanmaken:'. There are four radio button options: 'E-mailaccount' (selected), 'RSS-nieuws & -blogs', 'Gmail', and 'Nieuwsgroepaccount'. At the bottom right, there are two buttons: 'Annuleren' and 'Volgende'.

2. Voer uw naam in. Deze naam wordt opgenomen in de e-mails die u verzendt. Voer uw e-mailadres in. (Controleer of dit een geldig adres is.) Klik op **Volgende**.



The screenshot shows a window titled 'Accountwizard' with a close button in the top right corner. The main heading is 'Identiteit'. Below the heading, there is explanatory text: 'Elke account heeft zijn eigen identiteit. Dit is de informatie die anderen zien als ze een bericht van u ontvangen. Voer de naam in die u wilt gebruiken in het "Van"-veld van uw uitgaande berichten (bijvoorbeeld "Jan Smit").'. There are two input fields: 'Uw naam:' with the value 'ecafe' and 'E-mailadres:' with the value 'ecafe@mail.com'. At the bottom, there are three buttons: 'Annuleren', 'Vorige', and 'Volgende'.

3. Selecteer het type server voor inkomende berichten (POP of IMAP). Voer de naam van de e-mailserver voor inkomende en uitgaande berichten in. Klik op **Volgende**.

The screenshot shows a window titled 'Accountwizard' with a sub-header 'Serverinformatie'. The main text reads: 'Selecteer het type van uw inkomende e-mailserver.' Below this are two radio buttons: 'POP' (selected) and 'IMAP'. The next instruction is: 'Voer de naam in van uw inkomende server (bijvoorbeeld "pop.example.net").' A text input field labeled 'Inkomende server:' contains 'mail.com'. Below that, there is a paragraph: 'Vink deze optie uit om e-mail voor deze account op te slaan in zijn eigen directory. Dat zal van deze account een top-levelaccount maken. Anders zal hij deel uitmaken van het globale Postvak IN onder Lokale mappen.' A checkbox labeled 'Globaal Postvak IN gebruiken (e-mail opslaan onder Lokale mappen)' is checked. The next instruction is: 'Voer de naam in van uw uitgaande server (SMTP) (bijvoorbeeld "smtp.example.net").' A text input field labeled 'Uitgaande server:' contains 'mail.com'. At the bottom are three buttons: 'Annuleren', 'Vorige', and 'Volgende'.

4. Voer uw gebruikersnaam in (zoals vermeld in de documentatie die u van uw internetprovider hebt ontvangen). Klik op **Volgende**.

The screenshot shows a window titled 'Accountwizard' with a sub-header 'Gebruikersnamen'. The main text reads: 'Voer de inkomende gebruikersnaam in die u van uw e-mailprovider hebt gekregen (bijvoorbeeld "jsmit").' A text input field labeled 'Inkomende gebruikersnaam:' contains 'ecafe'. Below that, there is a paragraph: 'Uw uitgaande (SMTP-)server, "mail.com", is identiek aan uw inkomende server, uw inkomende gebruikersnaam zal worden gebruikt om toegang te krijgen. U kunt de instellingen van de uitgaande e-mailserver aanpassen door te kiezen voor Accountinstellingen in het menu Extra.' At the bottom are three buttons: 'Annuleren', 'Vorige', and 'Volgende'.

5. Controleer de gegevens van uw e-mailaccount. Klik op **Voltooien**.

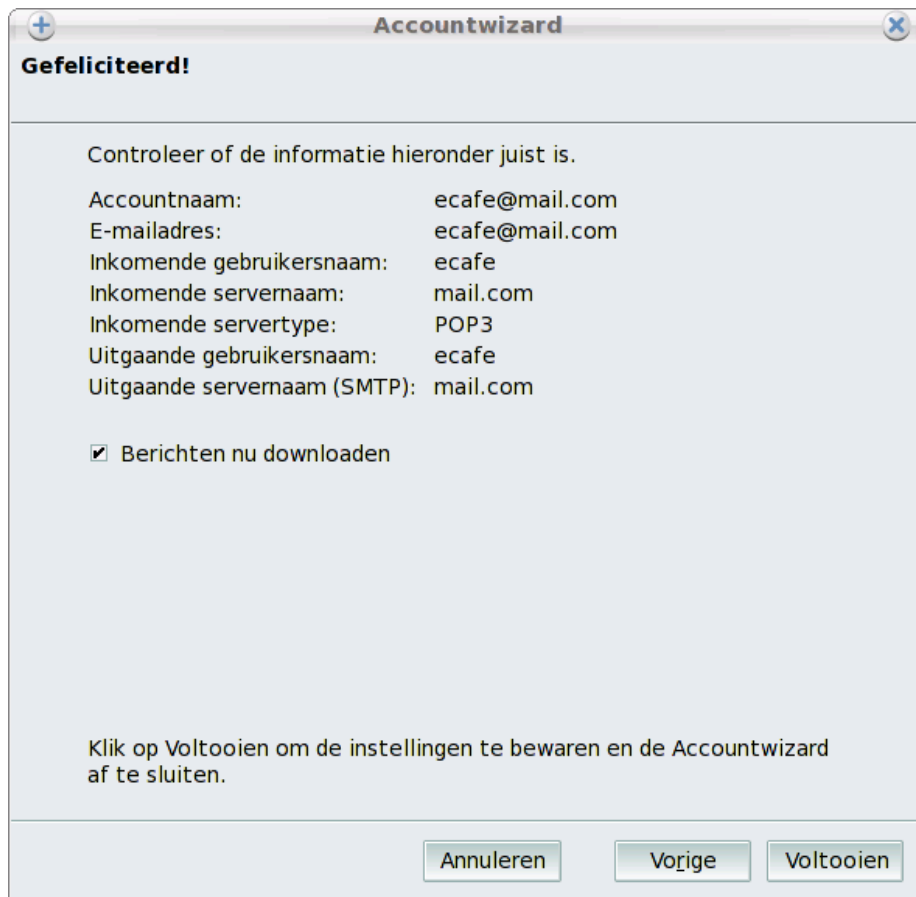

6. Uw e-mailaccount wordt weergegeven op het scherm.



7. Klik op **Verzenden/ontvangen** om te controleren of u nieuwe e-mail hebt ontvangen. U wordt gevraagd om een gebruikersnaam en wachtwoord voor uw e-mail op te geven. Als er een foutmelding wordt weergegeven, kunt u de gegevens van uw e-mailaccount wijzigen in **Bewerken - Accountinstellingen**.

E-mail

Venstermenu

Hiermee kunt u het venster bijvoorbeeld minimaliseren, verplaatsen of op de voorgrond zetten.

Menubalk

Biedt toegang tot alle functies

Informatie over het bericht

Het venster minimaliseren, verkleinen of sluiten

**Controleren op nieuwe berichten:**

Controleert op uitgaande en inkomende berichten

Adressen:
Opent het adresboek

Modus voor het beantwoorden van berichten:

Hiermee kunt u de afzender beantwoorden (Beantwoorden), de afzender en alle ontvangers beantwoorden (Allen beantwoorden) of het bericht overbrengen naar de gekozen ontvangers

Ongewenst of Gewenst:

Markeert het geselecteerde bestand als Ongewenst (verdachte inhoud) of markeert een Ongewenst-bestand als Gewenst como Acceptable

**Schrijven:**

Opent een venster waarin u het bericht kunt typen en ontvangers en bijlagen kunt toevoegen

Verwijderen:
Verwijdert het bericht of de geselecteerde map

Afdrukken:
Drukt het geselecteerde bericht af

Mappenlijst

4.3 Chatten met vrienden

Instant messaging (IM) is een onmisbaar communicatiehulpmiddel geworden waarmee u in realtime kunt chatten met vrienden of collega's (uw **contactpersonen**). Daarom bevat de eCAFÉ™ **Pidgin**, een IM-service met meerdere protocollen en compatibel met de meest voorkomende IM-toepassingen.

De configuratiewizard van Pidgin wordt gestart wanneer u de IM-toepassing voor het eerst uitvoert zodat u uw IM-account kunt instellen.

1. Klik op **Toevoegen**.



2. Selecteer in de **Protocol**-vervolgkeuzelijst uw IM-service (bijvoorbeeld MSN).



3. Voer uw gebruikersnaam, uw wachtwoord en een lokale bijnaam in (dus de naam die wordt weergegeven in de lijst met contactpersonen van uw vrienden).

Account toevoegen

Simpel
 Geavanceerd

Aanmeldopties

Protocol: MSN

Bijnaam: john.cafe@msn.com

Wachtwoord:

Lokale alias: my account

Wachtwoord onthouden

Gebruikersopties

Nieuwe e-mail meldingen

Dit contactplaatje gebruiken voor dit account:

4. In het gedeelte Gebruikersopties kunt u uw account aanpassen door een afbeelding toe te voegen. Schakel het **Dit contactplaatje gebruiken voor dit account**-selectievakje in en klik op de voorgestelde afbeelding om de bestandsbrowser te openen. Selecteer vervolgens de afbeelding die u wilt gebruiken in uw mappen.

5. De configuratieprocedure voor uw IM-account is bijna voltooid. Klik op **Opslaan**.

6. Uw IM-account wordt op het scherm weergegeven.

Opmerking: uw IM-account blijft toegankelijk via het pictogram in het systeemvak, rechtsonder in het scherm, totdat u Pidgin volledig sluit.

Pidgin

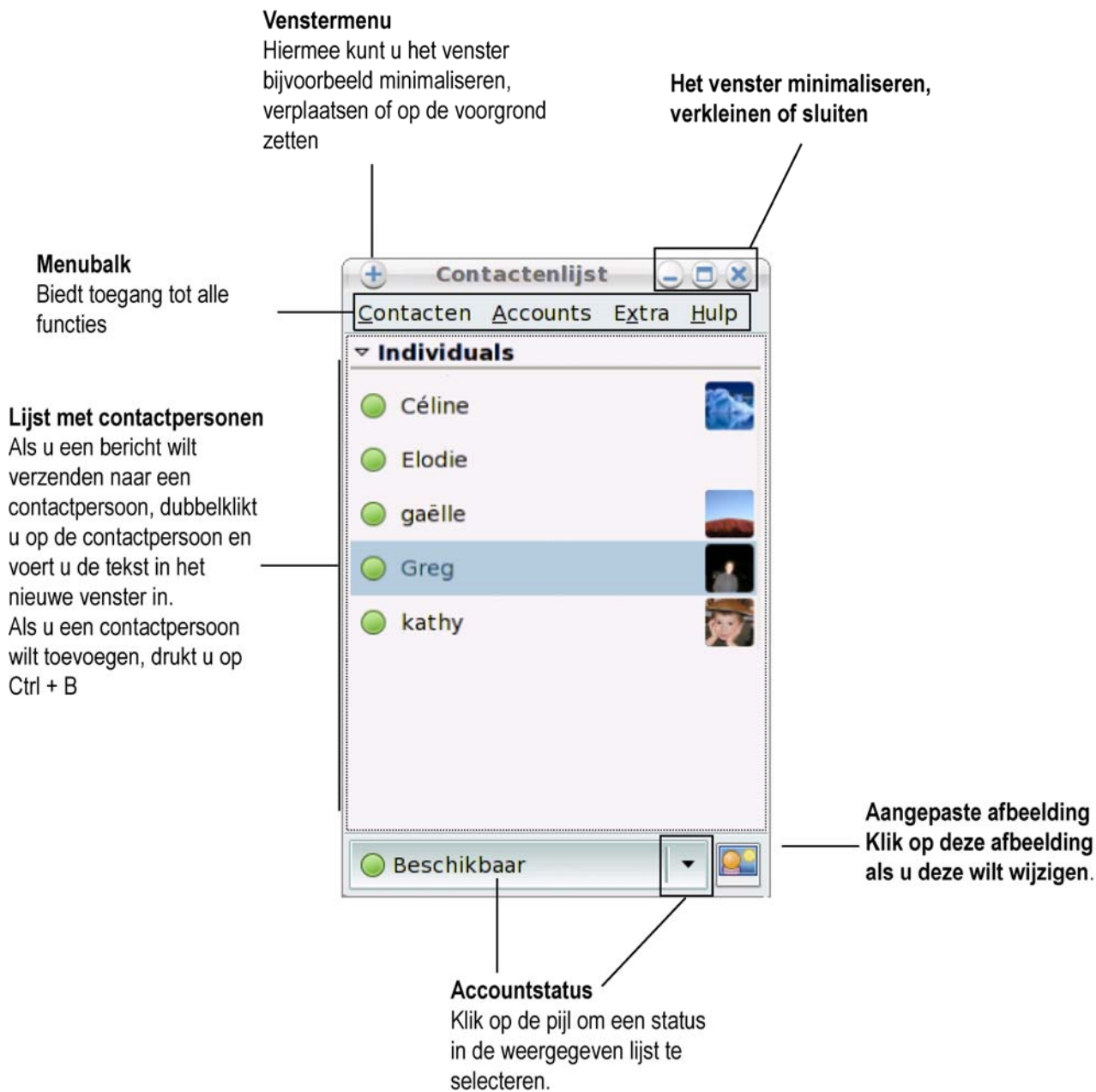

5. GAMES

Open de Spielwereld.



De eCAFÉ™ biedt een selectie van populaire games en twee games die speciaal voor de eCAFÉ™ zijn ontwikkeld: Brain Challenge en Bubble Bash.

6. MULTIMEDIA

Open de Multimediawereld.



6.1 Foto's weergeven en organiseren



De fototoepassing starten

De eCAFÉ™ biedt een programma waarmee u foto's uitgebreid kunt beheren. U kunt nieuwe foto's importeren, uw foto's op datum sorteren of uw foto's voorzien van een tag zodat u ze op categorie kunt sorteren.

Venstermenu

Hiermee kunt u het venster bijvoorbeeld minimaliseren, verplaatsen of op de voorgrond zetten

Menubalk

Biedt toegang tot alle functies

Het venster minimaliseren, verkleinen of sluiten

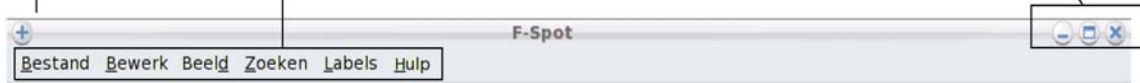

Importeren:

Importeert afbeeldingen vanuit de geselecteerde map naar de afbeeldingenmap

Bladeren:

Geeft afbeeldingen weer als miniaturen

Volledig scherm:

Geeft de geselecteerde afbeelding weer op het volledige scherm. Druk op de Esc-toets om terug te keren naar de miniatuurweergave.



Selecteert een afbeelding en draait deze linksom of rechtsom

De afbeelding wijzigen:

Selecteert een afbeelding en klikt op deze knop om de bewerkopties te openen.

Lijst met voorgedefinieerde tags

Een tag is een markering die kan worden gekoppeld aan een afbeelding of een groep afbeeldingen zodat u deze eenvoudiger kunt sorteren. Sleep gewoon een van de tags op de afbeelding.

Tijdlijn

Nadat afbeeldingen zijn geïmporteerd, worden ze gesorteerd op datum (jaar en maand). Klik op een van de cellen om de inhoud weer te geven. Hoe meer de cel is gevuld (in blauw), hoe meer afbeeldingen deze bevat. Een witte cel bevat geen afbeeldingen.

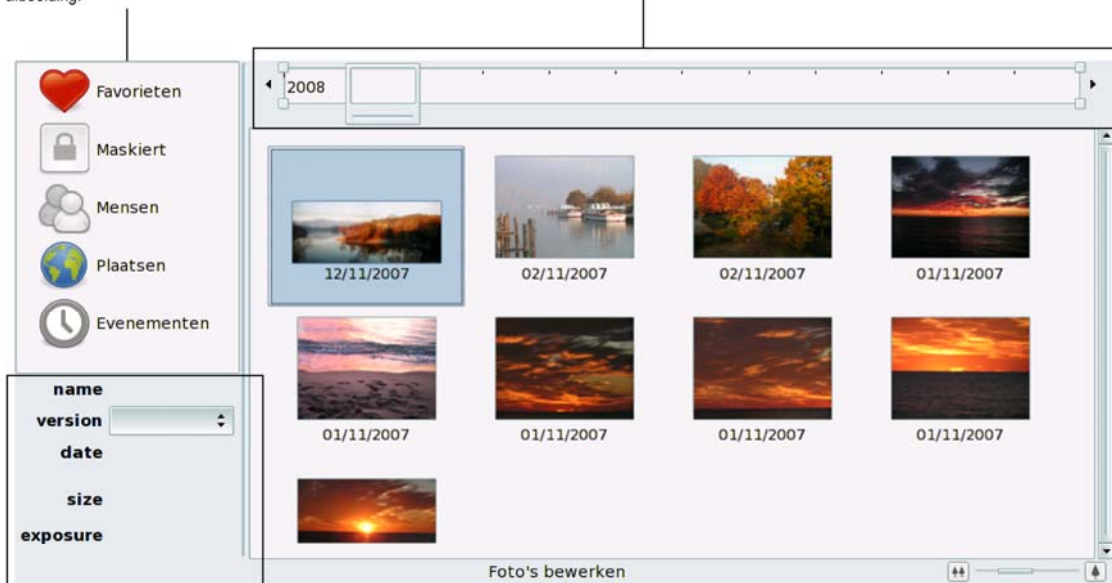

Informatie over de geselecteerde tag

6.2 Video's bekijken



De videotoepping starten

Dankzij de multimediaspeler op de eCAFÉ™ kunt u uw favoriete films overal mee naar toe nemen en uw favoriete video's en zelfgemaakte vakantiefilms bekijken. Als u tijd wilt besparen en uw favoriete video's rechtstreeks wilt openen, kunt u ook eenvoudig afspeellijsten maken.

De multimediaspeler is compatibel met de MPEG-, WMV- en WMA-indeling, en de meest voorkomende video-indelingen die op internet beschikbaar zijn.

Venstermenu

Hiermee kunt u het venster bijvoorbeeld minimaliseren, verplaatsen of op de voorgrond zetten

Menubalk

Biedt toegang tot alle functies

Naam van de geladen film

Het venster minimaliseren, verkleinen of sluiten



Film-menu

Als u een film wilt laden, selecteert u Film/Openen. Vervolgens opent u de locatie van het filmbestand op de vaste schijf of een extern opslagapparaat (zoals een USB-stick).

Afspeellijst:

Geeft de lijst met uw favoriete films weer. U kunt deze films direct openen. U kunt de films op diverse media opslaan (vaste schijf, geheugenkaart, USB-stick).

Als de geheugenkaart of USB-stick waarop de film is opgeslagen, niet in de eCafé™ is geplaatst, kan de film niet worden gelezen.

Weergavevenster voor films

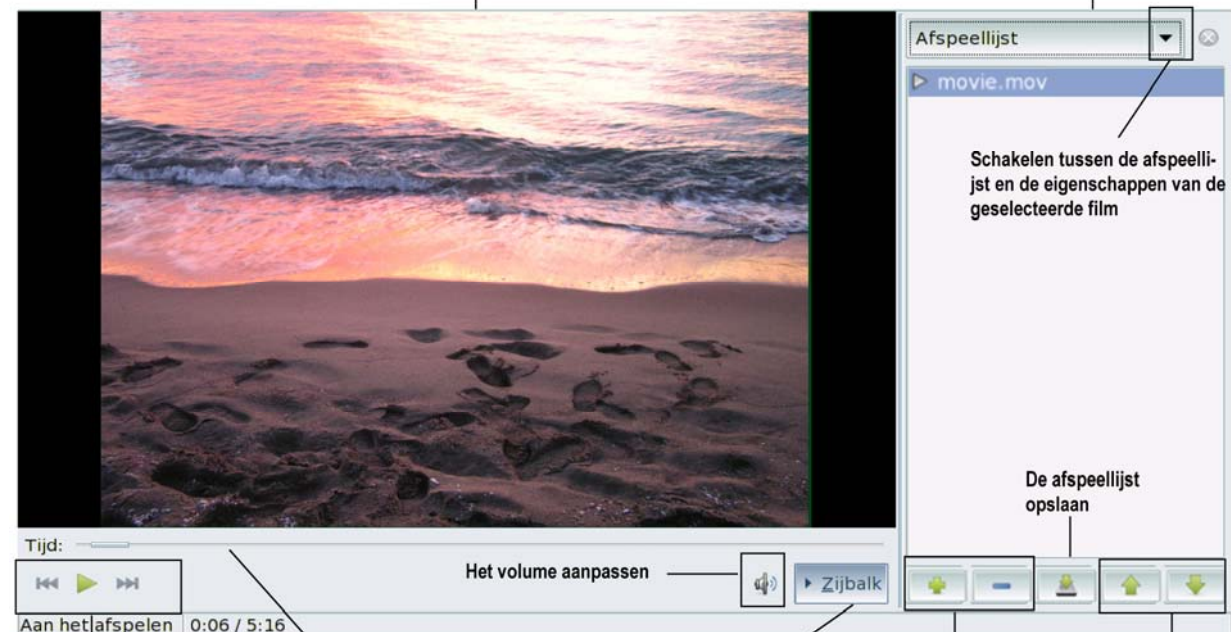

Knoppen voor Afspelen/pauzeren, Hoofdstuk/film

Indicator voor afspelpositie van films

Het volume aanpassen

Het paneel Afspeellijst (of Eigenschappen) weergeven of verbergen om de film weer te geven op een volledig scherm

Films toevoegen aan en verwijderen uit de afspeellijst

Een film omhoog/omlaag verplaatsen in de afspeellijst

6.3 Muziek beluisteren



De muziektoepassing starten

Geniet van een echte digitale muziekspeler met uitgebreide functies voor het afspelen en importeren van bestanden en het maken van afspeellijsten. Als u doorlopend op zoek bent naar nieuwe audio-inhoud, kunt u zich abonneren op podcasts zodat u nooit meer uw favoriete radioprogramma hoeft te missen. Ook kunt u uw persoonlijke lijst met internetradiozenders aanmaken.

Venstermenu

Hiermee kunt u het venster bijvoorbeeld minimaliseren, verplaatsen of op de voorgrond zetten

Menubalk

Biedt toegang tot alle functies

Naam van album en nummer

Het venster minimaliseren, verkleinen of sluiten

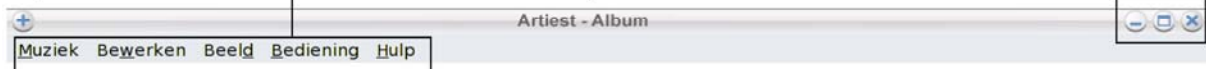

Muziek-menu

Als u een audiobestand of een map met muziekbestanden wilt laden, selecteert u Muziek/Een bestand importeren (of Muziek/Een map importeren). Vervolgens gaat u naar het bestand of de map op de vaste schijf of het externe opslagapparaat (zoals USB-stick).

Doorlopend:

Klik hier als u het afspelen van alle nummers opnieuw wilt laten beginnen zodra het laatste nummer is afgelopen.

Knoppen voor Vorig/volgend nummer

Willekeurig:

Hiermee beluistert u de nummers in de volgorde die door de software is gedefinieerd.

Het volume aanpassen



Indicator voor afspeelpositie wanneer een nummer wordt afgespeeld

Informatie over het nummer (naam, albumnaam)

Bladeren: Schakelt tussen de eenvoudige en gedetailleerde weergavemodus voor nummers

Lengte van nummer

Snelle toegang tot bibliotheken, winkels, internetradio en afspeellijsten

Specifieke zoekopdrachten voor nummers:
Voer de naam geheel of gedeeltelijk in om alle overeenkomende nummers weer te geven

Zoekcriteria:
Geef de resultaten weer die overeenkomen met alle criteria (artiesten, albums en nummers) of alleen de albums, de artiesten of de nummers

The screenshot shows the eCAFÉ music application interface. On the left is a sidebar with a 'Collectie' menu containing 'Wachtrij', 'Muziek', 'Podcasts', and 'Radio'. Below this is a CD icon. The main area features a search bar labeled 'Zoekopdracht:' with a search icon. To the right of the search bar are filter buttons: 'Alles' (selected), 'Artiesten', and 'Albums'. Below the search bar are two panels: 'Artiest' showing '1 Artiest (2)' and 'Album' showing '1 Album (2)'. At the bottom is a table with columns: Nummer, Titel, Genre, Artiest, Album, and Tijd. The table contains one row with the following data:

Nummer	Titel	Genre	Artiest	Album	Tijd
	sample	Genre	Artiest	Onbekend	

At the bottom left of the interface, it displays '2 nummers, 7 minuten, 13.6 MB'.

6.4 De webcam gebruiken



De webcam starten

Ontdek een andere zijde van digitale communicatie dankzij de ingebouwde webcam van de eCAFÉ™: maak in een handomdraai foto's en video's dankzij de meegeleverde software.

Webcam Station

Volume bij het gebruik van de microfoon: van 0 tot 100 %

Het venster verkleinen of sluiten

Hiermee opent u de videoinstellingen van de webcam (helderheid, contrast...).

Hiermee opent u de geluidsinstellingen van de webcam (microfoon).

Toegang tot de algemene instellingen van Webcam Station (doelmap voor opnames, bestandsindeling...).

Webcam weergeven in volledig scherm. Druk op [F11] of [Esc] om terug te gaan naar normale weergave.

De versie van de software Webcam Station, het copyright en de akkoordtekst i.v.m. de licentie worden weergegeven.

Visualisatievenster
Bekijk het beeld dat u hebt opgenomen met de webcam.

Bezig met video-opname

REC • 00 : 00 : 25

Open de beeldmap

Open de videomap

Zet de microfoon aan of uit

Opent de map met uw foto's of video's vanuit de locatie die in de algemene parameters is vastgelegd

1 Modus selecteren

2 Resolutie selecteren

2560 x 2048 (5M)

3 Opnemen

1. Selecteer de modus Foto of Video.

2. Kies de resolutie in het uitrolmenu.

3. Druk op de toets om de foto te nemen of om de video-opname te starten.

4. Druk op de toets om de video-opname te stoppen.

Hercules™

7. WERK

Open de Werkwereld.



7.1 Maken, bewerken, opslaan en nog veel meer

OpenOffice, dat is meegeleverd op de eCAFÉ™, is een gebruiksvriendelijke kantoortoepassing waarmee u documenten kunt aanmaken (zoals brieven en rapporten), eenvoudige of complexe spreadsheets en uitgebreide diavoorstellingen.

In de Werkwereld kunt u op het **Spreadsheet**-, **Tekst**- of **Presentaties**-pictogram klikken om direct de gewenste toepassing te openen. Ongeacht de OpenOffice-toepassing waarin u werkt, kunt u een **nieuw** document aanmaken (in dit geval schakelt OpenOffice automatisch over naar de betreffende toepassing) of een bestaand document **openen**.

Nieuw:

Kies het nieuwe documenttype



Openen:
Open een bestaand document vanaf de locatie



Zie het online Help-bestand van de geselecteerde toepassing voor meer informatie. U opent de Help door op **F1** te drukken.

7.1.1 ...Een document met OpenOffice.org Writer (tekstverwerker)

Venstermenu

Hiermee kunt u het venster bijvoorbeeld minimaliseren, verplaatsen of op de voorgrond zetten

Menubalk

Biedt toegang tot alle functies

Documentnaam

Het document sluiten

Het venster minimaliseren, verkleinen of sluiten

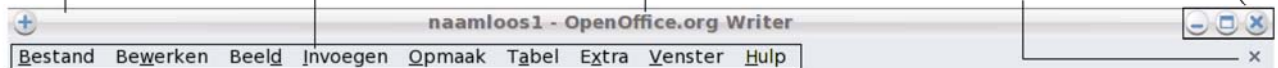

Stijlen en opmaak:

Geeft het venster met beschikbare stijlen en opmaak weer of verbergt het

Stijlen, lettertype en tekengrootte

Uitlijning

van alinea's: Links uitlijnen, Gecentreerd, Rechts uitlijnen of Uitgevuld

Inspruing verkleinen of vergroten



Estilos de fuente

Opsommingstekens aan- en uitzetten

Lettertypestijlen

Het bestand opslaan:

Selecteer een locatie als u het bestand voor het eerst opslaat

Een nieuw bestand maken:

Tekstdocument, werkblad, diapresentatie of anders

Bestand direct afdrukken:

Druk het document af op de eerder geselecteerde printer

Knippen, Kopiëren, Plakken:

Selecteer de tekst en verplaats deze (Knippen) naar het Klembord of kopieer deze (Kopiëren) naar het Klembord voordat u de tekst invoegt (Plakken) op een andere locatie

Ongedaan maken en Herstellen:

Annuleer de laatste bewerking of herstel een ongedaan gemaakte bewerking

Niet-afdrukbare tekens:

Tekens, zoals spaties en alinea-markeringen weergeven of verbergen



Een bestaand bestand openen:

Zoek naar een locatie op de vaste schijf of een extern opslagapparaat (USB-stick, geheugenkaart)

Direct exporteren als PDF:

Exporteer uw bestand in een indeling die op de meeste computers kan worden gelezen

AutoSpellingcontrole:

Klik op deze knop om de automatische spellingcontrole in of uit te schakelen

Paintbrush opmaken:

Selecteer de tekst, klik op deze knop en pas de opmaak toe op de nieuwe tekst

Hyperlink

Geef de tekenfuncties weer.

Navigatie

Gegevensbronnen

Document als e-mail:

Verzend dit document via een eerder geconfigureerde e-mailaccount

Afdrukvoorbeeld:

Geef een voorbeeld van het document weer voordat u dit afdrukt

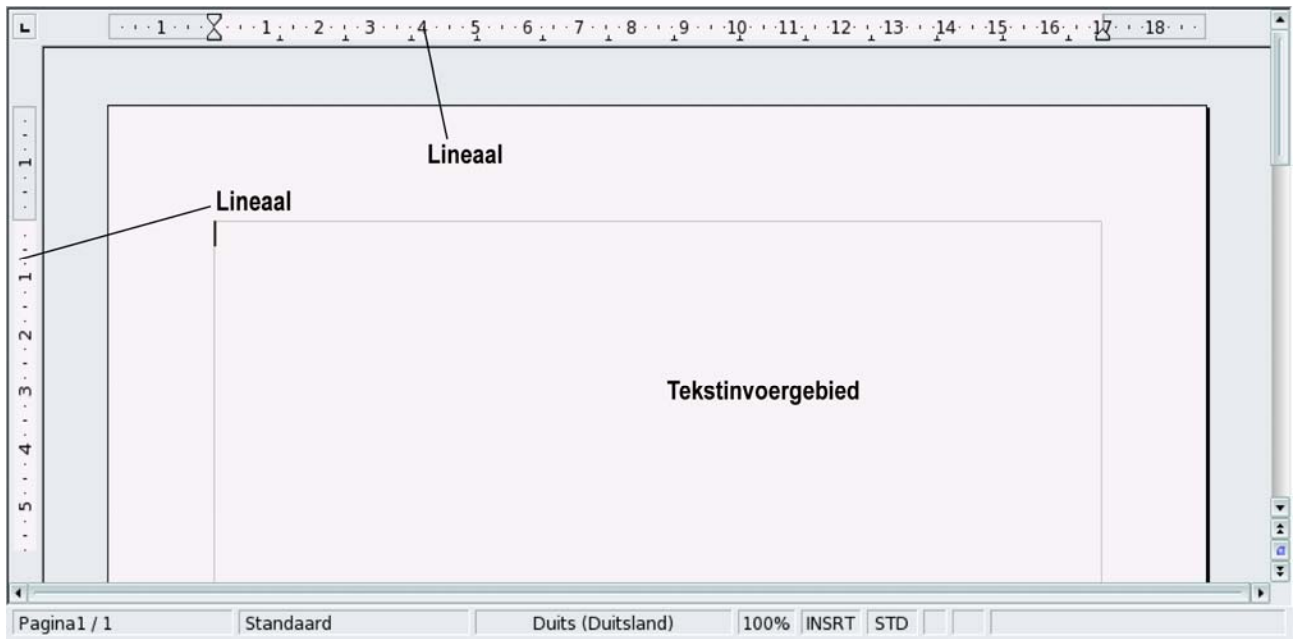

7.1.2 ...Een spreadsheet met OpenOffice.org Calc (spreadsheetprogramma)

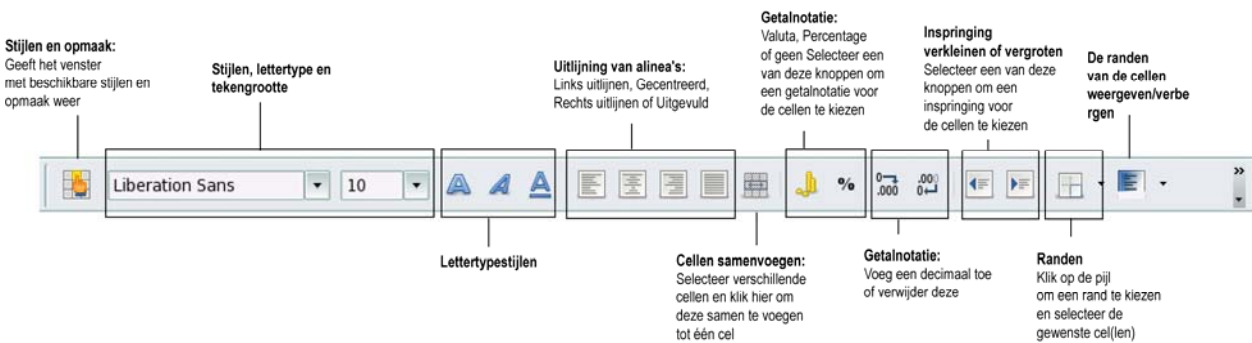
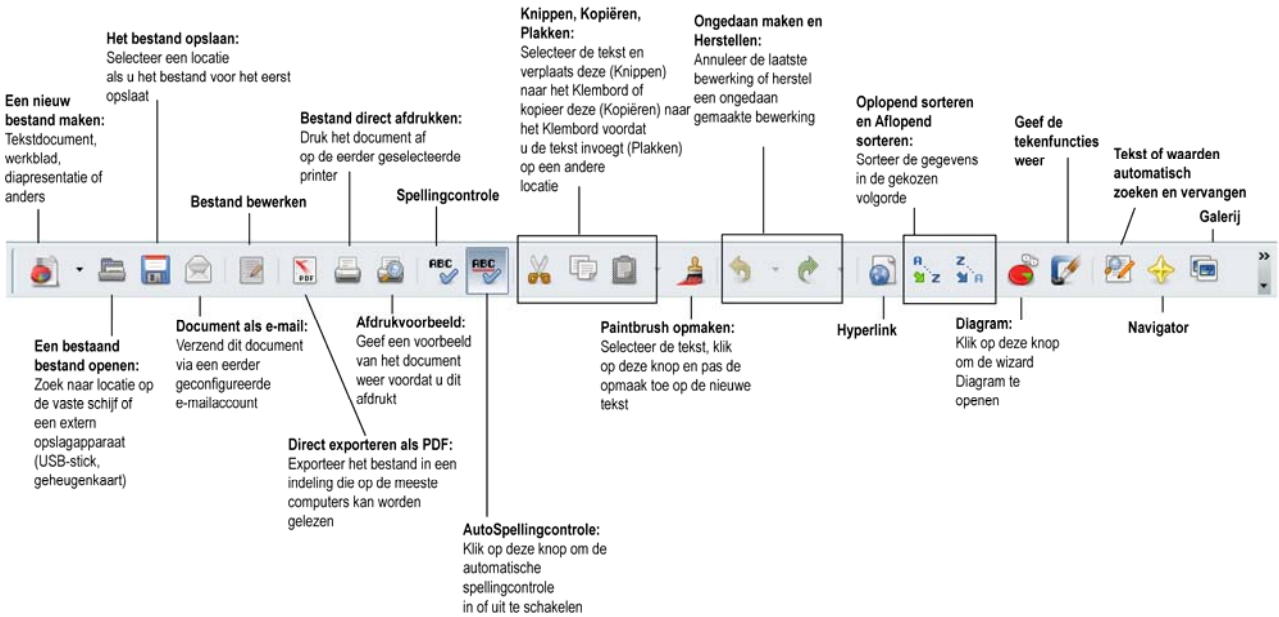
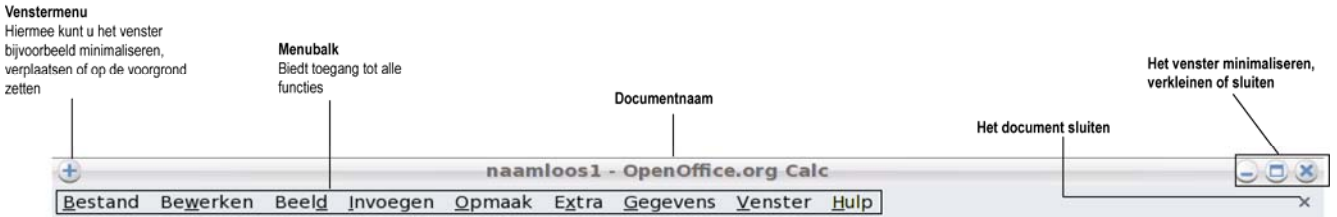

Naamvak van huidige cel
Functie-Wizard
 Helpt u bij het invoeren van formules
Functie Gelijk aan

A1 $f(x)$ Σ =

	A	B	C	D	E	F	G	H	I	J
1		Som								
2		Voegt de functie Som in de formule in								
3										
4										
5										
6										
7										
8										
9										
10										
11										
12										
13										
14										
15										
16										
17		Actief werkblad								
18										
19										

Invoercellen voor gegevens

Invoerregel voor formules

Blad1 / Blad2 / Blad3

Blad 1 / 3 Standaard 100% STD Som=0

7.1.3 ...Een diavoorstelling met OpenOffice.org Impress (presentatieprogramma)

We gaan nu een eenvoudige diavoorstelling in vijf stappen aanmaken met de **Diavoorstelling-wizard**, die wordt gestart wanneer u op het bureaublad op het Diavoorstellingen-pictogram klikt.

1. Maak een diavoorstelling aan op basis van een sjabloon. Kies een van de beschikbare sjablonen en klik op **Volgende**.

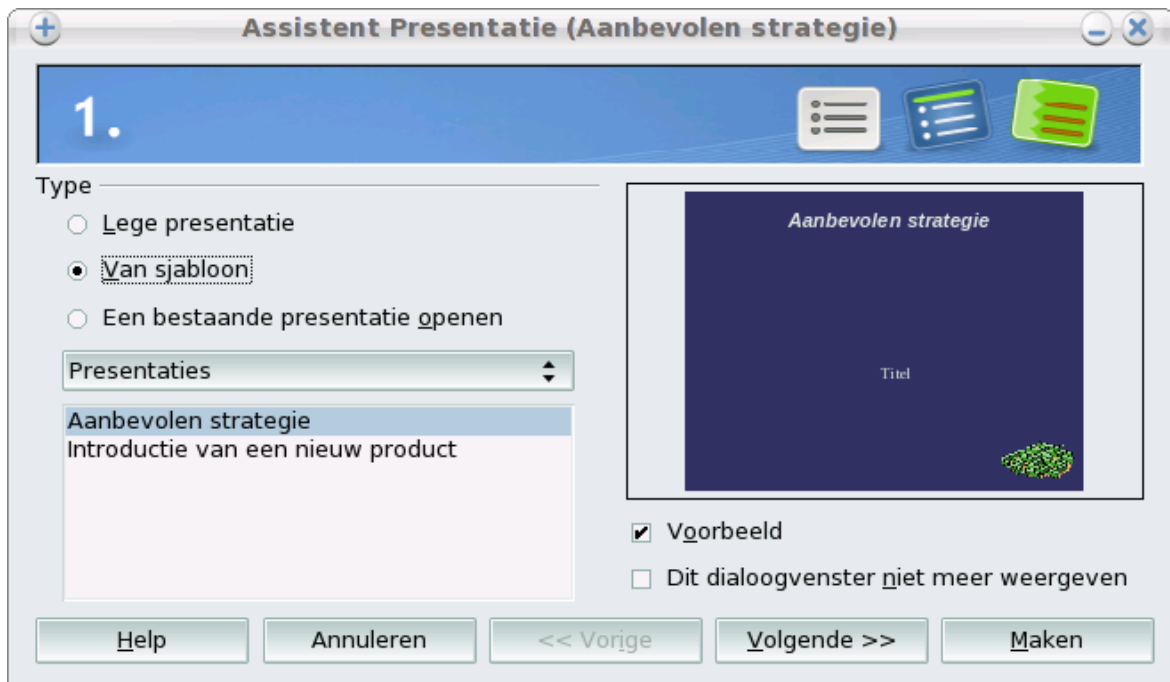

2. Kies uw achtergrond. Klik op **Volgende**.

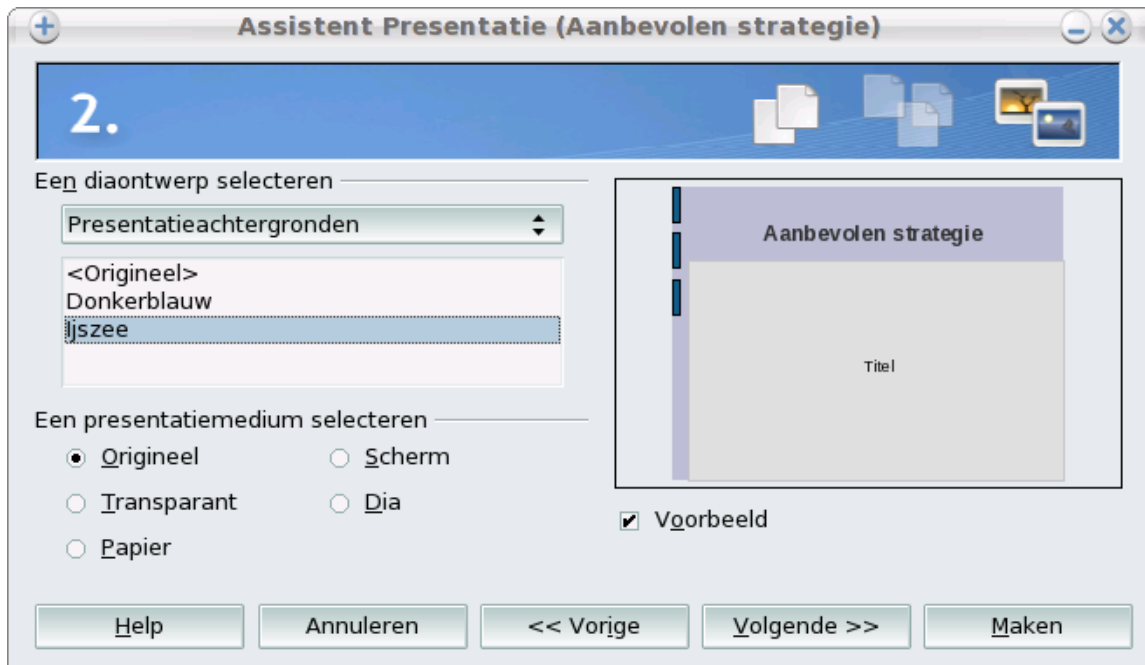

3. Selecteer een **diaovergang** en de snelheid van de overgang tussen twee dia's. Klik op **Volgende**.



4. Voer de gegevens in die u wilt opnemen in de diavoorstelling. U kunt deze informatie naderhand wijzigen. Klik op **Volgende**.

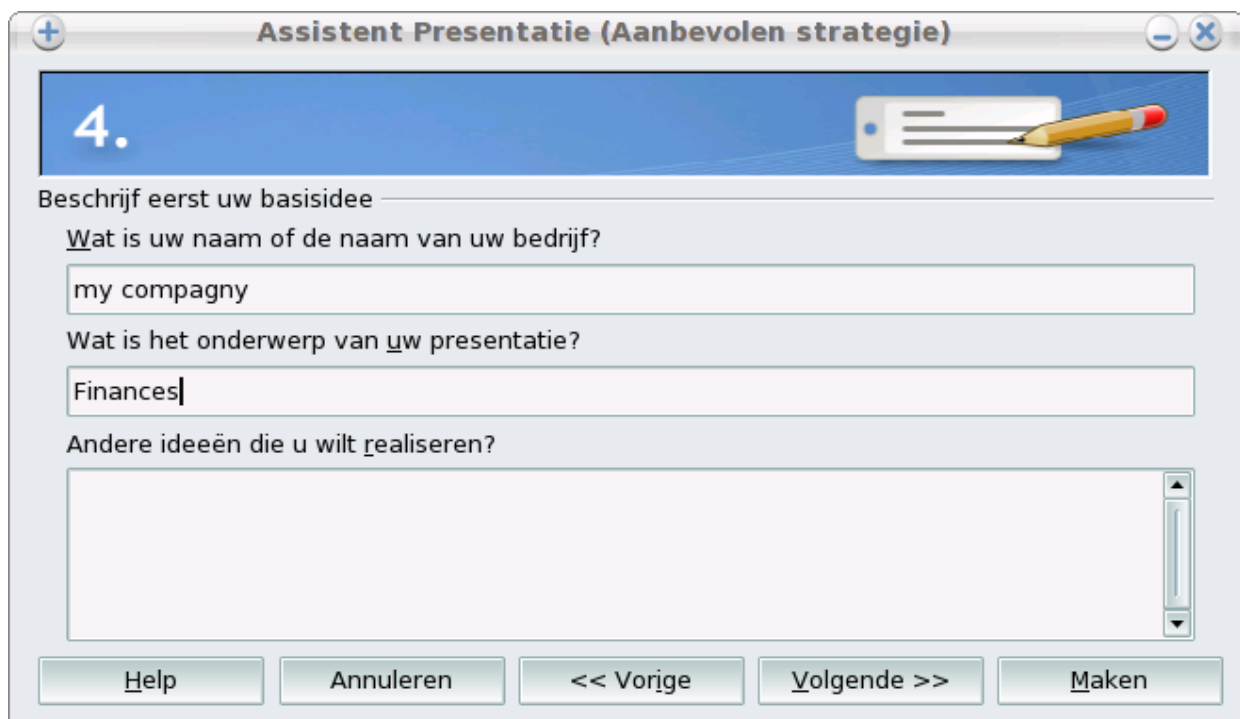

5. Selecteer de pagina's die de structuur van uw diavoorstelling gaan vormen. Klik op **Aanmaken**.

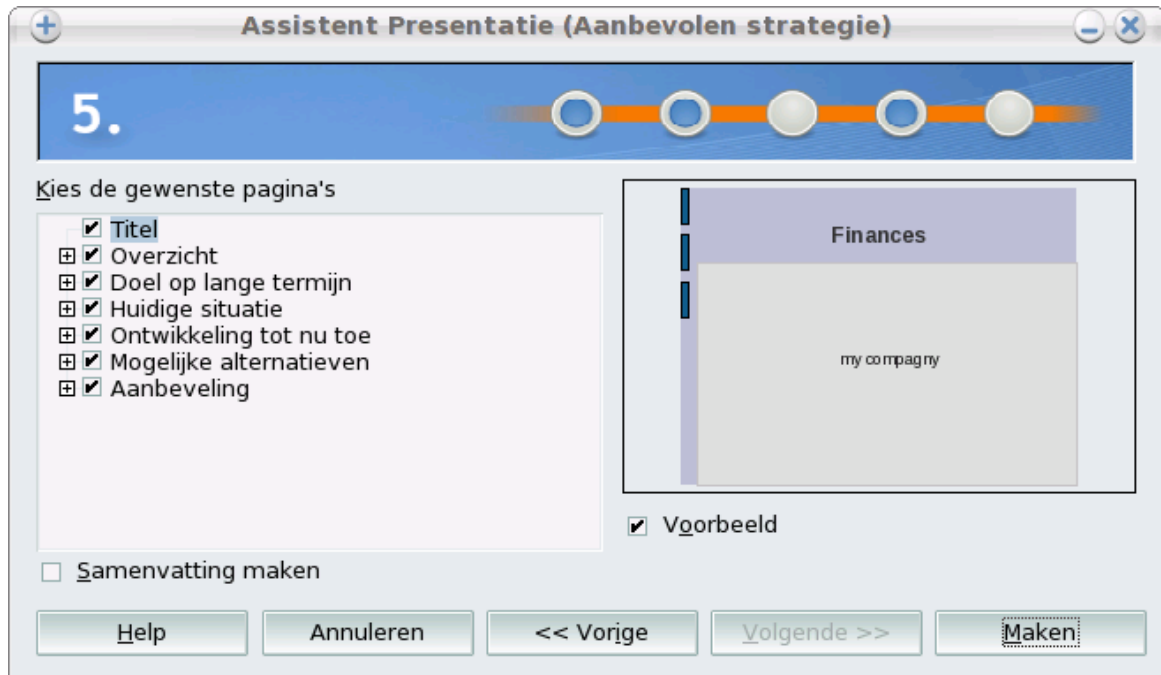

De diavoorstelling wordt nu weergegeven in OpenOffice.org Impress. U kunt uw presentatie verfijnen door bijvoorbeeld objecten of koppelingen naar andere programma's aan te maken.

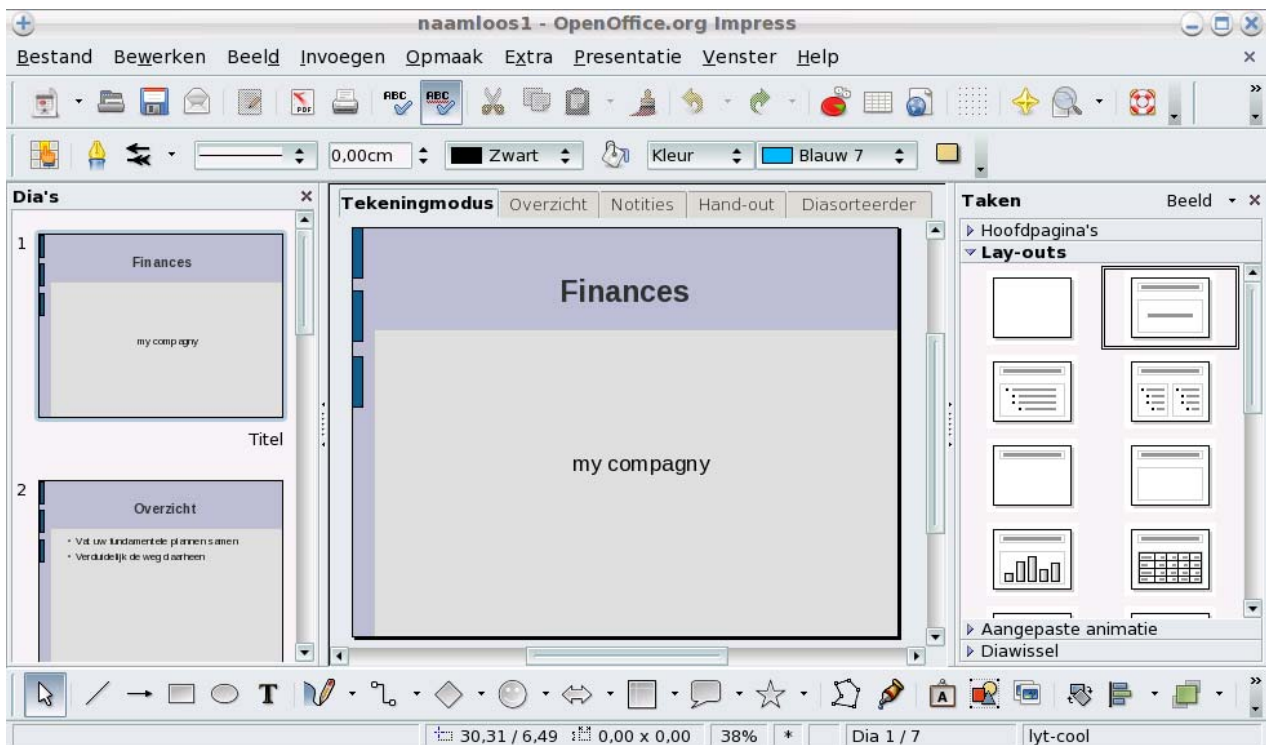

Venstermenu

Hiermee kunt u het venster bijvoorbeeld minimaliseren, verplaatsen of op de voorgrond zetten

Menubalk

Biedt toegang tot alle functies

Documentnaam

Het venster minimaliseren, verkleinen of sluiten

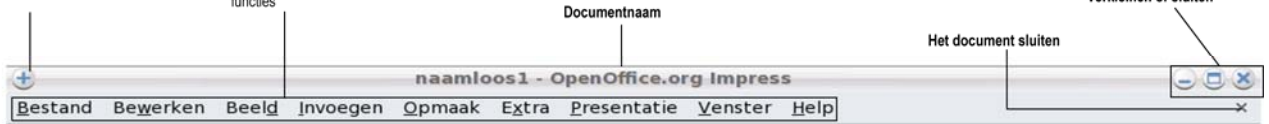

Het bestand opslaan:
Selecteer een locatie als u het bestand voor het eerst opslaat

Een nieuw bestand maken:
Tekstdocument, werkblad, diaprojectie of anders

Bestand bewerken

Bestand direct afdrukken:
Druk het document af op de eerder geselecteerde printer

Spellingcontrole

Knippen, Kopiëren, Plakken:
Selecteer de tekst en verplaats deze (Knippen) naar het Klembord of kopieer deze (Kopiëren) naar het Klembord voordat u de tekst invoegt (Plakken) op een andere locatie

Ongedaan maken en Herstellen:
Annuleer de laatste bewerking of herstel een ongedaan gemaakte bewerking

Werkblad:
Voeg een werkblad in uw presentatie in

In- en uitzoomen:
Selecteer het zoompercentage door op de pijl te klikken

Hyperlink

Diagram:
Klik op deze knop om de wizard Diagram te openen

Navigator

Help

AutoSpellingcontrole:
Klik op deze knop om de automatische spellingcontrole in of uit te schakelen

Paintbrush opmaken:
Selecteer de tekst, klik op deze knop en pas de opmaak toe op de nieuwe tekst

Direct exporteren als PDF:
Exporteer het bestand in een indeling die op de meeste computers kan worden gelezen

Document als e-mail:
Verzend dit document via een eerder geconfigureerde e-mailaccount

Een bestaand bestand openen:
Zoek naar de locatie op de vaste schijf of een extern opslagapparaat (USB- stick, geheugenkaart)

Raster tonen

Stijlen en opmaak:

Geeft het venster met beschikbare stijlen en opmaak weer of verbergt het

Instellingen voor maken van lijnen



Opvulinstellingen van het geselecteerde object (bijvoorbeeld een tekening)

Schaduw:
Klik op deze knop om schaduw toe te voegen aan de geselecteerde tekst

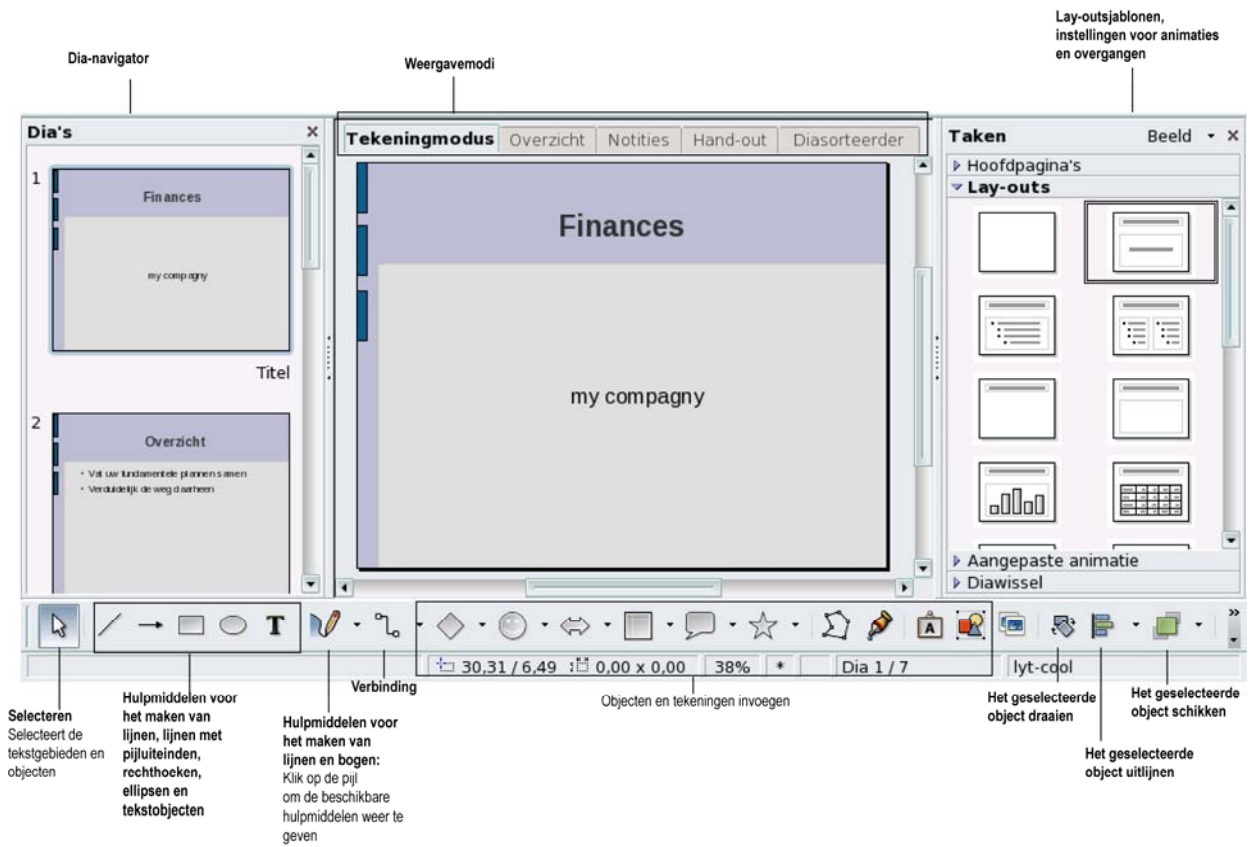

7.2 Uw bankrekeningen beheren

Beheer uw bankrekeningen thuis met de HomeBank-toepassing, die is meegeleverd met de eCAFÉ™.

Venstermenu

Hiermee kunt u het venster bijvoorbeeld minimaliseren, verplaatsen of op de voorgrond zetten.

Menubalk
Biedt toegang tot alle functies.

Documentnaam

Het venster minimaliseren, verkleinen of sluiten.

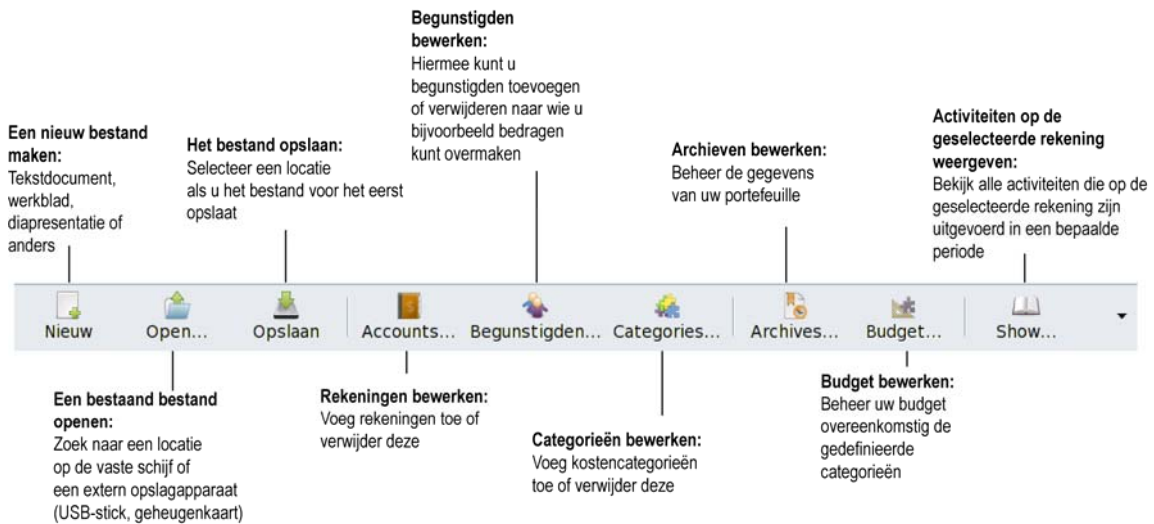

Accounts summary

Account	State	Bank	Today	Future
▼ Bank accounts		101.000,00 €	101.000,00 €	101.000,00 €
Bank accounts		101.000,00 €	101.000,00 €	101.000,00 €

Weergavevensters voor rekeningen en activiteiten

Upcoming automated transactions

Begunstigde	Description	Amount	Next on	Remaining

7.3 Uw planning beheren

Met de **Planning**-toepassing hebt u altijd en overal uw planning bij u zodat u nooit een belangrijke gebeurtenis hoeft te vergeten. U kunt in een oogwenk uw takenlijst invullen of uw planning beheren (zoals vergaderingen en afspraken) over een periode van enkele weken.

Venstermenu

Hiermee kunt u het venster bijvoorbeeld minimaliseren, verplaatsen of op de voorgrond zetten

Menubalk
Biedt toegang tot alle functies

Informatie over het document

Het venster minimaliseren, verkleinen of sluiten



Een nieuwe taak maken:
Voeg een taak toe aan de takenlijst.

Weergavemodus:
Vandaag, Dag, Week, Meerdere weken, Maand.



Een nieuwe gebeurtenis maken:
Maak een gebeurtenis (zoals vergadering, conferentie) die wordt ingevoegd in de agenda.

Geselecteerd element bewerken of verwijderen
(gebeurtenis of taak).

Weergave-instellingen:
Geeft bijvoorbeeld alle gebeurtenissen, de gebeurtenissen voor vandaag of de geplande gebeurtenissen voor de komende zeven dagen weer.

Zoekgebied voor gebeurtenissen:
Voer bijvoorbeeld "for" in als u alleen gebeurtenissen van het type "forum" wilt weergeven.



8. TOEPASSINGEN INSTALLEREN



Als u nieuwe toepassingen of updates op uw eCAFÉ™ wilt installeren, moet u een verbinding met internet hebben via een WiFi-verbinding of via de Ethernet-poort met een modem, een internetbox of een bedrijfsnetwerk dat is verbonden met internet. De eCAFÉ™ gebruikt deze verbinding om te zoeken naar alle beschikbare toepassingen op een speciale server.

Open de **Instellingenwereld** en klik op **Computerconfiguratie** als u nieuwe toepassingen of updates wilt installeren.

Het **Configuratiecentrum** wordt weergegeven. Selecteer de miniatuur **Softwarebeheer** en klik op de miniatuur **Software installeren & verwijderen**.



Voordat de installatie wordt uitgevoerd, moet u mogelijk het wachtwoord van uw gebruikersaccount (standaardwachtwoord is "ec-900") en het wachtwoord van uw beheerdersaccount (standaardwachtwoord is "root") invoeren.

- Selecteer de betreffende toepassingscategorie in de lijst: Grafisch, Kantoor, Communicatie, Ontwikkeling, Spelletjes, etc.

Pakketten (lijsten met toepassingen) die overeenkomen met de geselecteerde categorie, worden weergegeven.

- Selecteer een pakket om de beschrijving weer te geven.

- Schakel het selectievakje in voor het pakket dat u wilt installeren.

- U kunt zo nodig ook de vereiste aanvullende pakketten installeren.

- Klik op **Toepassen**.

- Bevestig de installatie door op **Ja** te klikken.

9. GEGEVENS OPSLAAN EN HERSTELLEN

In de volgende secties wordt beschreven hoe u back-ups op verschillende soorten opslagmedia maakt en hoe u uw gegevens kunt herstellen met behulp van deze back-ups. U kunt ook naar de website www.hercules.com gaan. In de sectie over de eCAFÉ™ vindt u alle relevante informatie die u nodig hebt voor het maken van back-ups.



Wij adviseren regelmatig back-ups te maken van persoonlijke of gevoelige gegevens die u mogelijk hebt opgeslagen op de eCAFÉ™.

9.1 Back-ups maken op een USB-stick

- Sluit de USB-stick aan op een van de twee beschikbare USB-poorten. De eCAFÉ™ herkent automatisch het apparaat dat nieuw is aangesloten.

- Selecteer in de bestandsbrowser de bestanden en/of mappen waarvan u een back-up wilt maken. (Houd de toets  ingedrukt als u verschillende opeenvolgende bestanden wilt selecteren en houd de Ctrl-toets ingedrukt als u meerdere verspreide bestanden wilt selecteren.)

- Klik in het **Bewerken**-menu op **Kopiëren**.

- Klik in de bestandsbrowser op de naam van de USB-stick (die nu wordt weergegeven in het linkerpaneel).

- Kies de doellocatie voor de bestanden.

- Klik in het **Bewerken**-menu op **Plakken**.

9.2 Back-ups maken op een geheugenkaart

- Plaats de geheugenkaart in de lezer. De eCAFÉ™ herkent automatisch het apparaat dat nieuw is aangesloten.

- Selecteer in de bestandsbrowser de bestanden en/of mappen waarvan u een back-up wilt maken. (Houd de toets  ingedrukt als u verschillende opeenvolgende bestanden wilt selecteren en houd de Ctrl-toets ingedrukt als u meerdere verspreide bestanden wilt selecteren.)

- Klik in het **Bewerken**-menu op **Kopiëren**.

- Klik in de bestandsbrowser op de naam van de geheugenkaart (die nu wordt weergegeven in het linkerpaneel).

- Kies de doellocatie voor de bestanden.

- Klik in het **Bewerken**-menu op **Plakken**.

9.3 Back-ups maken op een cd of dvd

- Sluit een cd-/dvd-station aan op een van de twee beschikbare USB-poorten. De eCAFÉ™ herkent automatisch het apparaat dat nieuw is aangesloten.

- Start de **Extern cd-/dvd-station**-toepassing met het pictogram voor het snel openen van toepassingen.

- Maak een back-upproject aan.

- Selecteer in de bestandsbrowser de bestanden en/of mappen waarvan u een back-up wilt maken. (Houd de toets  ingedrukt als u verschillende opeenvolgende bestanden wilt selecteren en houd de Ctrl-toets ingedrukt als u meerdere verspreide bestanden wilt selecteren.)

- Klik op de **Toevoegen**-knop.

- Plaats een lege cd of dvd in het cd-/dvd-station.

- Klik op de **Branden**-knop.

9.4 Back-upgegevens terugzetten vanaf een USB-stick

- Sluit de USB-stick aan op een van de twee beschikbare USB-poorten. De eCAFÉ™ herkent automatisch het apparaat dat nieuw is aangesloten.

- Klik in de bestandsbrowser op de naam van de USB-stick (die nu wordt weergegeven in het linkerpaneel).

- Selecteer de bestanden en/of mappen die u wilt terugzetten. (Houd de toets  ingedrukt als u verschillende opeenvolgende bestanden wilt selecteren en houd de Ctrl-toets ingedrukt als u meerdere verspreide bestanden wilt selecteren.)

- Klik in het **Bewerken**-menu op **Kopiëren**.

- Selecteer in de bestandsbrowser een doellocatie voor de bestanden.

- Klik in het **Bewerken**-menu op **Plakken**.

9.5 Back-upgegevens terugzetten vanaf een geheugenkaart

- Plaats de geheugenkaart in de lezer. De eCAFÉ™ herkent automatisch het apparaat dat nieuw is aangesloten.
- Klik in de bestandsbrowser op de naam van de geheugenkaart (die nu wordt weergegeven in het linkerpaneel).
- Selecteer de bestanden en/of mappen die u wilt terugzetten. (Houd de toets  ingedrukt als u verschillende opeenvolgende bestanden wilt selecteren en houd de Ctrl-toets ingedrukt als u meerdere verspreide bestanden wilt selecteren.)
- Klik in het **Bewerken**-menu op **Kopiëren**.
- Selecteer in de bestandsbrowser een doellocatie voor de bestanden.
- Klik in het **Bewerken**-menu op **Plakken**.

9.6 Back-upgegevens terugzetten vanaf een cd of dvd

- Sluit een extern cd-/dvd-station aan op een van de twee beschikbare USB-poorten en plaats de cd of dvd met de back-upgegevens. De eCAFÉ™ herkent automatisch het apparaat dat nieuw is aangesloten.
- Klik in de bestandsbrowser op de naam van het cd-/dvd-station (dat nu wordt weergegeven in het linkerpaneel).
- Selecteer de bestanden en/of mappen die u wilt terugzetten. (Houd de toets  ingedrukt als u verschillende opeenvolgende bestanden wilt selecteren en houd de Ctrl-toets ingedrukt als u meerdere verspreide bestanden wilt selecteren.)
- Klik in het **Bewerken**-menu op **Kopiëren**.
- Selecteer in de bestandsbrowser een doellocatie voor de bestanden.
- Klik in het **Bewerken**-menu op **Plakken**.

INHOUDSREGISTER

A

Accu	1, 2, 3, 4, 5, 9, 10, 11, 12, 23
Achtergrondafbeelding	21, 26
Audiocconnectors	8

B

Bestandsbrowser	17, 21, 23, 38, 60, 61, 62
Beveiligd netwerk	29
Beveiligingsinstellingen	29
Beveiligingsleutel	28, 29

C

Communicatiewereld	4, 13, 16, 17, 18, 24, 27
Configuratiecentrum	26, 59

E

eCAFÉ™ Connect	1, 24, 25, 27, 28, 29, 31
eCAFÉ™-portal	16, 17
E-mail-toepassing	31, 32

F

Foto's	7, 21, 42, 46
--------------	---------------

G

Gebruiksduur	9, 12
Geheugenkaartlezer	7

H

HomeBank-toepassing	57
Homewereld	13, 16, 17, 21, 26

I

IM-toepassing	37
Inschakelen	13
Instellingen	26
Instellingenwereld	13, 16, 17, 20, 26, 59

K

Kaartlezer	3
------------------	---

L

Lezer voor geheugenkaarten	5
Local Area Network	1, 8, 29, 31

M

MMC	3, 7
Multimediawereld	4, 13, 16, 17, 19, 41
Muziek	1, 44
muziekspeler	44

N

Netbook	2, 3, 12
---------------	----------

P

Personalisatie-wizard	6, 14, 17, 21, 26
Planning	1, 58
Presentatieprogramma	1, 52

S

Schijf	3, 4, 7, 8, 16, 21, 23
SD	3, 7
SD HC	3, 7
Speelwereld	4, 13, 16, 17, 18, 40
Spreadsheetprogramma	1, 50

T

Tekstverwerker	1, 48
Toetsenbord	1, 2, 4, 6, 7, 14, 30, 31

U

Uitgeschakeld of opnieuw wordt opgestart	14
Uitschakelen	1, 6, 13, 14, 24
USB	1, 2, 3, 5, 7, 8, 14, 21, 23, 60, 62
USB-poorten	7

V

Venster	6, 27, 29, 31
VGA-connector	14
Video	8, 21, 43, 46
Videobestanden	15, 21
Video's	1, 43
Volledige scherm	6, 29, 31

W

Wachtwoord	2, 35, 38, 59
Webcam	1, 3, 46
Werkwereld	4, 13, 16, 17, 19, 47
WiFi altijd	2
WiFi Station	25, 29
WiFi-functie	12
WiFi-indicatielampje	24, 27

AANBEVELINGEN



Lees de volgende waarschuwingen door voordat u of uw kind videogames gaan spelen.

Houd u bij het spelen van videogames altijd aan de volgende aanbevelingen

Speel niet als u moe bent of last hebt van slaapegbrek.

Speel altijd in een goedverlichte kamer en verlaag de helderheid van het scherm.

Als u videogames speelt op een televisiescherm, moet u op voldoende afstand van het scherm gaan zitten, zo ver van het scherm als de verbindingskabel toelaat.

Neem elk uur tien tot vijftien minuten pauze als u videogames speelt.

Epileptische aanvallen door lichtgevoeligheid

Sommige mensen kunnen een epileptische aanval met verlies van bewustzijn of gezichtsvermogen ondergaan als zij worden blootgesteld aan intensieve visuele prikkels, zoals een reeks opflitsende beelden of de herhaalde weergave van eenvoudige geometrische vormen, flitslichten of explosies.

Deze mensen lopen een verhoogd risico dat zij epileptische aanvallen door lichtgevoeligheid ondergaan als zij videogames spelen waarin dergelijke visuele prikkels voorkomen, ook als zij niet eerder met dergelijke aanvallen of epilepsie te maken hebben gehad.

Als u, of iemand anders in uw familie, eerder verschijnselen van epilepsie (aanval of verlies van bewustzijn) hebt meegemaakt bij visuele prikkels zoals hierboven beschreven, moet u uw huisarts raadplegen voordat u videogames speelt.

Ouders moeten nagaan of hun kinderen de hierboven beschreven symptomen vertonen en hun kinderen daarnaar vragen. Kinderen en tieners lopen grotere kans dan volwassenen om deze aanvallen te ondergaan. De aanvallen kunnen gepaard gaan met allerlei symptomen, waaronder duizeligheid, problemen met het gezichtsvermogen, spiertrekkingen rond de ogen of in het gelaat, schokkende of trillende armen of benen, desoriëntatie, verwarring en kortdurend verlies van bewustzijn. Als u of uw kinderen een of meer van dergelijke symptomen vertonen, moet u onmiddellijk ophouden met spelen en uw huisarts raadplegen.

TECHNISCHE ONDERSTEUNING

Ga naar de webpagina <http://ts.hercules.com/nl> als u problemen hebt met het apparaat of een van de onderdelen. Hier hebt u toegang tot verschillende services (veelgestelde vragen, de nieuwste versies van alle beschikbare stuurprogramma's en software) waarmee u het probleem mogelijk kunt oplossen. Neem contact op met de technische ondersteuning van Hercules als het probleem zich blijft voordoen.

Per e-mail:

Als u per e-mail contact wilt opnemen met onze technische ondersteuning, moet u zich eerst online registreren op de webpagina <http://ts.hercules.com/nl/>. Aan de hand van de door u verstrekte informatie kunnen onze technici het probleem zo snel mogelijk oplossen.

Klik op **Productregistratie** en volg de instructies op het scherm.

Als u uw product al eerder hebt geregistreerd, voert u uw gegevens in bij **Gebruikersnaam** en **Wachtwoord** en klikt u op **Aanmelden**.

Per telefoon (als u geen internettoegang hebt):

Nederland	0900 0400 118 Kosten van lokaal gesprek	Van maandag t/m vrijdag van 18:00 tot 22:00*
Belgie	078 16 60 56 Kosten van interlokaal gesprek	Van maandag t/m vrijdag van 18:00 tot 22:00

* Adviesprijs (excl. verbindingskosten)

Maak nu gebruik van de website van Hercules (www.hercules.com/nl) om de meest recente versies van alle beschikbare stuurprogramma's en software te downloaden, de veelgestelde vragen over het product te bekijken en de nieuwste versie van de gebruikershandleiding voor het product te downloaden. U kunt ook het uitgebreide productaanbod van Hercules bekijken en informatie over de komende releases downloaden.

GARANTIEGEGEVENS

Guillemot Corporation S.A. ("Guillemot") garandeert consumenten wereldwijd dat dit product van Hercules vrij van materiaal- en productiefouten is gedurende een periode van twee (2) jaar na de oorspronkelijke aankoopdatum. Mocht het product gedurende de garantieperiode defect lijken, dan dient u direct contact op te nemen met onze technische ondersteuning voor verdere informatie over wat u moet doen. Nadat u contact hebt opgenomen met onze technische ondersteuning en het product naar ons moet worden geretourneerd, dient u het product en de accessoires goed verpakt en beschermd in de oorspronkelijke verpakking te verzenden, overeenkomstig de instructies van onze technische ondersteuning.

Overeenkomstig de voorwaarden van deze garantie kan het defecte product naar de mening van onze technische ondersteuning worden gerepareerd of vervangen. Voor zover toegestaan door het toepasselijk recht, is iedere aansprakelijkheid van Guillemot en diens dochterondernemingen (inclusief gevolgschade) beperkt tot de reparatie of vervanging van het product dat door Hercules is geproduceerd. De statutaire rechten van de consument uit hoofde van het toepasselijke recht inzake de verkoop van consumentengoederen worden op generlei wijze beïnvloed door deze garantie. Deze garantie is niet van toepassing:

(1) als het product is gewijzigd, is geopend, op enigerlei wijze is aangepast of is beschadigd door ongepast of onjuist gebruik, nalatigheid, een ongeluk of normale slijtage; (2) als het product is gebruikt of opgeslagen in abnormale omstandigheden (zoals blootstelling aan slechte weersomstandigheden, direct zonlicht, water of zand); (3) voor enige andere reden die geen verband houdt met een materiaal- of productiefout; (4) in gevallen dat de instructies in de gebruikershandleiding of die van onze technische ondersteuning niet zijn nageleefd; (5) op software die niet is bewerkt door Guillemot en deze valt onder een specifieke garantie die door de uitgever van de software is verleend; (6) als de garantiezegels op enigerlei wijze zijn verwijderd of gewijzigd; (7) voor schade aan of verlies van programma's, gegevens of opslagmedia, of voor de kosten ten gevolge van het ophalen van deze gegevens; (8) voor schade aan of verlies van programma's of persoonlijke gegevens na reparatie of vervanging van het product; (9) voor schade door installatie van software van derden of door computervirussen.

Guillemot is in geen geval aansprakelijk voor enige schade aan of enig verlies van persoonlijke gegevens, programma's, software of verwijderbare opslagmedia. Maak een back-up van persoonlijke en/of gevoelige gegevens voordat u dit programma retourneert naar de technische ondersteuning. Guillemot is alleen aansprakelijk voor het opnieuw installeren of ophalen van persoonlijke gegevens of programma's, die waren geïnstalleerd op het moment dat het product op de markt werd gebracht.

De garantie is van toepassing op het display van het product als minimaal vijf pixels defect zijn (zoals heldere of donkere plekken, waarbij een heldere plek een witte pixel is die permanent wordt weergegeven op het scherm, en een donkere plek een pixel is die niet wordt weergegeven op het scherm).

Als het product wordt geretourneerd naar onze technische ondersteuning en de garantie niet kan worden toegepast vanwege een of meer van de bovenstaande uitsluitende voorwaarden, worden de betreffende verzend- en verwerkingskosten in rekening gebracht bij de consument.

Gedeponeerde handelsmerken

Hercules® en eCAFÉ™ zijn geregistreerde handelsmerken van Guillemot Corporation S.A. Mandriva® is een geregistreerd handelsmerk van Mandriva S.A.. Mozilla® is een geregistreerd handelsmerk van Mozilla Foundation. RealNetworks® en RealPlayer® zijn gedeponeerde handelsmerken van RealNetworks Inc. Fluendo is een gedeponeerd handelsmerk van Fluendo S.A. Corel® is een gedeponeerd handelsmerk van Corel Corporation. OpenOffice.org® is een gedeponeerd handelsmerk van Sun Microsystems Inc. Windows®, Windows XP®, Windows Vista® en het Windows-logo zijn handelsmerken of gedeponeerde handelsmerken van Microsoft Corporation in de Verenigde Staten en/of andere landen. Intel®, Intel® Atom™ en Intel® Atom™ Inside zijn gedeponeerde handelsmerken van Intel Corporation in de Verenigde Staten en andere landen. WiFi Certified en WiFi Protected Setup zijn gedeponeerde handelsmerken of merken van de WiFi Alliance. Alle overige gedeponeerde handelsmerken en merknamen worden hierbij erkend en zijn het eigendom van de respectieve eigenaren. Illustraties zijn niet bindend. Inhoud, ontwerpen en specificaties kunnen zonder voorafgaande kennisgeving worden gewijzigd en kunnen per land verschillen. Geproduceerd in China

Verklaring van conformiteit met EU-richtlijnen

Guillemot Corporation S.A. verklaart hierbij dat het apparaat *UMPC EC-900-H60G-IA* voldoet aan de belangrijkste vereisten en andere relevante clausules van de RTTE-richtlijn 1999/5/EG, EMC-richtlijn 2004/108/EG en de standaarden in verband met elektrische veiligheid (IEC 60950, versie 2001 / EN 60950-1, versie 2001 / NF EN 60950, amendement A11-2004). De conformiteitsverklaring kunt u bekijken op de volgende webpagina:

ftp://ftp.hercules.com/EC-900/H60G-IA/DoC-fra_UMPC_EC-900-H60G.pdf



Copyright

© 2008 Guillemot Corporation S.A. Alle rechten voorbehouden.

Niets uit deze handleiding mag worden gekopieerd, samengevat, uitgegeven, gepubliceerd, opslagen in een zoekmachine of vertaald in een taal of computertaal, voor enigerlei doel en op enigerlei wijze, hetzij elektronisch, mechanisch, magnetisch of handmatig hetzij via fotokopieën, opnamen of anderszins, zonder de nadrukkelijke schriftelijke toestemming van Guillemot Corporation S.A.

Licentieovereenkomst voor eindgebruikers

BELANGRIJK: lees de volgende licentieovereenkomst voor eindgebruikers goed door voordat u de eCAFÉ™ in gebruik neemt. De term "Software" heeft betrekking op alle uitvoerbare programma's, beheerfuncties, bibliotheken, gegevensbestanden en documentatie in verband met de programma's alsmede het volledige besturingssysteem dat met de eCAFÉ™ is meegeleverd. De Software wordt in licentie verstrekt en niet verkocht aan de Gebruiker, alleen voor gebruik overeenkomstig de voorwaarden van deze licentieovereenkomst. De Software bestaat uit vrije secundaire softwaretoepassingen die zijn geleverd door de Free Software Foundation (zoals toepassingen en programma's voor productbeheer) en door Guillemot Corporation S.A. in sublicentie worden verstrekt overeenkomstig de voorwaarden in punt 5 hierboven. U verklaart en accepteert hierbij dat u zich aan de voorwaarden van deze licentieovereenkomst zult houden. Gebruik de Software niet als u het niet eens bent met de voorwaarden van deze licentieovereenkomst.

De Software wordt beschermd door internationale copyrightwetten en -overeenkomsten en door andere internationale wetten en overeenkomsten inzake intellectuele eigendom.

De Software (exclusief de software en secundaire toepassingen) blijven het eigendom van Guillemot Corporation S.A. Alle rechten voorbehouden. Guillemot Corporation S.A. verleent alleen een beperkt en niet-exclusief recht om de Software te gebruiken.

Guillemot Corporation S.A. behoudt zich het recht voor om deze licentieovereenkomst op te zeggen als u zich niet houdt aan deze voorwaarden.

Verlening van licentie:

1. De licentie wordt alleen verleend aan de oorspronkelijke koper. Guillemot Corporation S.A. blijft de enige eigenaar en rechthebbende met betrekking tot de Software (exclusief de secundaire softwaretoepassingen) en behoudt alle rechten voor die niet nadrukkelijk in deze licentieovereenkomst zijn toegewezen. U mag de rechten die uit hoofde van deze licentieovereenkomst zijn verleend, niet in sublicentie verstrekken. U mag deze licentie overdragen op voorwaarde dat u als oorspronkelijke koper niets van de software bewaart en dat de begunstigde de voorwaarden van deze licentieovereenkomst leest en accepteert.
2. U mag de software op slechts één computer tegelijkertijd gebruiken. Het machinaal leesbare gedeelte van de software mag u kopiëren naar een andere computer, op voorwaarde dat u de Software verwijderd van de eerste computer en dat de Software niet op verschillende computer tegelijkertijd kan worden gebruikt.
3. Hierbij erkent en accepteert u het copyright dat bij Guillemot Corporation S.A. ligt. U mag de copyrightinformatie in geen geval verwijderen uit de Software of de gedrukte of elektronische documentatie die met de Software is meegeleverd.
4. De licentie verleent u het recht om één (1) kopie van het machinaal leesbare gedeelte van de Software te kopiëren voor archiveringsdoeleinden, op voorwaarde dat u de copyrightinformatie van de Software op de kopie aanbrengt.
5. De vrije secundaire softwaretoepassingen die door de Free Software Foundation zijn verstrekt en door Guillemot Corporation S.A. in sublicentie zijn verstrekt, vallen onder de voorwaarden van de GPL (General Public License, licentie voor het algemene publiek). Deze tekst van de GPL is beschikbaar via de volgende webpagina: <http://www.gnu.org/licenses/translations.html>. De broncode van deze secundaire softwaretoepassingen is beschikbaar op de volgende webpagina: <http://www.hercules.com/nl>. Sommige van deze secundaire softwaretoepassingen zijn gewijzigd door Guillemot Corporation S.A. (Een lijst met deze secundaire softwaretoepassingen is beschikbaar op de volgende webpagina: <http://www.hercules.com/nl>).
6. Tenzij binnen de limieten die nadrukkelijk zijn toegestaan volgens deze licentieovereenkomst, mag u niet zelf of via derden toestemming geven voor het volgende: een sublicentie verstrekken; de Software verstrekken aan of verspreiden onder derden; de Software op meerdere computers tegelijkertijd gebruiken; op enigerlei wijze aanpassingen aanbrengen of kopieën maken; de Software op enigerlei wijze onderwerpen aan reverse-engineering, decompileren of wijzigen of informatie over de Software proberen te achterhalen die niet toegankelijk is voor de gebruiker; de gebruikershandleiding kopiëren of vertalen.

Beperking van garantie:

De Software wordt in de huidige hoedanigheid geleverd ("as is"), zonder enige garantie van Guillemot Corporation S.A. betreffende het gebruik en/of de prestaties. Guillemot Corporation S.A. garandeert niet dat de Software ononderbroken of foutloos zal werken. Het gebruik of de prestaties van de Software vallen volledig onder uw eigen verantwoordelijkheid en Guillemot Corporation S.A. kan geen enkele garantie bieden betreffende de prestaties en resultaten die u behaalt wanneer u de Software gebruikt. Guillemot Corporation S.A. geeft geen enkele expliciete of stilzwijgende garantie betreffende het feit dat geen inbreuk wordt gemaakt op rechten van derden, de verhandelbaarheid of de geschiktheid van de Software voor een bepaald doel.

In geen geval is Guillemot Corporation S.A. aansprakelijk voor enigerlei schade ten gevolge van het gebruik of het onvermogen tot gebruik van de Software.

Toepasselijk recht:

De voorwaarden van deze licentieovereenkomst vallen onder het Franse recht.

AANBEVELINGEN VOOR MILIEUVRIENDELIJKE AFVOER

Na afloop van de nuttige levensduur mag u dit product niet weggooien met het normale huisafval, maar dient u het in te leveren bij een inzamelingspunt voor afgedankte elektrische en elektronische apparaten.

Dit wordt aangegeven met het symbool op het product, de gebruikershandleiding of de verpakking.

Volgens hun specifieke kenmerken kunnen deze materialen worden gerecycleerd. Door mee te werken aan recycling en andere methoden voor het hergebruiken van afval uit elektrische en elektronische apparatuur, levert u een bijdrage aan het milieu.

Neem contact op met uw gemeente als u wilt weten waar u terecht kunt met uw afval.