

INHALT

Klicken Sie auf einen der folgenden Titel, um direkt auf den entsprechenden Abschnitt zu zugreifen

1.	eCAFÉ™, TAKE IT TO GO!	2
1.1	Handhabung Ihres Netbooks	2
1.2	Erste Inbetriebnahme	3
1.3	Ein komplettes Paket	5
1.4	Ihr eCAFÉ™ im Detail	6
2.	eCAFÉ™, DAS NON PLUS ULTRA	7
2.1	Mein eCAFÉ™	7
2.2	Multifunktionsstatur	9
2.3	Ein Netbook speziell für große Daten	10
2.4	Anschlüsse für zahlreiche Anwendungen	10
2.5	Zu Hause UND unterwegs	12
2.5.1	Betrieb über den Netzadapter	12
2.5.2	Betrieb über den Akku	12
2.5.3	Einlegen und Herausnehmen des Akkus	13
2.5.4	Optimierung der Akkulaufzeit	15
3.	MEIN eCAFÉ™: EINFÜHRUNG	16
3.1	Ein-/Ausschalten des eCAFÉ™	16
3.2	Anschluss eines externen Bildschirms	17
3.3	Anschluss einer Tastatur und einer Maus	18
3.4	Anschluss eines Kopfhörers und eines Mikrofons	18
3.5	Handhabung des Touch-Pads	19
3.6	Zugriff auf die Hilfe	20
3.7	Herzlich Willkommen in der eCAFÉ™ Galaxy	20
3.7.1	Alles in einem Klick	20
3.7.2	Einfach persönlich gestalten	25
3.8	Einstellen der wichtigsten Parameter	28
3.8.1	eCAFÉ™Connect und WiFi-Funktion	28
3.8.2	Einstellung des Datums und der Uhrzeit	29
3.8.3	Einstellung der Sprache	29
3.8.4	Einstellung der Lautstärke	29
3.8.5	Einstellung der Drucker	29
3.9	Persönliche Gestaltung der Welt	30
3.9.1	Einrichtung von Benutzerprofilen	30
3.9.2	Persönliche Gestaltung des Systems	30
4.	KOMMUNIKATION	31
4.1	Verbindung mit dem Internet	31
4.1.1	...im WiFi-Modus	31
4.1.2	...über ADSL oder ein lokales Netzwerk	34
4.2	E-Mails verschicken und erhalten	34
4.3	Mit Freunden chatten	39
5.	SPIEL	42
6.	MULTIMEDIA	43
6.1	Fotos ansehen und ordnen	44
6.2	Videos ansehen	45
6.3	Musik hören	46
6.4	Handhabung der Webcam	48
7.	ARBEIT	49
7.1	Erstellen, Ändern, Speichern	49
7.1.1	Textdokumente mit OpenOffice.org Writer	50
7.1.2	Tabellenkalkulationen mit OpenOffice.org Calc	51
7.1.3	Präsentationen mit OpenOffice.org Impress	52
7.2	Verwaltung Ihrer Bankkonten	56
7.3	Verwaltung Ihres Terminkalenders	57
8.	ANWENDUNGEN INSTALLIEREN	58
9.	DATEN SPEICHERN UND KOPIEREN	59
9.1	Speichern von Daten auf einem USB-Stick	59
9.2	Speichern von Dateien auf einer Memory Card	59
9.3	Speichern von Dateien auf einer CD/DVD	59
9.4	Kopieren von Daten eines USB-Sticks	59
9.5	Kopieren von Daten einer Memory Card	60
9.6	Kopieren von Dateien einer CD/DVD	60
	INDEX	61
	EMPFEHLUNGEN	62
	Bitte beachten Sie die folgenden Empfehlungen zum Spielen von Videogames	62
	Über lichtbedingte epileptische Anfälle	62
	TECHNISCHER SUPPORT	63
	GEWÄHRLEISTUNGSINFORMATIONEN	63

1. eCAFÉ™, TAKE IT TO GO!

Wir danken Ihnen für das Vertrauen, dass Sie Hercules durch den Kauf des Netbooks eCAFÉ™ schenken. Das eCAFÉ™ wurde entwickelt, um Ihnen zu ermöglichen stets erreichbar zu sein, Dokumente wie zum Beispiel Texte, Präsentationen und Fotos zu erstellen oder zu ändern und Ihnen über die Multimediafunktionen viel Spaß zu bringen.

Bitte lesen Sie dieses Handbuch aufmerksam durch, damit Sie die Fähigkeiten Ihres eCAFÉ™ voll ausspielen können.



Einige Vorgänge benötigen die Eingabe eines Passworts auf Ihrem eCAFÉ™. Das Standardpasswort des Benutzerkontos lautet „ec-900“ und das des Administratorkontos „root“.

Diese Passwörter können im Register **Sicherheit** der Anwendung **Computer konfigurieren** geändert werden.

1.1 Handhabung Ihres Netbooks



Vor Inbetriebnahme aufmerksam lesen.

Wie für jedes elektronische Gerät gibt es auch für die Benutzung des eCAFÉ™ einige Sicherheitsmaßnahmen, die befolgt werden müssen. Durch einige zusätzliche Vorsichtsmaßnahmen können Sie zudem die Lebensdauer Ihres eCAFÉ™ verlängern.

- Öffnen Sie nie Ihr eCAFÉ™, den Netzadapter oder sonstiges Zubehör, um die internen Komponenten nicht zu beschädigen. Die Akkus dürfen ebenfalls nicht geöffnet werden.
- Benutzen Sie ausschließlich den mit dem Produkt beiliegenden Netzadapter.
- Stellen Sie das eCAFÉ™ immer auf eine flache und stabile Oberfläche.
- Drücken Sie niemals auf den Bildschirm. Bitte achten Sie darauf, den Bildschirm nie mit scharfen Gegenständen in Berührung zu bringen, die die Oberfläche zerkratzen oder beschädigen könnten.
- Alle Gegenstände (USB-Stick, Stifte usw.) von der Tastatur entfernen, bevor Sie das eCAFÉ™ schließen.
- Um eine Beschädigung oder gar ein Entzünden zu vermeiden, sollten Sie Ihr eCAFÉ™ fernhalten von:
 - Regen oder Feuchtigkeit, sowie von allen Flüssigkeiten jeglicher Art (Wasser, Reinigungsmittel usw.),
 - Wärme abstrahlenden Quellen, wie Heizkörper, Öfen oder anderen Wärme abstrahlenden Geräten (einschl. Verstärker),
 - direkter Sonneneinstrahlung.
- Dieses Produkt darf ausschließlich in einem Raumtemperaturbereich von 5 bis 35°C benutzt werden.
- Decken Sie das laufende eCAFÉ™ niemals ab.
- Trennen Sie das eCAFÉ™ vor der Reinigung vom Stromnetz. Benutzen Sie für die Reinigung einen weichen Lappen und verwenden Sie keine Sprühreiniger.
- Das eCAFÉ™ verfügt über eine kabellose WiFi-Netzwerkverbindung. Diese Funktion kann Interferenzen mit anderen Geräten in Flugzeugen oder Krankenhäusern hervorrufen und muss deshalb in diesen Orten deaktiviert werden.
- Deaktivieren Sie die WiFi-Funktion im Falle von Gewittern.
- Werfen Sie die Akkus niemals ins Feuer.
- Bitte achten Sie beim Transport des eCAFÉ™ darauf, dass das Gerät ausgeschaltet ist und in einer geschlossenen Tasche aufbewahrt wird. Im Allgemeinen darf das eCAFÉ™ nur an Orten benutzt werden, die über eine ausreichende Luftzirkulation verfügen.



1.2 Erste Inbetriebnahme

- Entnehmen Sie Ihr eCAFÉ™ seiner Verpackung und überprüfen Sie, dass alle Elemente, wie in Kapitel 1.3 beschrieben, vorhanden sind.

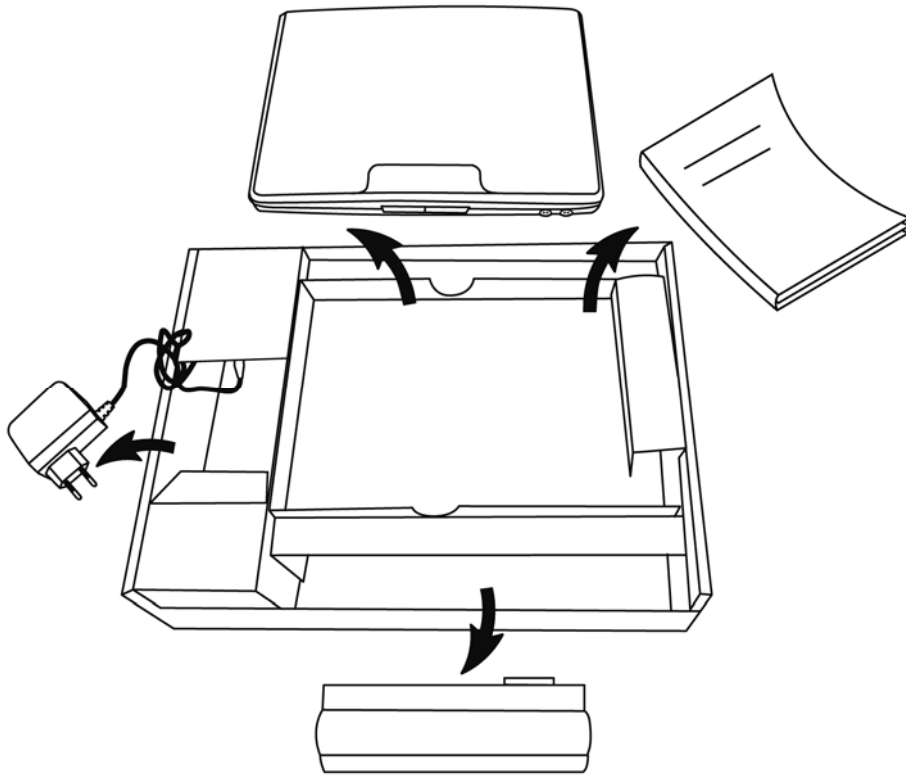

- Entfernen Sie den Schutzfilm vom Display.

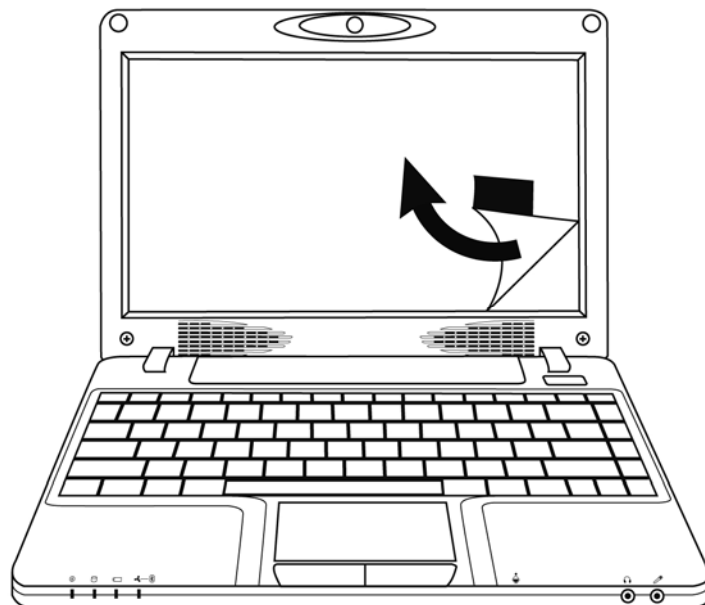

- Setzen Sie den Akku, wie in Kapitel 2.5.3 beschrieben, ein.
- Schließen Sie den Netzadapter mittels des Hohlsteckers an das Netbook an.

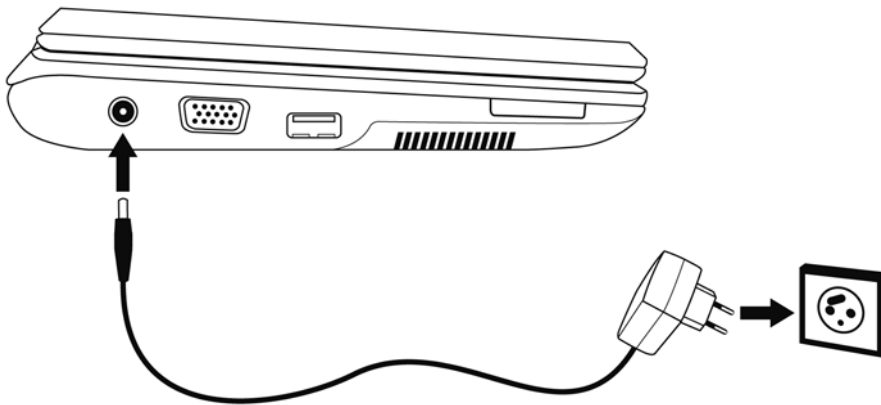

- Öffnen Sie den Bildschirm (1) und drücken Sie auf den Ein/Aus Button auf der rechten Seite (2).

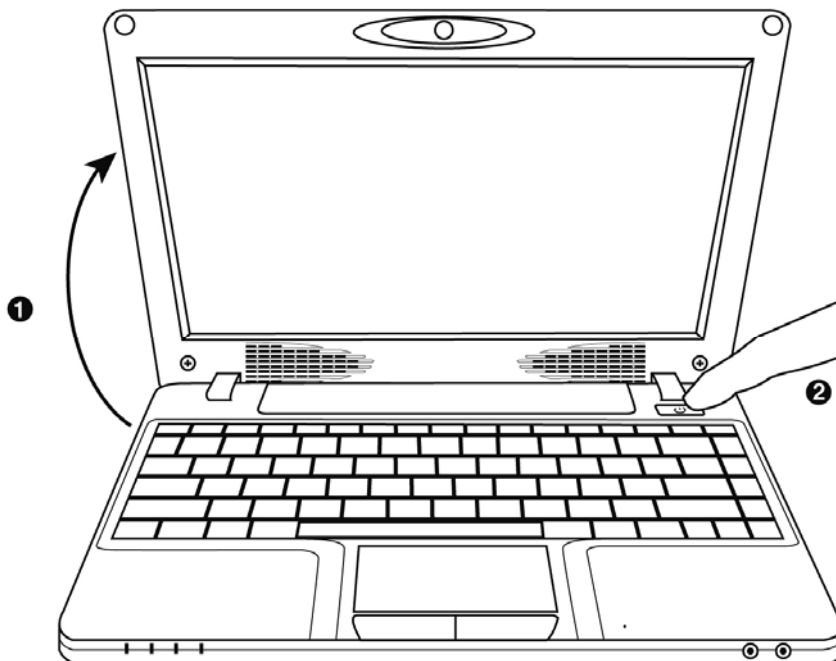

Die Erstkonfiguration kann einige Minuten in Anspruch nehmen, die Konfiguration ist beendet wenn der Desktop mit den Symbolen erscheint.



1.3 Ein komplettes Paket

Ein kompaktes Design, geringes Gewicht, zahlreiche Verbindungsmöglichkeiten, verschiedene mitgelieferte Zubehörteile... Das ist der Packungsinhalt:

- eCAFÉ™
- Akku
- Netzadapter
- Schnellstartanleitung

1.4 Ihr eCAFÉ™ im Detail

- 1,6 Ghz Intel® ATOM™ Prozessor
- 512MB DDR RAM (SO-DIMM)
- 8,9" Display (LED beleuchtet, max. Auflösung 1024*600 native)
- Eingebaute 1.300.000 Pixel Webcam, eingebautes Mikro
- Eingebaute Intel® 945GSE Videokarte, eingebaute Soundkarte
- Eingebaute WiFi-Karte (802.11 b/g/n)
- 1,8" PATA/ZIF 60GB Festplatte
- Aufladbare 6000mAh Lithium-Akku (6 Zellen)
- Netzadapter 100-240 V, 50/60 Hz
- 3 USB 2.0-Anschlüsse (kompatibel mit USB 1.1-Geräten)
- 1 Ethernetport 10/100Mbps
- 1 VGA-Ausgang
- 1 Kopfhöreranschluss, 1 Mikrofonanschluss
- Tastatur mit 80 Tasten
- Touch-Pad mit 2 Tasten
- Multiformat-Kartenleser für SD (Secure Digital), SD HC (Secure Digital HC) und MMC (MultiMedia Card) Karten
- Gewicht: mit Akku unter 1,2 kg
- Abmessungen: 225 x 168 x 33 mm

Das Betriebssystem wurde speziell für Ihr eCAFÉ™ entwickelt. Es basiert auf der neusten Version des Linux-Systems Mandriva, das alle wichtigen Programme für zu Hause oder unterwegs anbietet. Die Anwendung „Computer konfigurieren“ ermöglicht es weitere Software hinzuzufügen.

2. eCAFÉ™, DAS NON PLUS ULTRA

Das eCAFÉ™ Netbook bietet ein umfassendes Angebot an Anwendungen und verfügt über zahlreiche Anschlüsse, die Ihnen ermöglichen sofort auf die Welt zuzugreifen, die Sie interessiert: **Arbeit, Kommunikation, Spiel oder Multimedia.**

2.1 Mein eCAFÉ™

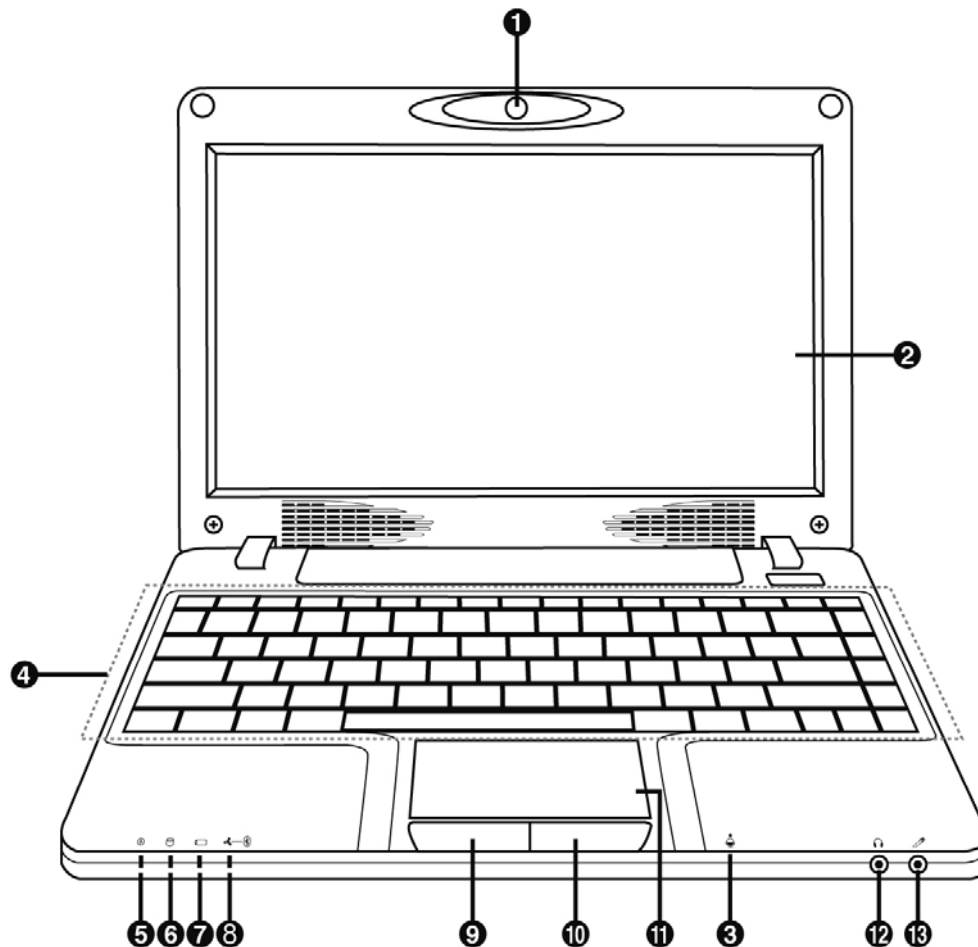

- | | | |
|----------------------|--------------------------------|------------------------|
| 1. Webcam | 6. Betriebs-LED der Festplatte | 10. Rechte Maus Taste |
| 2. 8,9" LCD-Display | 7. Akku-LED | 11. Touch-Pad |
| 3. Mikrofon | 8. WiFi-LED | 12. Kopfhöreranschluss |
| 4. Deutsche Tastatur | 9. Linke Maus Taste | 13. Mikrofonanschluss |
| 5. Netzstrom-LED | | |

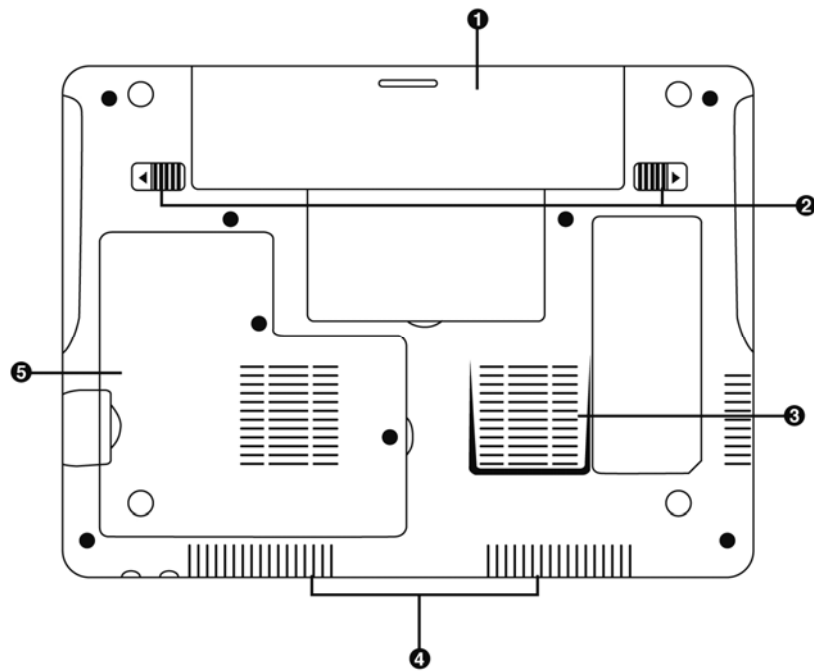

- | | | |
|-------------------------|------------------------------------|------------|
| 1. Herausnehmbarer Akku | 3. Lüftungsschlitze
(Belüftung) | 5. DDR RAM |
| 2. Verriegelung Akku | 4. Lautsprecher | |



Dieser Bereich Ihr eCAFÉ™ kann sich während dem Betrieb oder dem Laden erhitzen. Dies ist völlig normal. Es wird allerdings empfohlen, die Lüftungsschlitze freizuhalten, um die korrekte Kühlung des Computers zu garantieren. Es wird zum Beispiel davon abgeraten, das eCAFÉ™ auf ein Sofa oder ein Bett zu stellen.

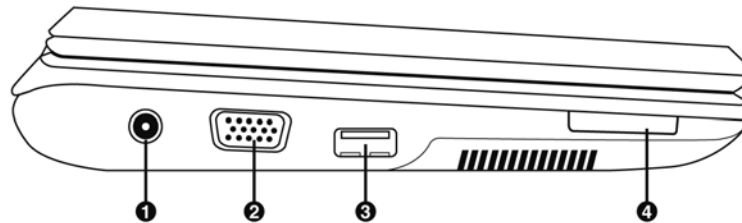

- | | |
|------------------|----------------------|
| 1. Netzanschluss | 3. USB 2.0-Anschluss |
| 2. VGA-Ausgang | 4. Kartenleser |

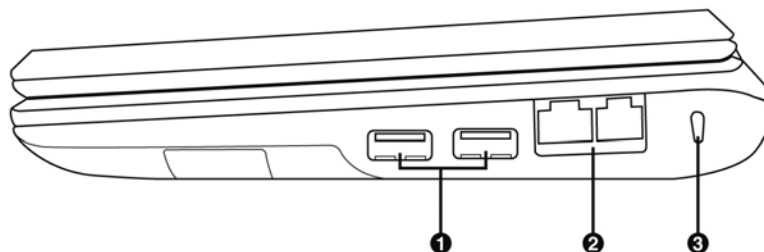

- | | | |
|-----------------------|----------------------|--------------------------|
| 1. USB 2.0-Anschlüsse | 2. LAN/Ethernetports | 3. Kensington®-Sicherung |
|-----------------------|----------------------|--------------------------|

2.2 Multifunktions-Tastatur

Das eCAFÉ™ verfügt über eine komplette Tastatur, um Ihren Bildschirm sowie die WiFi-Funktionen perfekt einstellen zu können.

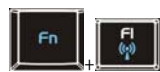

WiFi
aktivieren/deaktivieren
(standardmäßig inaktiv)

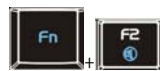

Audioausgang
aktivieren/deaktivieren

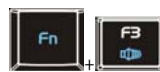

Lautstärke senken



Lautstärke erhöhen



Helligkeit dimmen



Helligkeit erhöhen

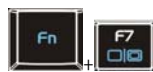

Umschaltung zwischen
LCD / externer Bildschirm
(Für weitere Informationen
über die
Bildschirmauflösung,
siehe Anpassungs-
Assistent Kapitel „3.7.2
Einfach persönlich
gestalten“)



Computer in den
Standby-Modus
umschalten



Num Lock
freigeben/verriegeln



Scrollfunktion des
Bildschirms
freigeben/verriegeln



Schaltet zwischen
Vollbildansicht und
Fenstermodus im
Internetbrowser hin und
her

2.3 Ein Netbook speziell für große Daten

Die große Festplatte und der Multiformat-Kartenleser des eCAFÉ™ ermöglichen Ihnen wichtige Daten überall hin mitzunehmen, ohne schnell an Speichergrenzen zu stoßen.

Festplatte

Das eCAFÉ™ verfügt über eine 60GB Festplatte (oder größer, je nach Modell). Der verfügbare freie Festplattenspeicher beträgt etwa 50GB. Dies ermöglicht Ihnen Filme, Bilder und andere große Dokumente zu speichern.

Kartenleser

Das eCAFÉ™ verfügt über einen Multiformat-Kartenleser SD und SD HC (Secure Digital), MS (Memory Stick®) und MMC (MultiMedia Card) Karten, um zum Beispiel Fotos Ihrer Digitalkamera anzusehen oder die Speicherkapazität Ihres Systems zu verbessern.

USB-Anschlüsse

Das eCAFÉ™ verfügt darüber hinaus über drei USB-Anschlüsse, die Ihnen ermöglichen einen USB-Stick oder andere USB-Geräte anzuschließen (siehe Kapitel 2.4 „Anschlüsse für zahlreiche Anwendungen“, für weitere Informationen über die USB-Anschlüsse).

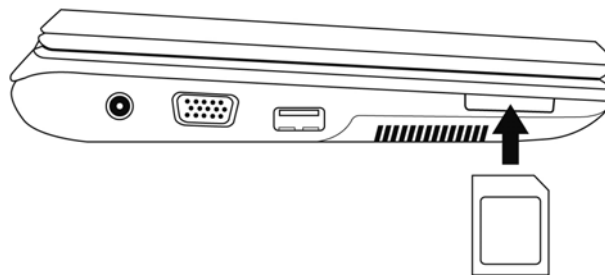

2.4 Anschlüsse für zahlreiche Anwendungen

Die in das Gehäuse eingebauten Anschlüsse des eCAFÉ™ ermöglichen Ihnen alle möglichen USB-Geräte (z. B.: Maus oder externe Festplatte) anzuschließen.

Allgemeine Warnhinweise

Bevor ein neues Gerät angeschlossen werden kann, sollten Sie die entsprechende Installationsanleitung aufmerksam lesen.



Geräte, auf denen das eCAFÉ™ gerade Daten liest oder speichert, dürfen nicht einfach abgezogen werden. Dies könnte die Daten beschädigen, im schlimmsten Fall können die Daten sogar komplett verloren gehen.

USB-Anschlüsse (Universal Serial Bus)

Das eCAFÉ™ verfügt über drei USB 2.0-Anschlüsse (kompatibel mit USB 1.1) über die Sie zahlreiche Geräte, wie zum Beispiel eine Tastatur, eine Maus, einen USB-Stick usw. anschließen können. Die Hot-Plug-Technologie ermöglicht Ihnen außerdem Ihre Geräte während des Betriebs des eCAFÉ™ anzuschließen und abzuziehen.

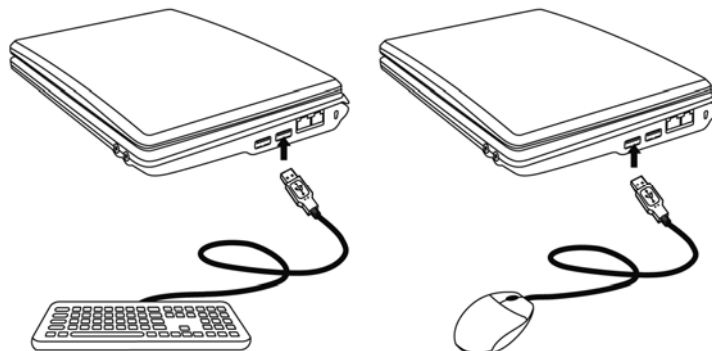

Falls eine externe USB-Festplatte an Ihr eCAFÉ™ angeschlossen ist haben, sollte auf das Icon  (unten rechts im Bildschirm) geklickt und „Datenträger entfernen“ ausgewählt werden, bevor dieser abgezogen werden kann.



Einige USB-Geräte, die während dem Hochfahren des Computers angeschlossen werden, können eventuell nicht vom System erkannt werden. In diesem Fall sollten Sie Ihr USB-Gerät abziehen und erneut anschließen.

Audio-Anschlüsse

Schließen Sie ein Mikrofon, einen Kopfhörer und/oder ein Headset über einen der folgenden Stecker an, um ein Gespräch zu führen oder sich ein Video anzusehen:

- Klinenstecker (Ausgang), für Lautsprecher oder einen Kopfhörer
- Klinenstecker (Eingang), für die Aufnahme über einen MP3-Player oder ein Mikrofon, um mit einer IP-Telefonanwendung zu telefonieren oder für Tonaufnahmen

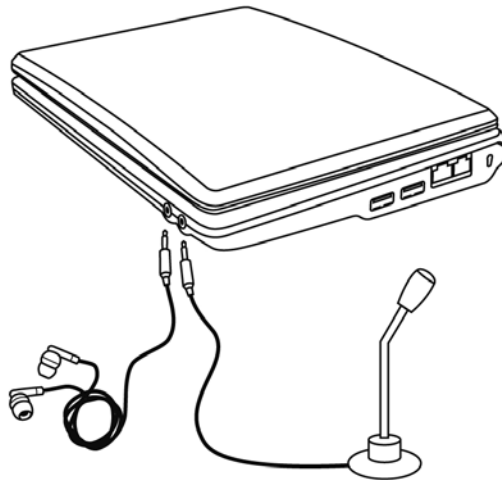

Lokales Netzwerk (LAN)

Das eCAFÉ™ verfügt über einen RJ45-Ethernetport, der Ihnen ermöglicht, sich an ein lokales, kabelgebundenes Ethernetnetzwerk 10/100Mbps (z. B.: Firmennetzwerk, kabelgebundener/kabelgebundenes Router/Modem oder Internetbox) anzuschließen.

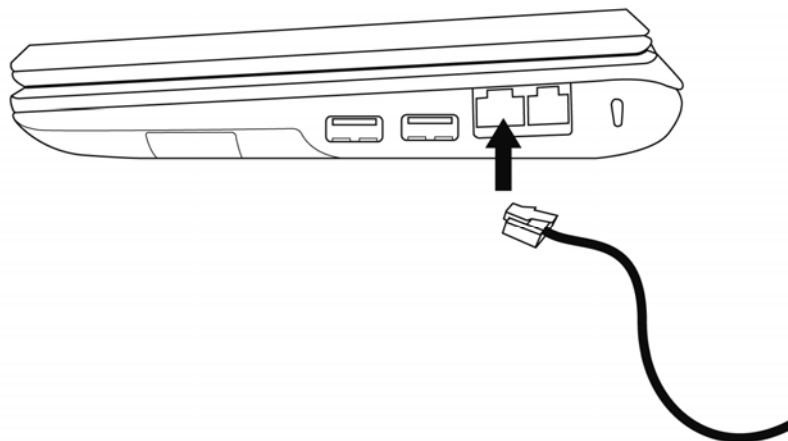

2.5 Zu Hause UND unterwegs

Das eCAFÉ™ kann wahlweise über den Akku oder den Netzadapter betrieben werden.

2.5.1 Betrieb über den Netzadapter

Benutzen Sie den mitgelieferten Netzadapter des eCAFÉ™. Er den Standards des elektrischen Stromnetzes des jeweiligen Landes, in dem das eCAFÉ™ erworben wurde.



Achten Sie darauf, den Stecker des Netzadapters bis zum Anschlag in den Netzanschluss des Computers einzuschieben.

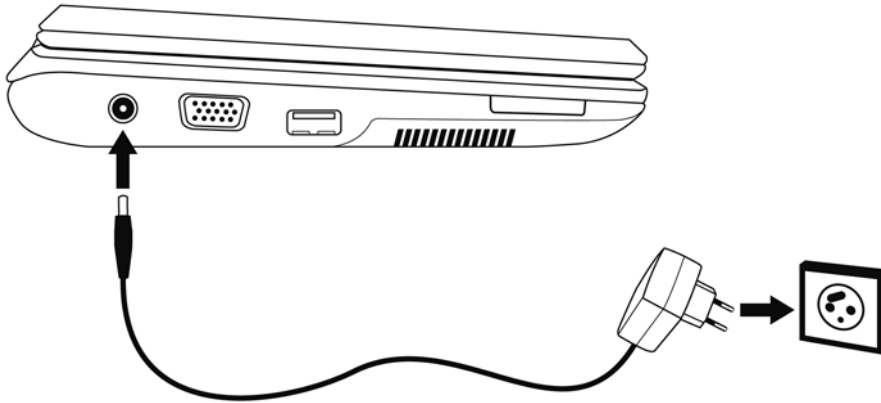

Wenn das eCAFÉ™ über den Netzadapter betrieben wird, lädt sich der Akku automatisch auf. Ein kompletter Ladezyklus benötigt mehr Zeit, wenn das eCAFÉ™ eingeschaltet ist.



Im Standby-Modus beträgt der Stromverbrauch des Netzadapters 0,5 W.

2.5.2 Betrieb über den Akku

Das eCAFÉ™ wurde für den Betrieb über den Akku entwickelt. Bei voll geladenem Akku, bietet Ihnen dieser eine Laufzeit von mehr als 5 Stunden*. Zusätzliche Akkus können bei Ihrem Händler bestellt werden.



Es wird empfohlen, den Akku vor dem ersten Gebrauch des eCAFÉ™ vollständig zu laden, um die Lebensdauer dieser zu verbessern. Der Ladezustand des Akkus kann über die Ladestandanzeige abgelesen werden.

*Festgestellte Laufzeit während einer Simulation, für die nacheinander ausgeführten Anwendungen: Textverarbeitung, Internetnavigator, ca. 5 Minuten Standby pro Stunde. Die Laufzeit kann abweichen und hängt von den Gebrauchsbedingungen des eCAFÉ™ ab (Anwendungen, Netzwerkverbindungskonditionen).

2.5.3 Einlegen und Herausnehmen des Akkus

In manchen Fällen ist es nötig, den Akku herauszunehmen oder einzulegen (z. B.: Akkuwechsel).

 Bevor der Akku herausgenommen oder eingelegt werden kann, muss zunächst die **Verriegelung (2)** auf „Entriegelt“ und nach dem Herausnehmen oder dem Einlegen auf „Verriegelt“ geschoben werden.

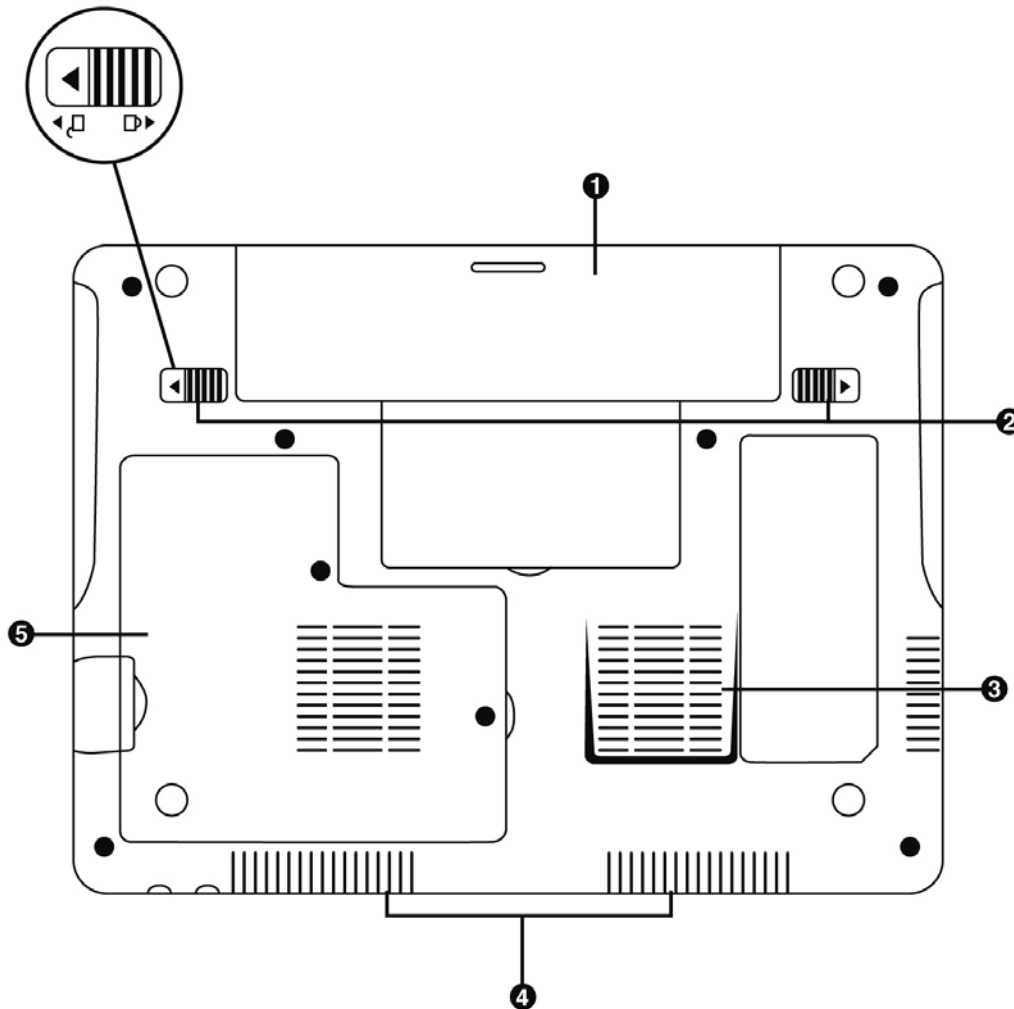

 Der Akku sollte nur dann eingelegt bzw. herausgenommen werden, wenn das eCAFÉ™ ausgeschaltet ist.

 Die verwendeten Akkus müssen die Eigenschaften des Hercules Akkus aufweisen, der mit dem eCAFÉ™ geliefert wird, da ansonsten die Gefahr besteht, das eCAFÉ™ zu beschädigen. Es besteht das Risiko einer Explosion, wenn der Akku durch einen nicht korrekten Typ ausgetauscht wird. Entsorgung von Altakkus bitte gemäß den gesetzlichen Bestimmungen ausführen.

Akku einlegen

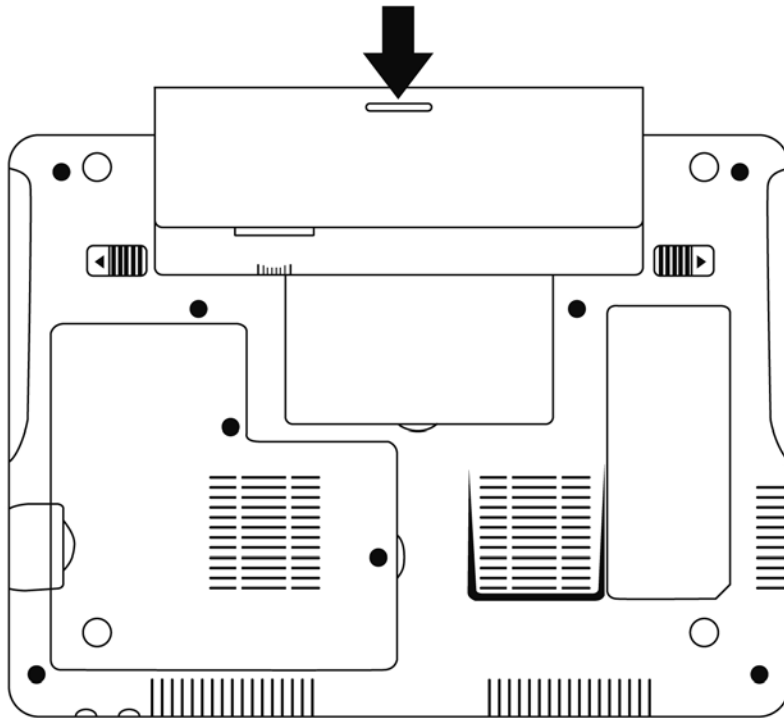

Akku herausnehmen

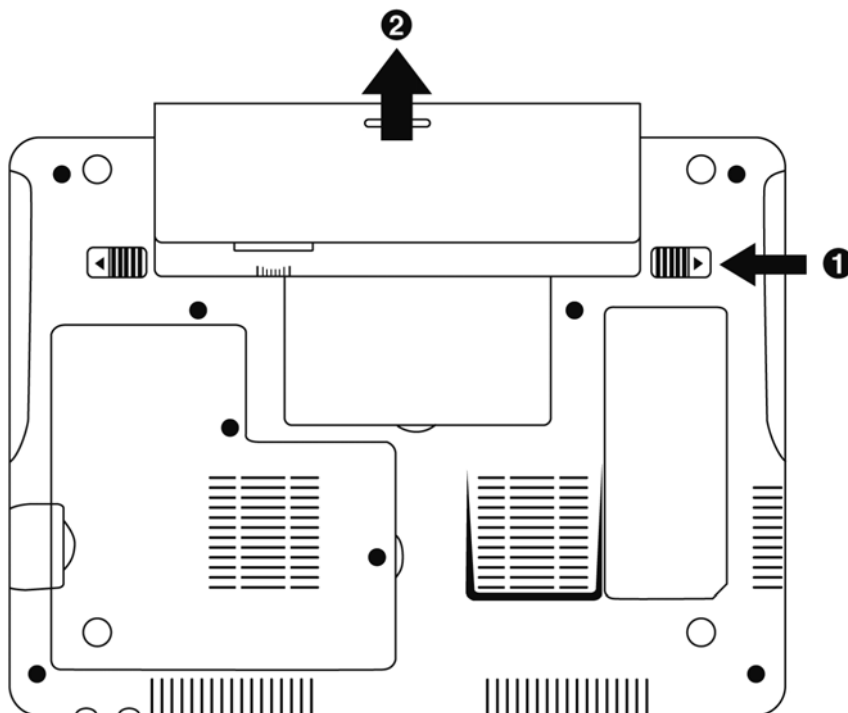

2.5.4 Optimierung der Akkulaufzeit

Das Akkumodul für Netbooks verwendet Lithium Ion (Li-Ion) Akkus, die jederzeit aufgeladen werden können. Falls der Mini-Computer für mehr als 30 Tage nicht verwendet wird, muss dieser mit mindestens 70% der Ladekapazität aus dem Netbook genommen werden. Der Computer kann bei einer Temperatur von 5 bis 35°C aufbewahrt werden und darf nicht in einem der Sonne ausgesetzten Fahrzeug zurückgelassen werden. Die Ladekapazität des Lithium Ion Akkus verschlechtert sich im Laufe der Zeit, unabhängig davon, ob das Akkumodul benutzt wird oder nicht. Die allgemeine Lebensdauer beträgt 2 bis 3 Jahre.

Verbesserung der Akkulaufzeit:

- Passen Sie die Helligkeit Ihres Bildschirms Ihrem Arbeitsumfeld (Innen/Außen) und dem Anwendungsbereich an.



Helligkeit dimmen



Helligkeit erhöhen

- Schließen Sie das eCAFÉ™, während kurzer Pausen. Der Bildschirm schaltet sich automatisch aus.
- Vor der ersten Inbetriebnahme des eCAFÉ™ sollte der Akku vollständig geladen werden.
- Deaktivieren Sie die WiFi-Funktion, wenn kein WiFi-Netzwerk benutzt wird.



WiFi deaktivieren

3. MEIN eCAFÉ™: EINFÜHRUNG

3.1 Ein-/Ausschalten des eCAFÉ™

Einschalten

- Öffnen Sie den Bildschirm (1) und drücken Sie auf den Ein/Aus Button auf der rechten Seite (2).

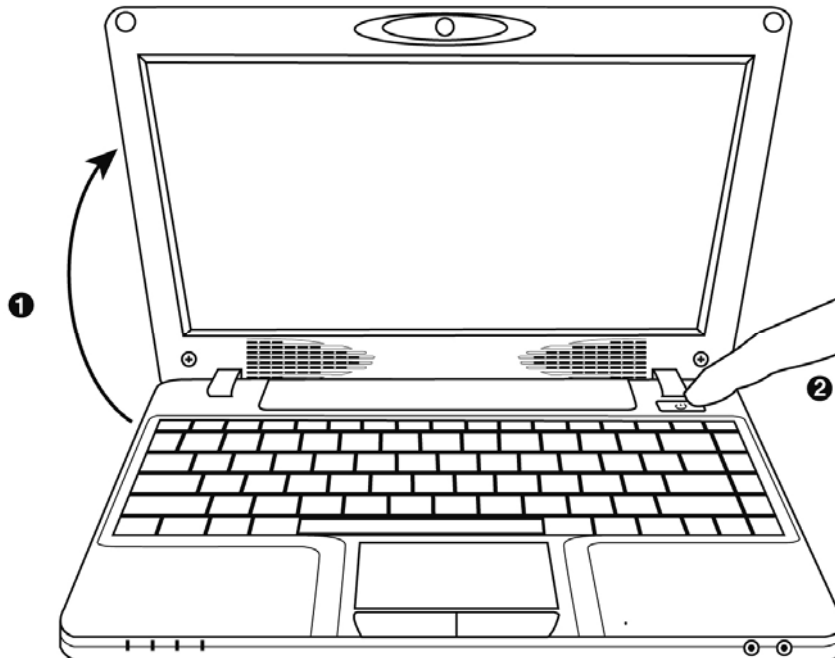

Den Bildschirm nie gewaltsam öffnen. Das eCAFÉ™ niemals am Bildschirm anheben.



Sobald der Computer hochgefahren ist, haben Sie Zugriff auf die Startseite, von der Sie Ihre Reise in die eCAFÉ™ Galaxy starten können. Es ist Ihnen während dieser Reise möglich andere Welten zu entdecken, die jeweils einem bestimmten Bereich entsprechen: **Arbeiten**, **Kommunizieren**, **Spielen**, **Multimedialinhalte** ansehen und Ihren Homecomputer konfigurieren oder **parametrieren**.

Ausschalten

- Stellen Sie vor dem Ausschalten des eCAFÉ™ sicher, dass alle Programme und Anwendungen korrekt geschlossen wurden.





- Schalten Sie das eCAFÉ™ aus, indem Sie auf das Icon  unten links und anschließend auf **Computer ausschalten** klicken.

 Der Ein-/Aus-Button an der rechten Seite des Gerätes schaltet nur das eCAFÉ™ selbst aus, aber nicht das Netzteil. Sollten Sie das eCAFÉ™ längere Zeit nicht verwenden, trennen Sie das Netzteil bitte vom Netz, um Standby-Energie zu sparen.

Im Standby-Modus beträgt der Stromverbrauch des Netzadapters 0,5 W.

Ausschalten oder Zwangsabschaltung

Drücken Sie auf den Ein/Aus Button bis sich der Computer vollständig ausschaltet, falls Sie beim Ausschalten Ihres eCAFÉ™ auf Probleme stoßen.

Falls beim eCAFÉ™ eine ungewöhnliche Betriebssystemsituation auftritt, die die Rückkehr zum Ausgangsmenü über  nicht ermöglicht, kann gleichzeitig auf  +  +  gedrückt werden. In diesem Fall führt das System ein Reset durch. Dies dauert nur einige Sekunden.

Systemwiederherstellung und BIOS

- Die Daten für eine eventuell notwendige Systemwiederherstellung befinden sich auf der Festplatte.

- Um das System wiederherzustellen drücken Sie beim Booten die "ESC" Taste und folgen den Anweisungen des Menüs.

 Die Setup-Parameter (BIOS) wurden für dieses Gerät optimiert und müssen nicht geändert werden. Eine Änderung kann dazu führen, dass das Hercules eCAFÉ™ nicht mehr einwandfrei startet.

 Die Zwangsausschaltung oder die Reinitialisierung dürfen nicht durchgeführt werden, wenn Dokumente geöffnet sind. Dies könnte die Daten beschädigen, im schlimmsten Fall können diese sogar komplett verloren gehen.

3.2 Anschluss eines externen Bildschirms

Genießen Sie zu Hause oder im Büro einen Großbildschirm anschließen zu können, um gemütlicher im Internet zu surfen oder mit breiteren Tabellen arbeiten zu können. Schließen Sie hierfür einen VGA-Bildschirm über den VGA-Anschluss Ihres eCAFÉ™ an. Für weitere Informationen über die Bildschirmwahl, rufen Sie den Anpassungs-Assistenten auf (siehe Kapitel 3.7.2 Einfach persönlich gestalten).

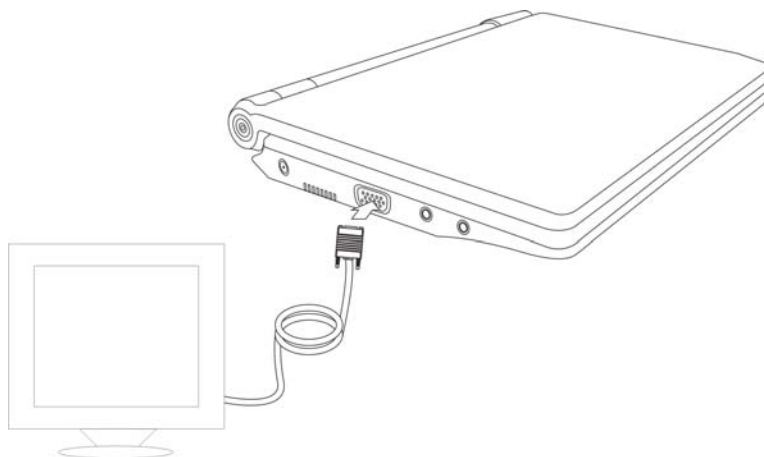

3.3 Anschluss einer Tastatur und einer Maus

Sie haben ebenfalls die Möglichkeit eine Tastatur und/oder eine Maus per USB anzuschließen.

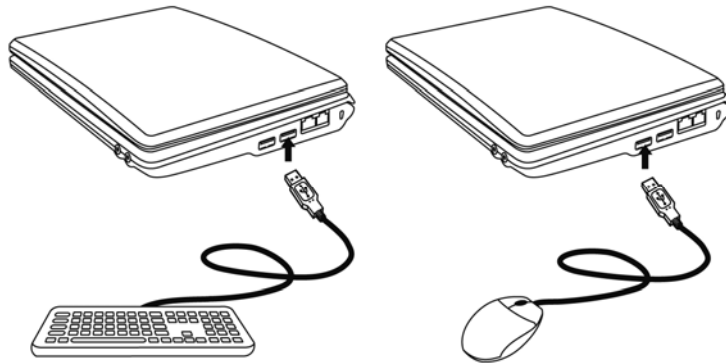

3.4 Anschluss eines Kopfhörers und eines Mikrofons

Genießen Sie Musik, Filme oder Chats mit Freunden mit einem Kopfhörer oder Lautsprechern, die Sie an das Netbook anschließen (3,5" Klinkenstecker).

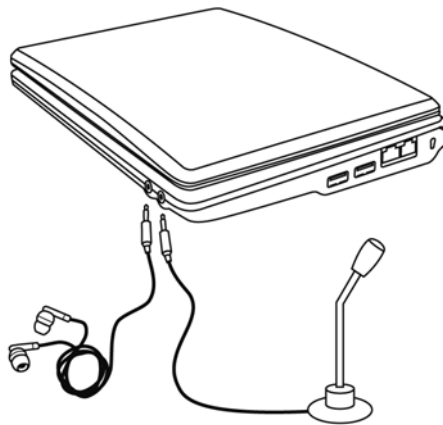

Der Anschluss eines Audio-Gerätes bewirkt die automatische Deaktivierung des eingebauten Mikrofons und der eingebauten Lautsprecher Ihres eCAFÉ™.

3.5 Handhabung des Touch-Pads

Einige Vorgänge können durch einen Klick bestätigt werden (z. B.: Aktivierung eines Button oder Zugriff auf ein Menü):

Durch einfaches Drücken der linken Taste

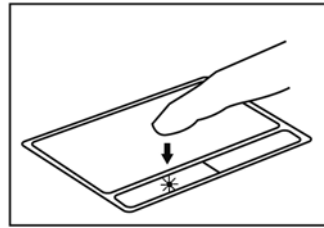

Durch kurzes Berühren des Touch-Pads

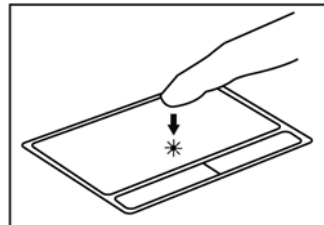

Andere Vorgänge können über einen Doppelklick bestätigt werden (z. B.: Musik abspielen oder Dokumente öffnen):

Durch doppeltes Drücken der linken Taste

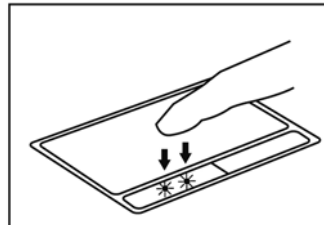

Durch zwei kurze Berührungen des Touch-Pads

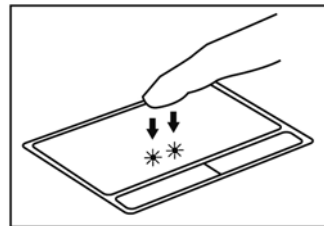

Die **rechte Taste** ermöglicht in der Regel auf die Eigenschaften des ausgewählten Objektes zuzugreifen.

3.6 Zugriff auf die Hilfe

Das komplette „Benutzerhandbuch“ ist als PDF-Datei auf der Festplatte Ihres eCAFÉ™ (im Ordner „MeineDateien“) gespeichert.

Darüber hinaus enthält jede installierte Anwendung eine eigene spezielle Hilfefunktion, die falls notwendig, bei der Beseitigung von Problemen hilft.

3.7 Herzlich Willkommen in der eCAFÉ™ Galaxy



3.7.1 Alles in einem Klick

Sobald der Computer hochgefahren ist, haben Sie Zugriff auf die Startseite, von der Sie Ihre Reise in die eCAFÉ™ Galaxy starten können. Es ist Ihnen während dieser Reise möglich andere Welten zu entdecken, die jeweils einem bestimmten Bereich entsprechen: **Arbeiten**, **Kommunizieren**, **Spielen**, **Multimediainhalte** ansehen und Ihren Homecomputer konfigurieren oder **parametrieren**.



Das Icon ermöglicht auf das eCAFÉ™ Portal zuzugreifen, von dem aus Sie auf Ihre Onlinewelt zugreifen, alles über die Produktreihe eCAFÉ™ erfahren, neue Anwendungen entdecken, Tipps und Tricks finden, die Kompatibilitäten mit Ihren Geräten feststellen oder ganz einfach Ihren Computer besser kennen lernen können.

Die Iconbar links im Bildschirm enthält die Quick Access Icons der verschiedenen Anwendungen und Welten.

Alle Anwendungen sind über das Icon  zugänglich.

Die Grafikparameter können mit einem Klick über das Icon  eingestellt werden.

	Umschalttaste zur Startseite		Zugriff auf die Startseite
	Direkter Zugriff auf alle Programme		Zugriff auf die Kommunikationswelt
	Zugriff auf den Anpassungs-Assistenten, für die grafischen Einstellungen Ihres Computers		Zugriff auf die Spielwelt
	Dateinavigator öffnen		Zugriff auf die Multimediawelt
	Zugriff auf das eCAFÉ™ Portal		Zugriff auf die Arbeitswelt
			Zugriff auf die Parametrierwelt

- Startseite



- Kommunikationswelt



- Spielwelt



- Multimediawelt



- Arbeitswelt



- Parametrierwelt



3.7.2 Einfach persönlich gestalten

Die Benutzer, die alle Fähigkeiten des eCAFÉ™ voll ausnutzen möchten, werden von dem breiten Angebot an Büro- und Kommunikationsprogrammen sowie an Spielen begeistert sein und können sogar die Welten des eCAFÉ™ mit intuitiven Tools selbst gestalten.

Der Anpassungs-Assistent



Anpassungs-Assistent starten

Grundlegende Funktionen des Anpassungs-Assistenten



Klicken Sie auf das Icon oben links im Bildschirm, um den Anpassungs-Assistenten zu starten. Dieser ermöglicht Ihnen:

- Die Auflösung und den Bildschirm im Register **Bildschirm & Auflösung** auszuwählen.
- Quick Access Icons Ihrer beliebtesten Programme im Register **Büro** hinzuzufügen.
- Das Hintergrundbild der Startseite im Register **Hintergrund** zu ändern.
- Ihren Bildschirmschoner im Register **Bildschirmschoner** zu konfigurieren.

Grundlegende Anpassung der Darstellung

- Über das Symbol Anpassen können Sie die Auflösung des Bildschirms Ihren Bedürfnissen anpassen.
- Wenn Sie das Netbook an einen Monitor anschließen, können Sie ebenfalls über das Symbol Anpassen, die für Sie optimale Auflösung einstellen.



Es wird empfohlen ein **Hintergrundbild** mit der Auflösung 1024 x 600 zu verwenden, um die Startseite anzupassen (ohne Verzerrung und Pixellierung).

Direkter Zugriff auf alle Programme



Direkter Zugriff auf alle Programme

Dieses Menü ist über die Quick Access Bar der Programme zugänglich und ermöglicht auf alle installierten Programme zuzugreifen, die als Menü oder Untermenü dargestellt werden.

Der Dateinavigator



Dateinavigator öffnen

Der Dateinavigator ermöglicht auf alle gespeicherten **Dateien** des eCAFÉ™ zuzugreifen und neue Dateien zu erstellen. Es gibt mehrere Dateitypen: Text-, Bild-, Ton- oder Videodateien.

Die Dateien werden auf der Festplatte des eCAFÉ™ oder auf einem externen Datenträger in **Ordern** gespeichert (externe Festplatte, USB-Stick, Memory Card). Ein Ordner kann Dateien verschiedener Arten enthalten. Der Ordner „Geburtstag“ kann zum Beispiel die Fotos eines Geburtstages sowie ein Video oder den Text der Einladung enthalten.

Die Dateien können direkt in den verfügbaren Anwendungen des eCAFÉ™ erstellt oder von externen Geräten aus geladen werden.

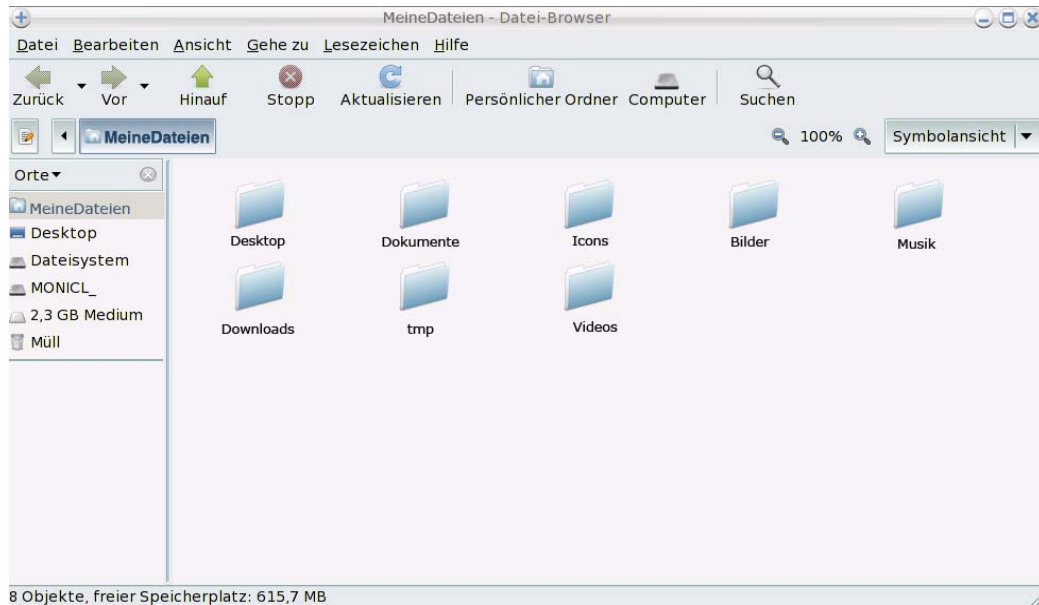

Meine Dateien von einem USB-Stick aus laden:

- Stecken Sie den USB-Stick in eine der beiden verfügbaren USB-Anschlüsse. Das eCAFÉ™ erkennt die neue Verbindung automatisch und zeigt das USB-Symbol in der Statusanzeige an.
- Der Dateinavigator öffnet sich automatisch. Klicken Sie auf den Namen Ihres USB-Sticks, der nun links angezeigt wird.
- Wählen Sie die Dateien aus, die Sie laden möchten (hierfür die Taste  gedrückt halten, um mehrere Dateien auszuwählen oder drücken Sie die Taste Strg, um einzelne Dateien auszuwählen).
- Wählen Sie im Menü Bearbeiten Kopieren aus.
- Wählen Sie im Dateisystem den Pfad aus, unter dem Sie die Dateien speichern möchten.
- Wählen Sie im Menü Bearbeiten Einfügen aus.

Meine Dateien von einer Memory Card aus laden:

- Schieben Sie die Memory Card in den Kartenleser. Das eCAFÉ™ erkennt diese neue Verbindung automatisch.
- Klicken Sie im Dateinavigator auf den Namen Ihrer Memory Card, der nun links angezeigt wird.
- Wählen Sie die Dateien aus, die Sie laden möchten (hierfür die Taste  gedrückt halten, um mehrere Dateien auszuwählen oder drücken Sie die Taste Strg, um einzelne Dateien auszuwählen).
- Wählen Sie im Menü Bearbeiten Kopieren aus.
- Wählen Sie im Dateisystem den Pfad aus, unter dem Sie die Dateien speichern möchten.
- Wählen Sie im Menü Bearbeiten Einfügen aus.

Meine Dateien über eine Netzwerkverbindung laden:

Verbinden Sie das eCAFÉ™ mit einem Netzwerk über den Ethernetport oder im WiFi-Modus, um somit Dateien zu laden. Sie haben anschließend Zugriff auf die gewünschten Dateien des Netzwerkes.

Meine Fotos über einen digitalen Fotoapparat laden:

- Schließen Sie einen digitalen Fotoapparat über einen der beiden USB-Anschlüsse an.
- Schalten Sie Ihren Fotoapparat ein. Das eCAFÉ™ erkennt diese neue Verbindung automatisch. Das Menü **Von einem Fotoapparat aus importieren** wird angezeigt.
- Wählen Sie **Fotos importieren** aus. Der Foto-Assistent wird automatisch gestartet.
- Wählen Sie **Kopieren** aus. Alle Fotos des Fotoapparates werden standardmäßig ausgewählt. Diese werden anschließend von dem Fotoapparat auf die Festplatte Ihres eCAFÉ™ kopiert (in den Ordner Fotos). Die Nachricht „Kopie beendet“ wird angezeigt.
- Klicken Sie auf Bestätigen.

Die horizontale Zustandsanzeige und der Infobereich

Die Zustandsanzeige enthält die Register der laufenden Anwendungen und der Infobereich (unten links) zeigt den Ladestand des Akkus, die Netzwerkverbindung (WiFi oder Ethernet), die eventuelle Aktivierung der Caps Lock und Num Lock Tasten, die Prozessorleistung und die Uhrzeit.



3.8 Einstellen der wichtigsten Parameter

3.8.1 eCAFÉ™Connect und WiFi-Funktion



eCAFÉ™Connect von der Kommunikationswelt aus starten
1. Möglichkeit



eCAFÉ™Connect von der Statusanzeige aus starten
2. Möglichkeit



WiFi aktivieren/deaktivieren



Das eCAFÉ™Connect ist eine von Hercules entwickelte Software. Sie ermöglicht die intuitive Verwaltung von Netzwerkverbindungen (Ethernet und WiFi). Diese Software ist eine wertvolle Hilfe für den reibungslosen Betrieb der eingebauten WiFi-Karte des eCAFÉ™.

Auf eCAFÉ™Connect zugreifen (2. Möglichkeit):

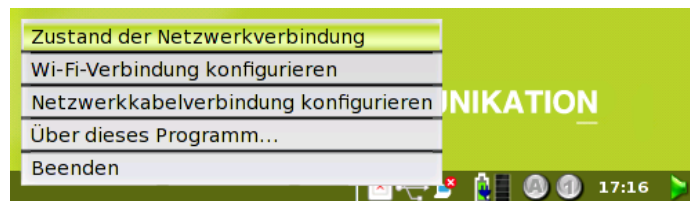
- Klicken Sie mit der rechten Taste des Touch-Pads auf das Icon Hercules eCAFÉ™Connect in der Statusanzeige.



- Wählen Sie **Zustand der Netzwerkverbindung**.

- Aktivieren Sie die WiFi-Funktion Ihres eCAFÉ™ und drücken Sie auf die Tasten  und . Die WiFi-LED  des Computers sollte nun leuchten.



Diese Funktion ist standardmäßig nach dem Hochfahren des Systems nicht aktiviert und die WiFi-LED  leuchtet somit nicht.



- Klicken Sie auf **Verbinden** neben der kabellosen Verbindung.

Der Netzwerkmanager eCAFÉ™Connect WiFi Station wird gestartet. Für weitere Informationen über diesen Manager und um zu erfahren, wie Sie sich mit einem WiFi-Netzwerk verbinden und Ihre Lieblingsnetzwerke hinzufügen, lesen Sie bitte das Kapitel 4.1.1 Verbindung mit dem Internet ... im WiFi-Modus.

3.8.2 Einstellung des Datums und der Uhrzeit

Klicken Sie auf die Uhr in der Statusanzeige unten links im Bildschirm, um das Datum und die Uhrzeit einzustellen.

Klicken Sie auf die Uhr



Das Control Panel wird angezeigt:



3.8.3 Einstellung der Sprache

Klicken Sie von der **Parametrierwelt** aus auf **Computer konfigurieren**, um die Sprache der Benutzeroberfläche zu ändern.

Das **Kontrollzentrum** wird geöffnet. Wählen Sie das Register **System** und klicken Sie anschließend auf das Icon **Lokale Parameter des Systems verwalten**.

Wählen Sie die Sprache in der Liste aus. Klicken Sie auf **Weiter**, erneut auf **Weiter** und auf **OK**, um die Sprachauswahl zu bestätigen.

3.8.4 Einstellung der Lautstärke

Klicken Sie auf das Volumenicon in der Statusanzeige.

Klicken Sie auf das Lautstärkenicon



Oder klicken Sie auf das Quick Access Icon der entsprechenden Anwendung. Wählen Sie **Parameter** und anschließend **Lautstärke einstellen**.

Das Control Panel wird angezeigt.

3.8.5 Einstellung der Drucker

Klicken Sie von der **Parametrierwelt** aus auf **Computer konfigurieren**.

Das **Kontrollzentrum** wird geöffnet. Klicken Sie im Register **System** auf das Icon **Drucker konfigurieren**. Folgen Sie den Anweisungen auf dem Bildschirm.

3.9 Persönliche Gestaltung der Welt

3.9.1 Einrichtung von Benutzerprofilen

Klicken Sie von der **Parametrierwelt** aus auf **Computer konfigurieren**.

Das **Kontrollzentrum** wird geöffnet. Wählen Sie das Register **Sicherheit** und klicken Sie anschließend auf das Icon **Systembenutzer verwalten**.

3.9.2 Persönliche Gestaltung des Systems



Anpassungs-Assistent starten

Der Anpassungs-Assistent ermöglicht Ihnen ganz einfach Quick Access Icons für Ihre Lieblingsanwendungen hinzuzufügen oder die Startseite

nach Ihrem Geschmack zu gestalten, indem Sie den Hintergrund ändern. Diese Anwendung ist über das Icon  oben links auf dem Bildschirm erreichbar.

Quick Access Icons können über das Register **Büro hinzugefügt** werden, indem Sie (oben links) Ihre Welt auswählen. Die Liste der aktuell in dieser Welt enthaltenen Anwendungen wird angezeigt. Wählen Sie die gewünschte Anwendung in der rechten Liste aus und ziehen sie diese mit der Maus in die linke Liste der Welt hinüber.

Ändern des Hintergrundbildes:

- Klicken Sie auf das Register **Büro**.
- Wählen Sie die **Startseite**.
- Klicken Sie auf das Bild, das unten im Fenster angezeigt wird und klicken Sie auf **Durchsuchen**.
- Wählen Sie den Pfad Ihrer Bilddatei (empfohlene Größe: 1024x600 Pixel).
- Klicken Sie auf **OK**, um den neuen Hintergrund zu verwenden.

4. KOMMUNIKATION

Greifen Sie auf die Kommunikationswelt zu.



4.1 Verbindung mit dem Internet



4.1.1 ...im WiFi-Modus

Verbinden Sie sich ganz einfach und kabellos mit dem Internet dank eCAFÉ™Connect, eine von Hercules entwickelte Software, die vor allem der intuitiven Verwaltung von WiFi-Netzwerken dient.

Dieses Kapitel geht besonders auf die WiFi-Internetverbindung ein, die besonders Benutzer interessieren wird, die viel unterwegs sind und nicht auf Ihren Internetzugang oder Ihre E-Mails verzichten möchten.

- Greifen Sie auf die **Kommunikationswelt** zu und klicken Sie auf **Verbindungen** oder auf das Hercules eCAFÉ™Connect Icon in der Statusanzeige.

Das eCAFÉ™Connect-Fenster wird angezeigt.

- Aktivieren Sie die WiFi-Funktion Ihres eCAFÉ™ und drücken Sie auf die Tasten  und . Die WiFi-LED  des Netbooks sollte nun leuchten.



Jetzt kann die Suche nach WiFi-Netzwerken gestartet werden, um sich kabellos mit dem Internet zu verbinden.

- Klicken Sie auf **Verbinden** neben der kabellosen Verbindung.

Die eCAFÉ™Connect WiFi Station startet die automatische Netzwerksuche und zeigt die Ergebnisse der Suche an.

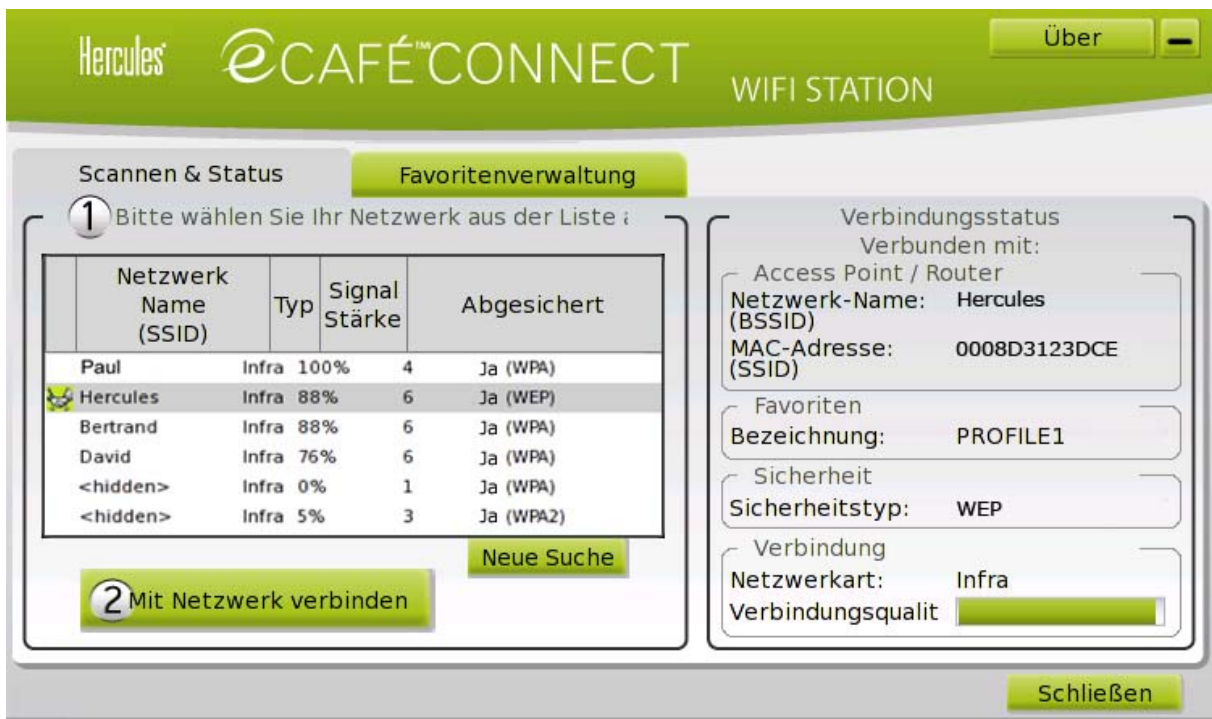

Verbindung mit einem nicht gesichertem Netzwerk (kein Schlüsseltyp im Feld Abgesichert angegeben):

- Wählen Sie das gewünschte Netzwerk aus.

- Klicken Sie auf **Mit Netzwerk verbinden**.

Der Netzwerkassistent wird gestartet und bietet Ihnen an, dieses Netzwerk Ihren Favoriten hinzuzufügen.

- Falls erwünscht, können Sie das Netzwerk zu Ihren Favoriten hinzufügen, indem Sie die Box **Ja** markieren und einen Namen eingeben.

Nach einigen Sekunden wird ein grünes Icon neben dem Netzwerk angezeigt, um die erfolgreiche Verbindung mit diesem anzuzeigen.

Damit sich Ihr Computer automatisch mit einem bestimmten Netzwerk während der Aktivierung der WiFi-Funktion verbindet, muss dieses Ihren Favoriten hinzugefügt und die Option **Automatische Verbindung** ausgewählt werden.



Falls die Verbindung im **Infrastruktur-Modus** mit dem gewählten Netzwerk fehlschlägt, müssen die Sicherheitsparameter des Routers überprüft werden (Schlüssel, MAC Adressierfilter usw.).

Zur Erinnerung:

Der **Infrastruktur-Modus** ist ein Kommunikationsmodus der mehrere WiFi-Computer über einen kabellosen Access Point (z. B.: Internetbox, Modem Router oder mit einem Modem verbundener Router) zu einem Netzwerk zusammenfasst. Der **Infrastruktur-Modus** ist ideal für den Datenaustausch, Onlinespiele, die gemeinsame Nutzung der Internetverbindung und/oder des Druckers zwischen verschiedenen Computern.

Der **Ad-Hoc-Modus** ermöglicht die direkte Kommunikation zwischen mehreren WiFi-Computern. Dieser Modus wird ebenfalls Peer-to-Peer-Modus genannt.

Eine **MAC Adresse** ist eine einmalige Adresse, die vom Gestalter des Routers zur Identifizierung im Netzwerk geschaffen wird. Dieses besteht aus der Herstellererkennung (Hersteller) und der Adaptererkennung des Produktes.

Verbindung mit einem gesicherten Netzwerk (Schlüssel im Feld Abgesichert angegeben):

- Wählen Sie das gewünschte Netzwerk aus.
- Klicken Sie auf **Mit Netzwerk verbinden**.
- Geben Sie den Sicherheitsschlüssel ein, sobald Sie eCAFÉ™Connect WiFi Station dazu auffordert.
- Falls erwünscht, können Sie das Netzwerk zu Ihren Favoriten hinzufügen, indem Sie die Box **Ja** markieren und einen Namen eingeben.



Falls Sie sich mit einem gesicherten Netzwerk verbinden möchten, benötigen Sie hierfür den entsprechenden Sicherheitsschlüssel. Die eCAFÉ™Connect WiFi Station fordert Sie auf, diesen Schlüssel einzugeben (eine Nachricht hilft Ihnen den richtigen Schlüsseltypen zu identifizieren), um die Verbindung herzustellen.

Verbindung mit einem verborgenen Netzwerk (das Feld Netzwerk Name (SSID) ist leer):

Falls eines oder mehrere der aufgelisteten Netzwerke keinen Namen haben (Feld Netzwerk Name (SSID) leer), bedeutet dies, dass der Name des Netzwerkes nicht veröffentlicht wird. Wählen Sie das Netzwerk aus, um sich mit diesem zu verbinden und:





- Klicken Sie auf **Mit Netzwerk verbinden**.
- Geben Sie den Namen des Netzwerkes (SSID) in das angezeigte Fenster ein.
- Geben Sie ebenfalls den entsprechenden Schlüssel ein, falls es sich um ein gesichertes Netzwerk handelt.
- Falls erwünscht, können Sie das Netzwerk zu Ihren Favoriten hinzufügen, indem Sie die Box **Ja** markieren und einen Namen eingeben.



Zum bequemeren browsen können Sie entweder die Zoomfunktion  des Internetbrowsers nutzen oder die Taste F11 drücken, um zwischen Vollbildansicht und Fensteransicht umzuschalten.

Zustand der Verbindung erfahren:

Das Icon eCAFÉ™Connect wird im Infobereich angezeigt. Dieses ermöglicht jederzeit den Zustand der Verbindung zu erfahren:

	Internetverbindung: Ethernet- oder WiFi-Gerät aktiviert und über ein Kabel verbunden, Internetzugang verfügbar	Sie sind mit dem Internet verbunden
	Lokale Verbindung: Ethernet- oder WiFi-Gerät aktiviert und über ein Kabel verbunden, kein Internetzugang verfügbar	Sie sind mit einem Modem, einem Router, einer Internetbox oder einem Firmennetzwerk verbunden, aber nicht mit dem Internet. Überprüfen Sie die Parameter der Internetverbindung Ihres lokalen Netzwerkes oder Ihres Modems
	Verbindungsproblem: Ethernet- oder WiFi-Gerät aktiviert und über ein Kabel verbunden, kein Internetzugang verfügbar	Überprüfen Sie die Parameter der Internetverbindung Ihres lokalen Netzwerkes (IP Adresse, Subnetzmaske usw.) oder Ihres Modems. Ziehen Sie falls nötig den Hersteller Ihres Modems/Routers zu Rate.
	Keine Verbindung: Ethernet- oder WiFi-Gerät aktiviert, aber nicht über ein Kabel verbunden	Verbinden Sie den eCAFÉ™ im WiFi-Modus (siehe vorheriger Abschnitt) oder über den Ethernetport mit einem lokalen Netzwerk
	Kein Gerät: Ethernet- oder WiFi-Verbindung nicht aktiviert	Aktivieren Sie Ihr Gerät: Drücken Sie gleichzeitig auf die Tasten [Fn] und [F1], um das WiFi-Gerät zu aktivieren.

4.1.2 ...über ADSL oder ein lokales Netzwerk

Verbinden Sie das eCAFÉ™ einfach über den Ethernetport mit einem ADSL-Modem oder einem lokalen Netzwerk, um sich via ADSL oder lokal mit dem Internet zu verbinden.

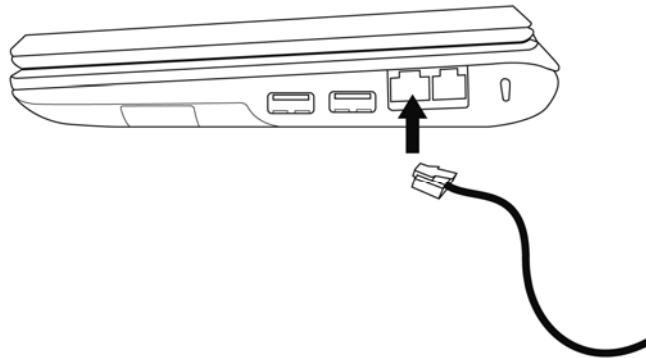





Ein Informationsfenster wird in der Statusanzeige Ihres eCAFÉ™ angezeigt, um Ihnen die Netzwerkverbindung anzuzeigen. Starten Sie anschließend Ihren Internetbrowser.



Zum bequemeren browsen können Sie entweder die Zoomfunktion  des Internetbrowsers nutzen oder die Taste F11 drücken, um zwischen Vollbildansicht und Fensteransicht umzuschalten.

Zustand der Verbindung erfahren:

Das Icon eCAFÉ™Connect wird im Infobereich angezeigt. Dieses ermöglicht jederzeit den Zustand der Verbindung zu erfahren:

	Internetverbindung: Ethernet- oder WiFi-Gerät aktiviert und über ein Kabel verbunden, Internetzugang verfügbar	Sie sind mit dem Internet verbunden
	Lokale Verbindung: Ethernet- oder WiFi-Gerät aktiviert und über ein Kabel verbunden, kein Internetzugang verfügbar	Sie sind mit einem Modem, einem Router, einer Internetbox oder einem Firmennetzwerk verbunden, aber nicht mit dem Internet. Überprüfen Sie die Parameter der Internetverbindung Ihres lokalen Netzwerkes oder Ihres Modems
	Verbindungsproblem: Ethernet- oder WiFi-Gerät aktiviert und über ein Kabel verbunden, kein Internetzugang verfügbar	Überprüfen Sie die Parameter der Internetverbindung Ihres lokalen Netzwerkes (IP Adresse, Subnetzmaske usw.) oder Ihres Modems. Ziehen Sie falls nötig den Hersteller Ihres Modems/Routers zu Rate.
	Keine Verbindung: Ethernet- oder WiFi-Gerät aktiviert, aber nicht über ein Kabel verbunden	Verbinden Sie den eCAFÉ™ im WiFi-Modus (siehe vorheriger Abschnitt) oder über den Ethernetport mit einem lokalen Netzwerk
	Kein Gerät: Ethernet- oder WiFi-Verbindung nicht aktiviert	Aktivieren Sie Ihr Gerät: Drücken Sie gleichzeitig auf die Tasten [Fn] und [F1], um das WiFi-Gerät zu aktivieren.

4.2 E-Mails verschicken und erhalten

Ob zu Hause oder unterwegs, es ist immer praktisch seine E-Mails von überall aus verwalten zu können. Sobald Sie mit dem Internet verbunden sind, können Sie mit Ihrem eCAFÉ™ Nachrichten und Dateien mit dem Programm **Email** verschicken und erhalten.



Notieren Sie die Verbindungsinformationen, die Ihnen Ihr Internetprovider gegeben hat. Diese werden für die richtige Konfiguration Ihres E-Mail Programms benötigt.

Der E-Mail-Konfigurationsassistent wird bei der ersten Benutzung automatisch gestartet, um Ihnen zu ermöglichen Ihr Konto zu konfigurieren.

1. Klicken Sie im Willkommensbildschirm auf **Weiter**.



The screenshot shows a window titled 'Konten-Assistent' with a sub-header 'Neues Konto einrichten'. The main text reads: 'Um Nachrichten empfangen zu können, müssen Sie zuerst ein Konto anlegen. Dieser Assistent sammelt Informationen, die notwendig sind, um ein neues Konto einzurichten. Wenn Sie die abgefragten Daten nicht kennen, kontaktieren Sie bitte Ihren Systemadministrator oder Internet Service Provider. Wählen Sie den Konten-Typ, den Sie einrichten möchten:'. Below this, there are four radio button options: 'E-Mail-Konto' (selected), 'RSS-Konto', 'Gmail', and 'Newsgruppen-Konto'. At the bottom right, there are two buttons: 'Abbrechen' and 'Weiter'.

2. Geben Sie Ihren Namen ein. Dieser erscheint in jeder verschickten E-Mail. Geben sie ebenfalls Ihre (gültige) E-Mail-Adresse ein. Klicken Sie auf **Weiter**.

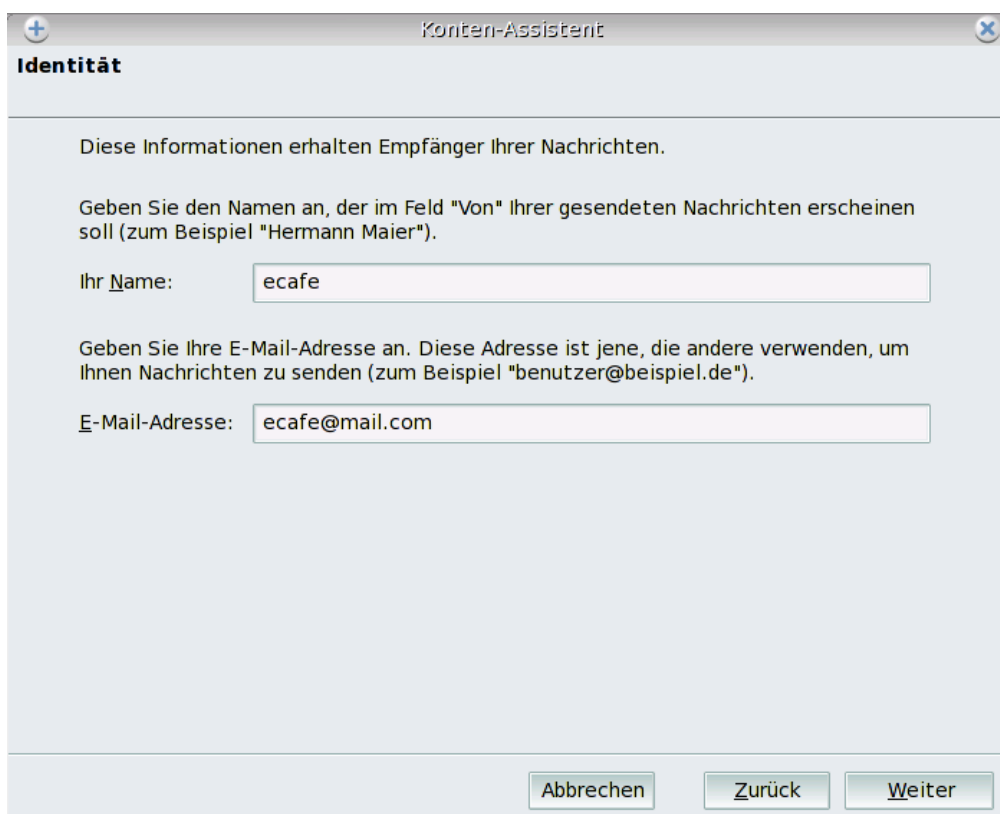

The screenshot shows a window titled 'Konten-Assistent' with a sub-header 'Identität'. The main text reads: 'Diese Informationen erhalten Empfänger Ihrer Nachrichten. Geben Sie den Namen an, der im Feld "Von" Ihrer gesendeten Nachrichten erscheinen soll (zum Beispiel "Hermann Maier").'. Below this, there is a text input field labeled 'Ihr Name:' containing the text 'ecafe'. The next text reads: 'Geben Sie Ihre E-Mail-Adresse an. Diese Adresse ist jene, die andere verwenden, um Ihnen Nachrichten zu senden (zum Beispiel "benutzer@beispiel.de")'. Below this, there is a text input field labeled 'E-Mail-Adresse:' containing the text 'ecafe@mail.com'. At the bottom right, there are three buttons: 'Abbrechen', 'Zurück', and 'Weiter'.

3. Wählen Sie den Eingangsservertypen aus (POP oder IMAP). Geben Sie den Namen des Posteingangs- und Ausgangs-Servers ein. Klicken Sie auf **Weiter**.



The screenshot shows a dialog box titled 'Konten-Assistent' with a sub-header 'Server-Informationen'. The main text asks the user to choose the type of incoming mail server. There are two radio buttons: 'POP' (selected) and 'IMAP'. Below this, it asks for the incoming server name, with a text box containing 'ecafe'. A note explains that the 'Globaler Posteingang' option is for local accounts. The outgoing server (SMTP) is also asked for, with a text box containing 'ecafe@mail.com'. At the bottom, there are three buttons: 'Abbrechen', 'Zurück', and 'Weiter'.

4. Geben Sie Ihren Benutzernamen ein (der Ihnen von Ihrem Internetprovider mitgeteilt wurde). Klicken Sie auf **Weiter**.



The screenshot shows the same dialog box, now at the 'Benutzernamen' step. It asks for the username for the incoming server, with a text box containing 'ecafe'. A note states that the outgoing server (SMTP) is identical to the incoming server and that the username is used for identification. At the bottom, there are three buttons: 'Abbrechen', 'Zurück', and 'Weiter'.

5. Überprüfen Sie die Informationen Ihres Kontos. Klicken Sie auf **Fertig stellen**.



6. Ihr E-Mail Programm wird geöffnet.



7. Klicken Sie auf **Abrufen**, um Ihre E-Mails abzurufen. Das System bittet Sie Ihren Benutzernamen und Passwort einzugeben. Falls eine Fehlermeldung angezeigt wird, können Sie die Informationen Ihres Kontos im Menü **Bearbeiten > Konten...** anpassen.

Email

Fenstermenü

Ermöglicht zum Beispiel das Fenster zu minimieren oder zu bewegen oder im Vordergrund anzuzeigen

Menüleiste

Um auf alle Funktionen zugreifen zu können

Informationen über die Nachricht

Fenster minimieren, maximieren oder schließen



Neue Nachrichten abrufen:

Ermöglicht Nachrichten abzurufen und zu verschicken

Adressen:
Öffnet das Adressbuch

Antwortart auf eine Nachricht:

Ermöglicht dem Sender zu antworten (Antworten), dem Sender und allen anderen Empfängern zu antworten (Allen antworten) oder die Nachricht weiter zu leiten (Weiterleiten)

Junk:

Markiert eine ausgewählte Nachricht als unerwünscht (Junk) oder eine unerwünschte Nachricht als erwünscht

Stopp:

Stoppt die Nachrichtenübertragung

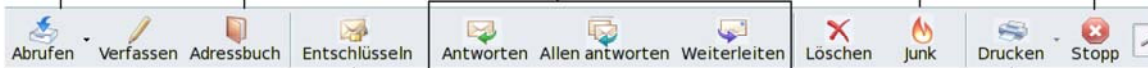

Verfassen:
Öffnet ein Fenster, in dem Sie Ihre Nachricht eingeben sowie Empfänger und Anhänge hinzufügen können

Entschlüsseln:
Entschlüsselt oder überprüft die Nachricht mit OpenPGP

Löschen:
Löscht die ausgewählte Nachricht oder den ausgewählten Ordner

Drucken:
Druckt die ausgewählte Nachricht

Liste der Ordner



4.3 Mit Freunden chatten

Der Instant Messenger ist heutzutage ein unentbehrliches Tool, um live mit Freunden oder Mitarbeitern (Ihren **Buddys**) zu reden. Deshalb bietet Ihnen Ihr eCAFÉ™ den Multiprotokoll-Instant-Messenger **Pidgin** an, der mit den beliebtesten Instant Messengern kompatibel ist.

Der Pidgin-Konfigurationsassistent wird bei der ersten Benutzung automatisch gestartet, um Ihnen zu ermöglichen Ihr Instant-Messenger-Konto zu konfigurieren.

1. Klicken Sie auf **Hinzufügen**.



2. Wählen Sie in der Klappliste **Protokoll** Ihren Instant-Messenger-Service (z. B.: MSN) aus.



3. Geben Sie Ihren Benutzernamen, Ihr Passwort und einen lokalen Alias (Name, der in der Buddy-Liste erscheint) an.

Konto hinzufügen

Einfach **Erweitert**

Anmeldeoptionen

Protokoll: MSN

Benutzername: john.cafe@msn.com

Passwort:

Lokaler Alias: my account

Passwort speichern

Benutzereinstellungen

Benachrichtigung über neue Mails

Dieses Buddy-Icon für dieses Konto benutzen:

 Entfernen

Abbrechen Speichern

4. In den Benutzereinstellungen können Sie Ihr Konto selbst gestalten, indem Sie ein Bild hinzufügen. Markieren Sie die Box **Dieses Buddy-Icon für dieses Konto benutzen**, klicken Sie auf das vorgeschlagene Bild, um auf den Dateinavigator zuzugreifen und wählen Sie das gewünschte Bild aus einem Ihrer Ordner aus.

5. Die Konfiguration Ihres Kontos ist fast beendet. Klicken Sie auf **Speichern**.

6. Ihr Instant Messenger wird geöffnet.

Bitte beachten: Solange Sie Pidgin nicht verlassen, bleibt Ihr Instant Messenger aktiv. Dies wird durch ein kleines Icon im Infobereich unten rechts angezeigt.

Pidgin

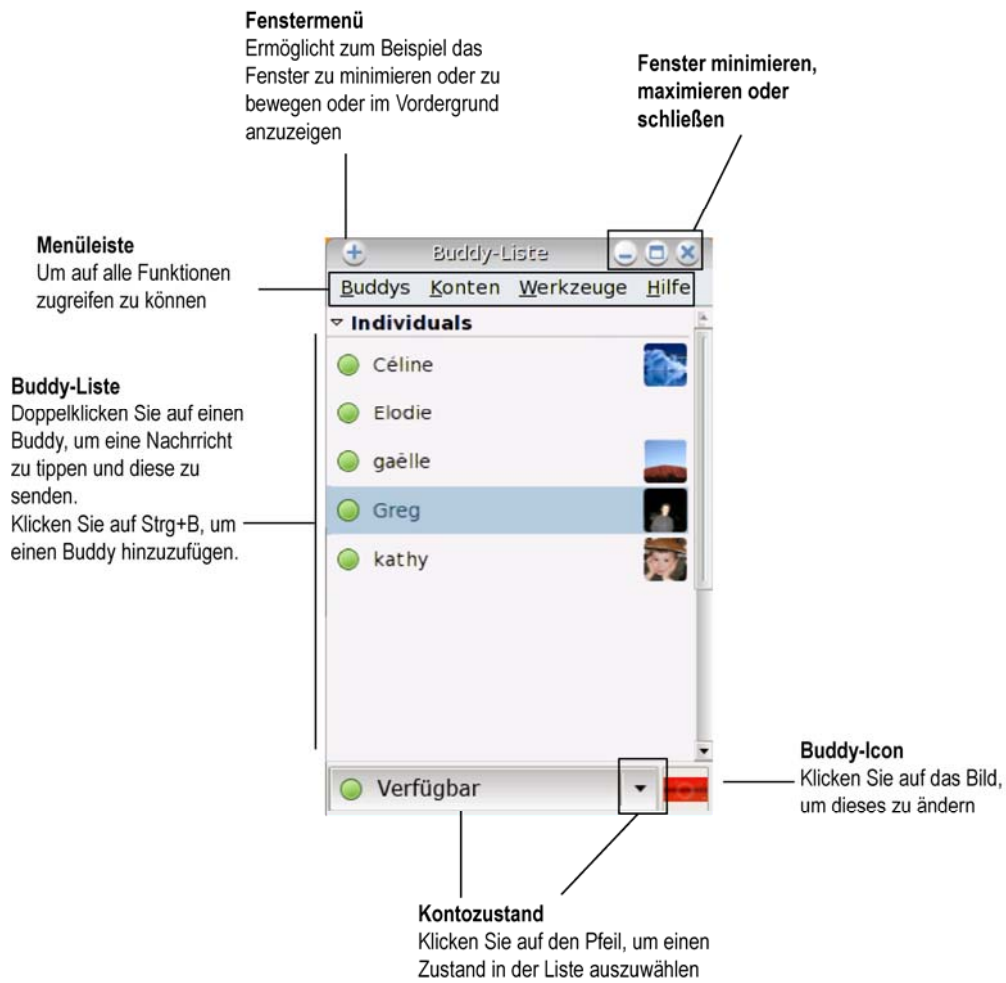

5. SPIEL

Greifen Sie auf die Spielwelt zu.



Das eCAFÉ™ bietet Ihnen eine Reihe an beliebten Spielen an, sowie einige Spiele, die speziell für das eCAFÉ™ entwickelt wurden: Brain Challenge und Bubble Bash.

6. MULTIMEDIA

Greifen Sie auf die **Multimediawelt** zu.



6.1 Fotos ansehen und ordnen

Fotomanager starten



Das eCAFÉ™ integriert einen kompletten Fotomanager. Importieren Sie Fotos, sehen Sie diese in chronologischer Reihenfolge an oder ordnen Sie ganz einfach Markierungen zu, um Fotos nach Kategorien zu ordnen.

Fenstermenü

Ermöglicht zum Beispiel das Fenster zu minimieren oder zu bewegen oder im Vordergrund anzuzeigen

Menüleiste
Um auf alle Funktionen zugreifen zu können

Fenster minimieren, maximieren oder schließen



Importieren:
Importieren Sie Bilder in den Ordner Fotos von dem ausgewählten Ordner aus

Durchsuchen:
Zeigen Sie Bilder in Miniaturformat an

Vollbild:
Zeigen Sie ein ausgewähltes Bild im Vollbild-Modus an. Drücken Sie auf Esc, um den Modus zu verlassen.



Wählen Sie ein Bild aus und drehen Sie es nach links oder rechts

Bild bearbeiten:
Wählen Sie ein Bild aus und klicken Sie auf diese Schaltfläche, um auf die Bearbeitungsoptionen zuzugreifen

Liste der voreingestellten Markierungen

Diese können einem oder mehreren Bildern zugeordnet werden, um diese einfacher zu ordnen. Hierfür genügt es eine Markierung mit der Maus auf ein Bild zu verschieben.

Zeitleiste

Die Bilder werden nach dem Import chronologisch geordnet (Jahr, Monat). Klicken Sie auf eines der Felder, um den Inhalt anzuzeigen. Je voller das Feld ist (blau), desto mehr Bilder sind enthalten. Ein weißes Feld enthält keine Bilder.

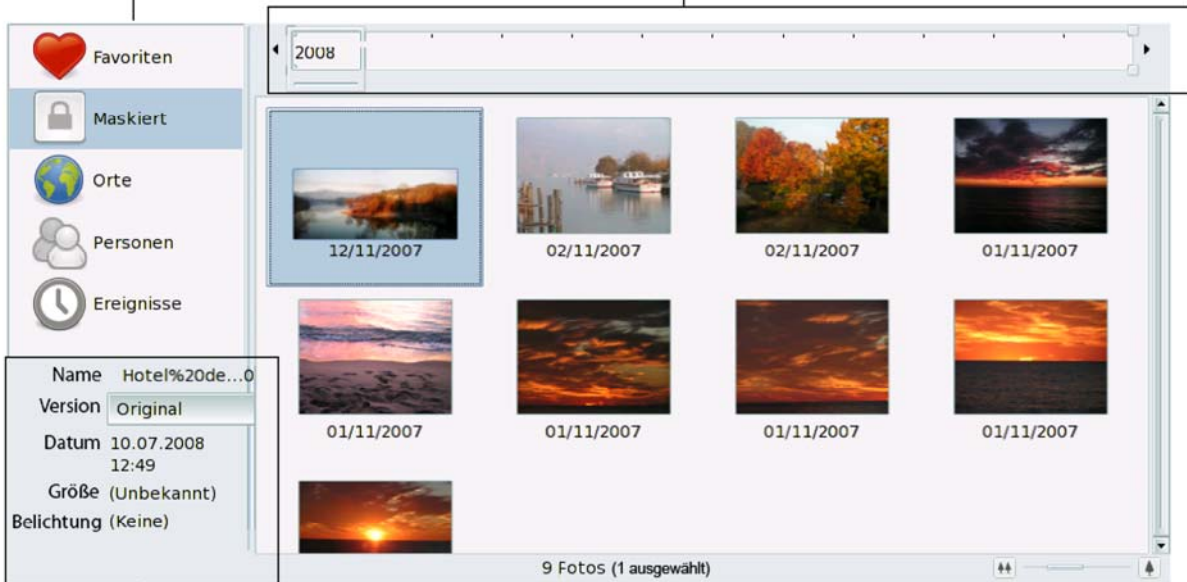

Informationen über das ausgewählte Bild

6.2 Videos ansehen



Video-Player starten

Der mit dem eCAFÉ™ gelieferte Video-Player ermöglicht Ihnen Ihre Lieblingsfilme überall hin mitzunehmen und kleine Videos oder Ferienfilme sofort anzusehen. Sie können ebenfalls problemlos Wiedergabelisten erstellen, um Zeit zu sparen und direkt auf Ihre Lieblingsvideos zugreifen zu können.

Der Video-Player unterstützt die Video-Formate MPEG, WMV und WMA sowie die verbreiteten Internetformate.

Fenstermenü

Ermöglicht zum Beispiel das Fenster zu minimieren oder zu bewegen oder im Vordergrund anzuzeigen

Menüleiste

Um auf alle Funktionen zugreifen zu können

Fenster minimieren, maximieren oder schließen



Filmmenü

Klicken Sie auf Film/Öffnen und wählen Sie den Dateipfad auf der Festplatte oder einem externen Datenträger (USB-Stick usw.) des Videos aus, um dieses zu laden

Wiedergabeliste:

Enthält alle Ihre sofort zugänglichen Lieblingsfilme. Ihre Filme können auf der Festplatte oder auf einem anderen Datenträger (Festplatte, Memory Card, USB-Stick usw.) gespeichert sein. Videos, die sich auf einem externen Datenträger befinden, der nicht mit dem eCAFÉ™ verbunden ist, können nicht abgespielt werden.

Wiedergabebereich des Films

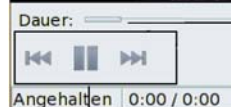
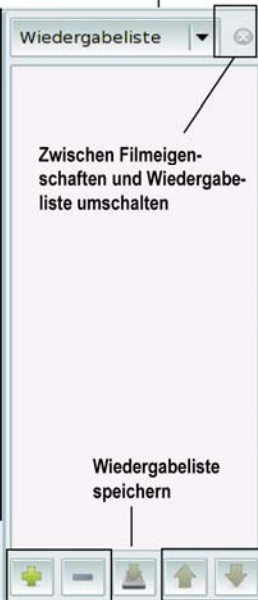

Angehalten | 0:00 / 0:00
Play/Pause, nächstes/vorheriges Kapitel/Video

Positionsanzeige während der Filmwiedergabe

Lautstärke einstellen



Seitenleiste

Seitenleiste (oder Eigenschaften) anzeigen/maskieren, um den Film in voller Größe anzusehen oder nicht

Filme von der Liste entfernen/hinzufügen

Wiedergabeliste speichern

Wiedergabeliste

Zwischen Filmeigenschaften und Wiedergabeliste umschalten

Einen Film in der Wiedergabeliste herauf-/herunterschieben

6.3 Musik hören



Musik-Player starten

Genießen Sie die Funktionen (komplette Wiedergabertools, Importierung und Erstellung von Wiedergabelisten) eines echten digitalen Musik-Players. Falls Sie ständig auf der Suche von neuen Sounds sind, ermöglicht Ihnen ein Podcast-Abo keine Ihrer Lieblingsmusiksendungen mehr zu verpassen oder Ihre persönliche Internet-Radiosenderliste zu erstellen.

Fenstermenü

Ermöglicht zum Beispiel das Fenster zu minimieren oder zu bewegen oder im Vordergrund anzuzeigen

Menüleiste

Um auf alle Funktionen zugreifen zu können

Album- und Titelname

Fenster minimieren, maximieren oder schließen



Musikmenü

Klicken Sie im Menü Musik auf Datei importieren ... (oder Ordner importieren ...), wählen Sie den Zugangspfad der Datei oder des Ordners auf der Festplatte oder dem externen Datenträger (USB-Stick usw.) aus, um eine Audiodatei oder einen Ordner zu laden

Endlosschleife:

Ermöglicht alle geladenen Titel endlos zu wiederholen, sobald das Ende der Liste erreicht wurde

Zufall:

Ermöglicht alle Titel in einer wirklichen Reihenfolge abzuspielen

Befehle Play/Pause, vorheriger/nächster Titel

Lautstärkeneinstellung



Fortschrittsanzeige des Titels während der Wiedergabe

Informationen über das Musikstück (Titelname, Albumname)

Durchsuchen: Schalten Sie zwischen einfacher und detaillierter Anzeige der Titel um

Länge des Titels

Schnellzugang auf Musiksammlungen, Läden und Wiedergabelisten

Suchzone eines speziellen Titels:
Geben Sie einen Teil oder den vollständigen Namen ein, um die entsprechenden Suchergebnisse anzuzeigen

Suchkriterien:
Ermöglicht die Ergebnisse entsprechend der eingegebenen Suchkriterien (Künstler, Album, Titel) oder der Alben, Künstler oder Titel anzuzeigen

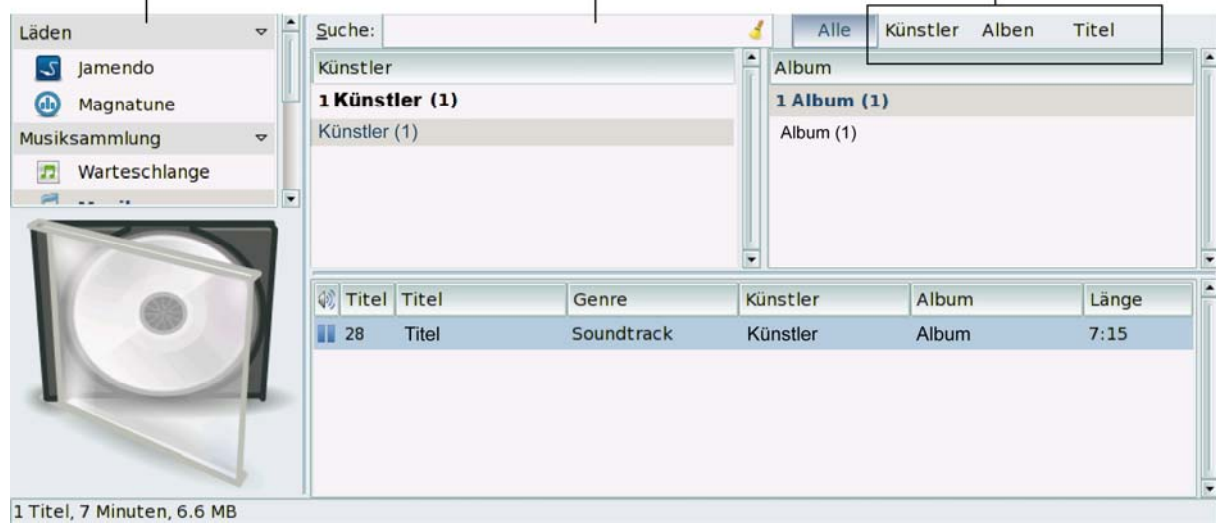

Suchergebnisse:

Titel	Genre	Künstler	Album	Länge
28 Titel	Soundtrack	Künstler	Album	7:15

1 Titel, 7 Minuten, 6.6 MB

6.4 Handhabung der Webcam



Webcam starten

Erleben Sie Chats von hoher Qualität mit der im eCAFÉ™ eingebauten Webcam. Mit der mitgelieferten Software lassen sich Fotos und Videos ganz einfach selbst erstellen.

Webcam Station

Lautstärke während der Verwendung: von 0 bis 100%

Fenster minimieren oder schließen

Öffnet das Videoeinstellungsfenster Ihrer Webcam (Helligkeit, Kontrast...).

Öffnet das Audio-Einstellungsmenü (Mikrofon) der Webcam.

Gestattet Ihnen den Zugriff auf die Allgemeinen Einstellungen von Webcam Station Evolution (Zielordner für aufgenommene Bilder und Videos, Dateiformat...).

Darstellung der Webcam im Vollbildmodus. Drücken Sie [F11] oder [Esc] um zum normalen Modus zurückzukehren.

Zeigt die Version von Webcam Station, das Copyright und die Lizenzvereinbarung an.

Anzeigefenster der Webcamaufnahme

Aufnahme läuft

REC • 00 : 00 : 25

Fotoordner öffnen

Videoordner öffnen

1 Modiauswahl

2 Auswahl Auflösung

2560 x 2048 (5M)

3 Aufnahme

1. Wählen Sie den Foto- oder den Videomodus.

2. Wählen Sie die Auflösung aus der Liste.

3. Klicken Sie auf den Knopf

um das Foto oder das Video aufzunehmen. Klicken Sie auf den Knopf

um die Aufnahme zu stoppen.

Öffnet den Ordner, der in den Allgemeinen Einstellungen angegeben ist und der Ihre Fotos oder Videos enthält

Aktiviert oder deaktiviert das Mikrofon (stumm)

Hercules™

7. ARBEIT

Greifen Sie auf die Arbeitswelt zu.



7.1 Erstellen, Ändern, Speichern...

Das bereits auf dem eCAFÉ™ installierte Programm OpenOffice ist eine benutzerfreundliches Officepaket für die Erstellung von Dokumenten (Briefe, Berichte usw.), einfachen oder komplexen Tabellenkalkulationen sowie von professionellen Präsentationen.

Sie können ebenfalls von der Arbeitswelt auf das Icon **Kalkulationsprogramm**, **Texteditor** oder **Präsentationen** klicken, um die gewünschte Anwendung zu starten. Alle OpenOffice Anwendungen ermöglichen Ihnen einen **neuen** Dokumenttypen (OpenOffice schaltet in diesem Fall auf die entsprechende Anwendung um) oder existierende Dokumente zu **öffnen**.

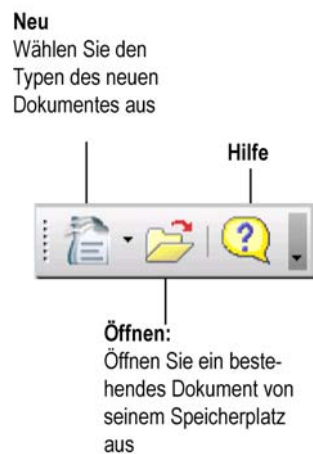

Für weitere Informationen über die ausgewählte Anwendung, können Sie die Online-Hilfe über die Taste F1 lesen.

7.1.1 Textdokumente mit OpenOffice.org Writer

Fenstermenü

Ermöglicht zum Beispiel das Fenster zu minimieren oder zu bewegen oder im Vordergrund anzuzeigen

Menüleiste

Um auf alle Funktionen zugreifen zu können

Fenster minimieren, maximieren oder schließen



Formatvorlagen:

Zeigen Sie die gespeicherten Formatvorlagen an oder maskieren Sie diese

Vorlagen, Schriftart und Schriftgröße

Paragrafaustrichtung:

Linksbündig, Zentriert, Rechtsbündig oder Blocksatz

Einzug erhöhen oder vermindern

Zeichenhintergrund:
Ermöglicht den Text in der ausgewählten Farbe zu markieren



Schriftstärke

Numerierungs-
Aufzählungsliste
aktivieren/deaktivieren

Schriftfarbe

Datei speichern:

Wählen Sie den Pfad aus, falls Sie das Dokument zum ersten Mal speichern

Neue Datei erstellen:

Textdokumente, Tabellen, Präsentationen usw.

Direktdruck:

Drucken Sie die Datei direkt, ohne vorherige Einstellungen

Ausschneiden, Kopieren, Einfügen:

Wählen Sie den Text aus und kopieren oder schneiden Sie dies aus in die Ablage, um diesen wiederum an einer anderen Stelle einzufügen

Rückgängig, wiederherstellen:

Machen Sie die letzte Aktion rückgängig oder stellen Sie diese wieder her

Text automatisch suchen und austauschen



Bestehende Datei öffnen

Suchen Sie eine Datei auf der Festplatte oder einem externen Datenträger (USB-Stick oder Memory Card)

Direktes Exportieren als PDF:

Exportieren Sie Ihre Datei in einem Format, das von den meisten Benutzern geöffnet werden kann

Automatische Überprüfung:

Klicken Sie hier, um die automatische Überprüfung zu aktivieren/deaktivieren

Format anwenden:

Wählen Sie den Text aus, klicken Sie auf diese Schaltfläche und wenden Sie das Format auf einen anderen Text an

Hyperlink

Zeichenfunktionen anzeigen

Browser

Datenquellen

Dokument als E-Mail:

Verschicken Sie Dokumente mit Ihrem zuvor konfiguriertem E-Mail-Service

Druckansicht:

Sehen Sie sich das Dokument in der Druckansicht an

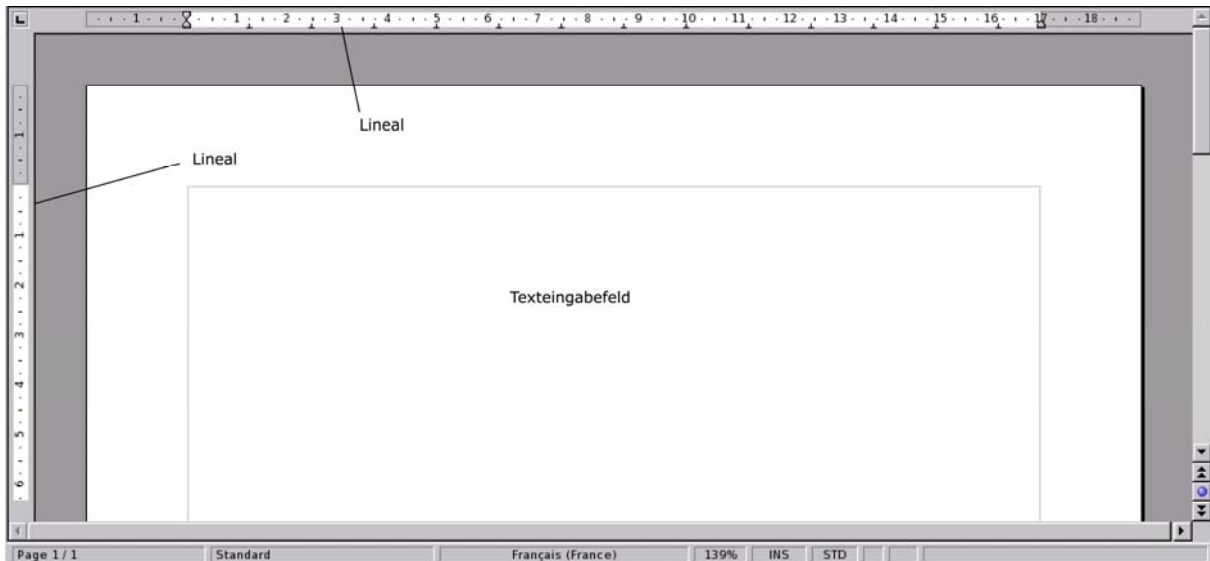

7.1.2 Tabellenkalkulationen mit OpenOffice.org Calc

Fenstermenü

Ermöglicht zum Beispiel das Fenster zu minimieren oder zu bewegen oder im Vordergrund anzuzeigen

Menüleiste

Um auf alle Funktionen zugreifen zu können

Dokumentname

Dokument schließen

Fenster minimieren, maximieren oder schließen

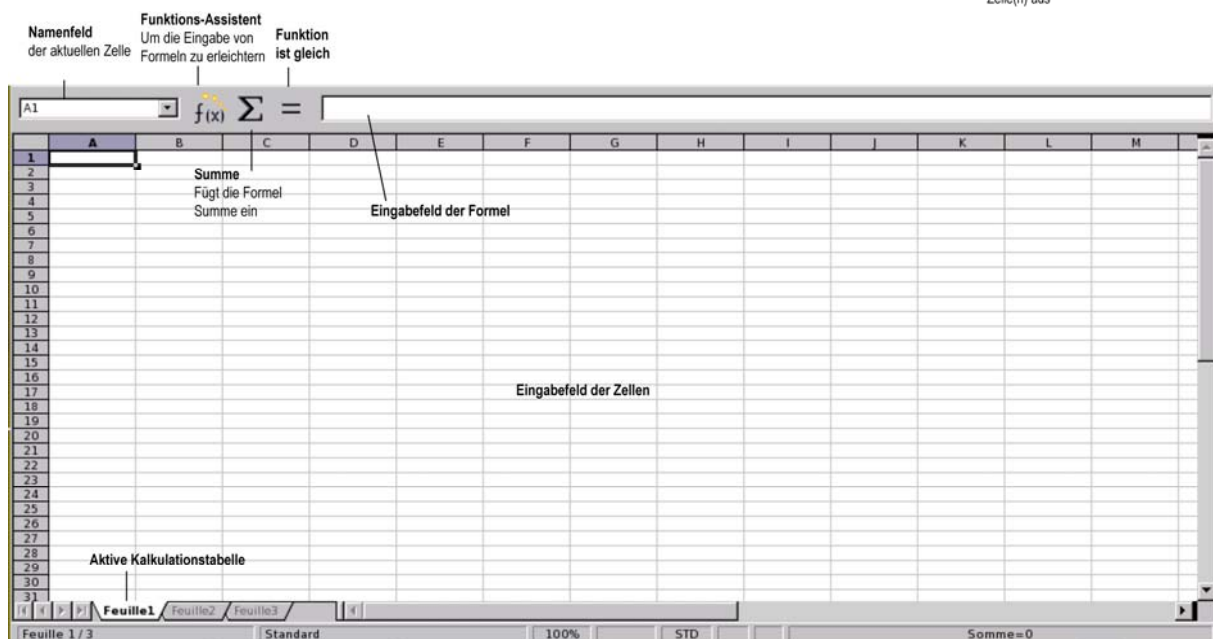
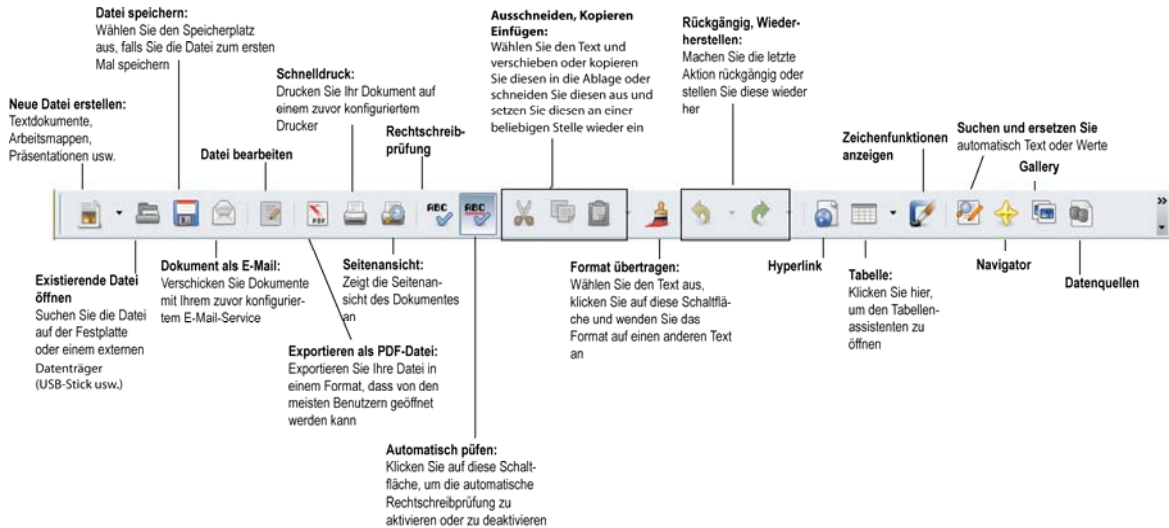

7.1.3 Präsentationen mit OpenOffice.org Impress

Der folgende Abschnitt erklärt Ihnen in 5 Schritten, wie Sie mit dem **Präsentations-Assistenten** eine einfache Präsentation erstellen können. Dieser wird durch einen Klick auf das Icon Präsentation auf der Startseite gestartet.

1. Erstellen Sie eine Präsentation mit Hilfe einer **Vorlage**. Wählen Sie eines der vorgeschlagenen Modelle aus und klicken Sie auf **Weiter**.

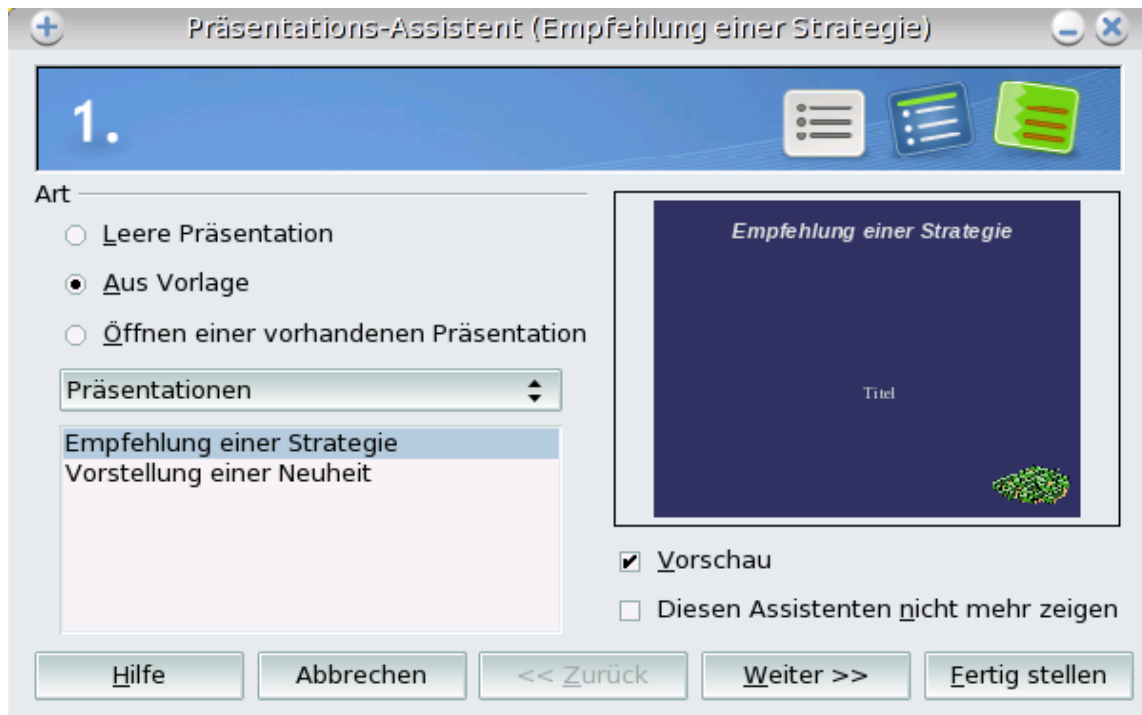

2. Wählen Sie Ihren Präsentationshintergrund aus. Klicken Sie auf Weiter.

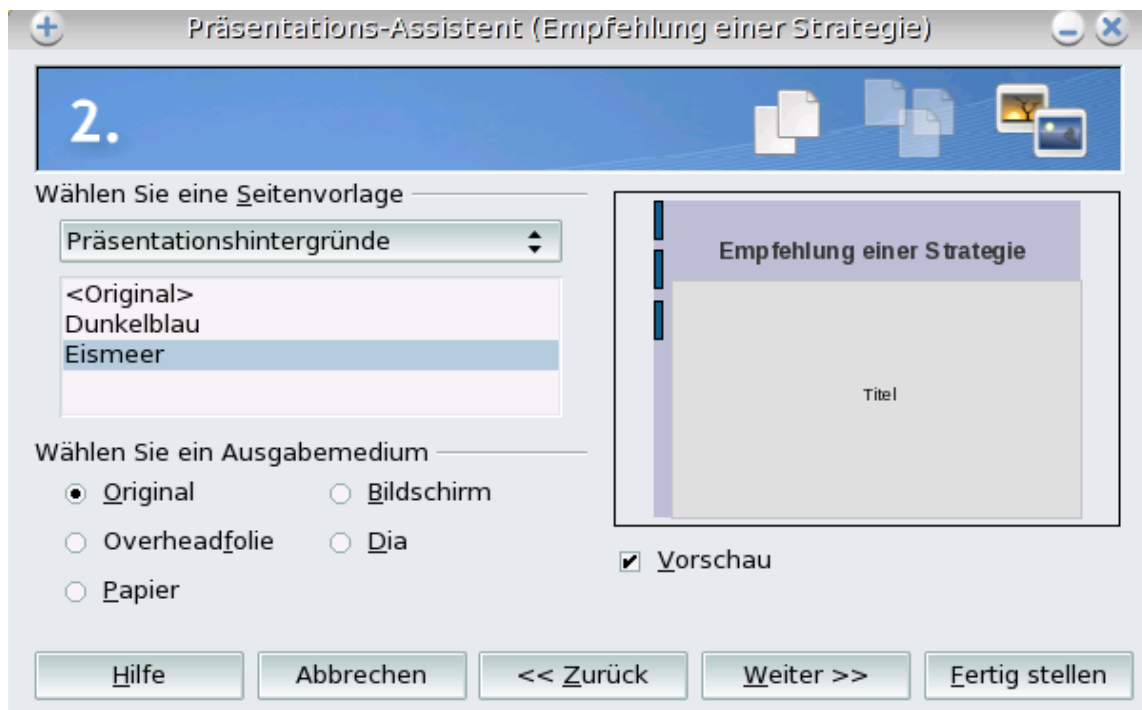

3. Wählen Sie einen **Effekt** und eine Geschwindigkeit zwischen zwei Folien. Klicken Sie auf **Weiter**.

Präsentations-Assistent (Empfehlung einer Strategie)

3.

Wählen Sie einen Folienwechsel

Effekt: kein Effekt

Geschwindigkeit: Mittel

Wählen Sie die Art der Präsentation

Standard

Automatisch

Standdauer: 00:00:10

Pausendauer: 00:00:10

Logo einblenden

Empfehlung einer Strategie

Titel

Vorschau

Hilfe Abbrechen << Zurück Weiter >> Fertig stellen

4. Geben Sie die **Informationen** ein, die auf der Präsentation angezeigt werden. Diese Informationen können anschließend selbstverständlich geändert werden. Klicken Sie auf **Weiter**.

Präsentations-Assistent (Empfehlung einer Strategie)

4.

Nennen Sie Ihre Grundgedanken

Wie ist Ihr Name oder der Name Ihrer Firma?

my company

Was ist der Themenbereich Ihrer Präsentation?

Finances

Weitere darzustellende Gedanken?

Hilfe Abbrechen << Zurück Weiter >> Fertig stellen

5. Wählen Sie die Struktur Ihrer Präsentation aus. Klicken Sie auf Fertig stellen.

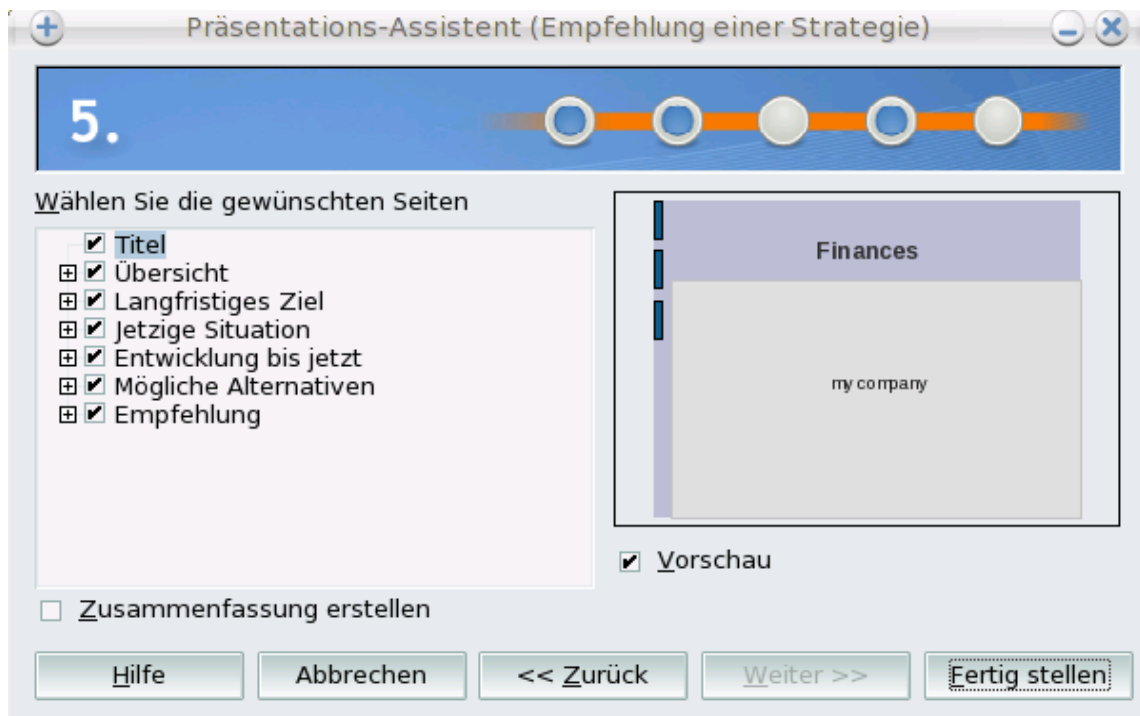

Ihre Präsentation wird in OpenOffice.org Impress angezeigt. Sie können nun Ihre Präsentation vervollständigen, indem Sie zum Beispiel Objekte oder Verbindungen hinzufügen.

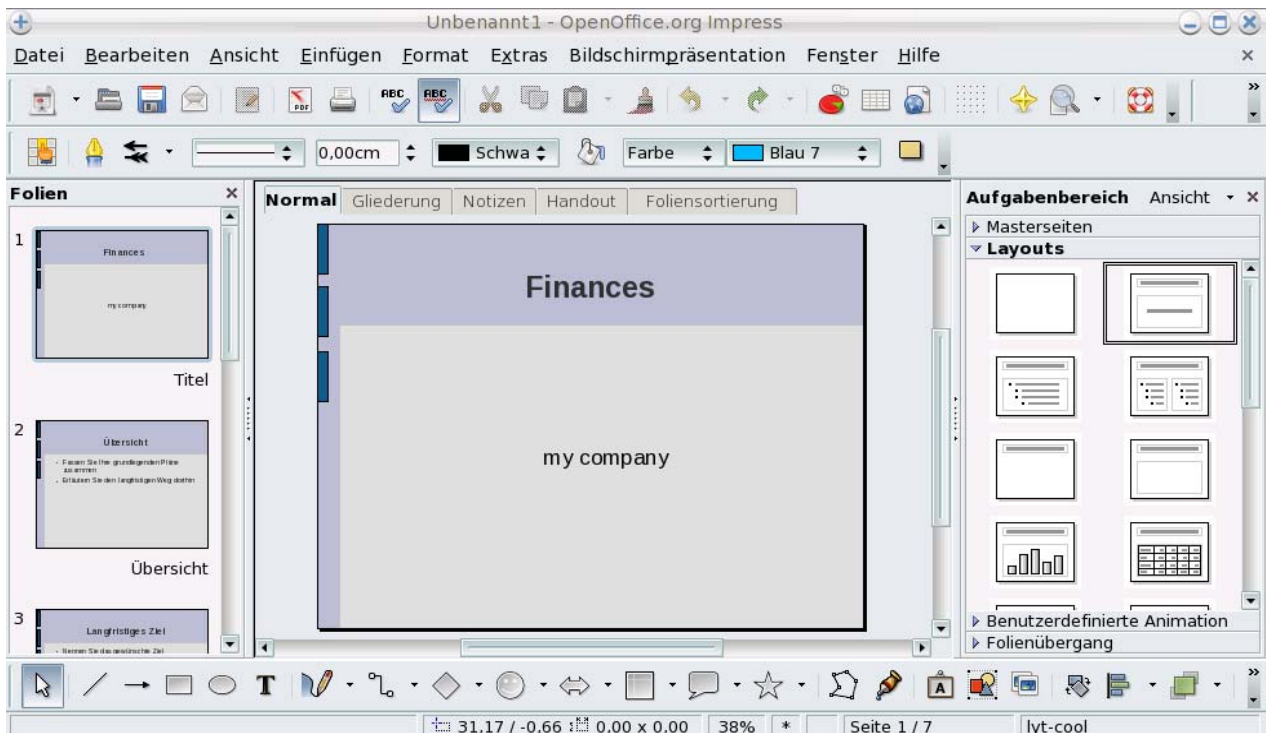

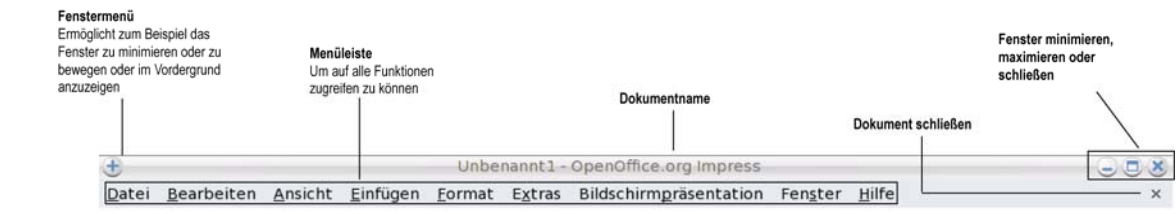

Fenstermenü
Ermöglicht zum Beispiel das Fenster zu minimieren oder zu bewegen oder im Vordergrund anzuzeigen

Menüleiste
Um auf alle Funktionen zugreifen zu können

Dokumentname

Dokument schließen

Fenster minimieren, maximieren oder schließen

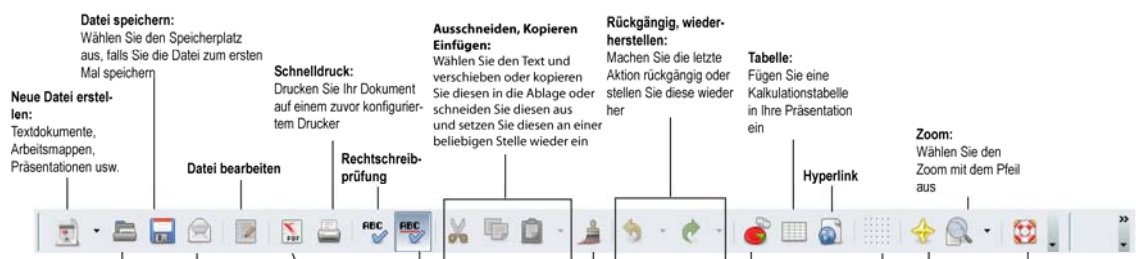

Neue Datei erstellen:
Textdokumente, Arbeitsmappen, Präsentationen usw.

Datei speichern:
Wählen Sie den Speicherplatz aus, falls Sie die Datei zum ersten Mal speichern

Datei bearbeiten

Schnelldruck:
Drucken Sie Ihr Dokument auf einem zuvor konfiguriertem Drucker

Rechtschreibprüfung

Ausschneiden, Kopieren Einfügen:
Wählen Sie den Text und verschieben oder kopieren Sie diesen in die Ablage oder schneiden Sie diesen aus und setzen Sie diesen an einer beliebigen Stelle wieder ein

Rückgängig, wiederherstellen:
Machen Sie die letzte Aktion rückgängig oder stellen Sie diese wieder her

Tabelle:
Fügen Sie eine Kalkulationstabelle in Ihre Präsentation ein

Hyperlink

Zoom:
Wählen Sie den Zoom mit dem Pfeil aus

Bestehende Datei öffnen
Suchen Sie eine Datei auf der Festplatte oder einem externen Datenträger (USB-Stick oder Memory Card)

Dokument per E-Mail:
Verschicken Sie Dokumente mit Ihrem zuvor konfiguriertem E-Mail-Service

Automatische Überprüfung:
Klicken Sie hier, um die automatische Überprüfung zu aktivieren/deaktivieren

Format anwenden:
Wählen Sie den Text aus, klicken Sie hier und wenden Sie das Format auf einen anderen Text an

Diagramm

Raster anzeigen

Browser

Hilfe

Direktes Exportieren als PDF:
Exportieren Sie Ihre Datei in einem Format, dass von den meisten Benutzern geöffnet werden kann

Formatvorlagen:
Zeigen Sie die gespeicherten Formatvorlagen an oder maskieren Sie diese

Online-Erstellungsparameter



Füllparameter des ausgewählten Objektes (z.B.:Zeichnung).

Schatten:
Klicken Sie hier, um dem ausgewählten Text einen Schatten hinzuzufügen

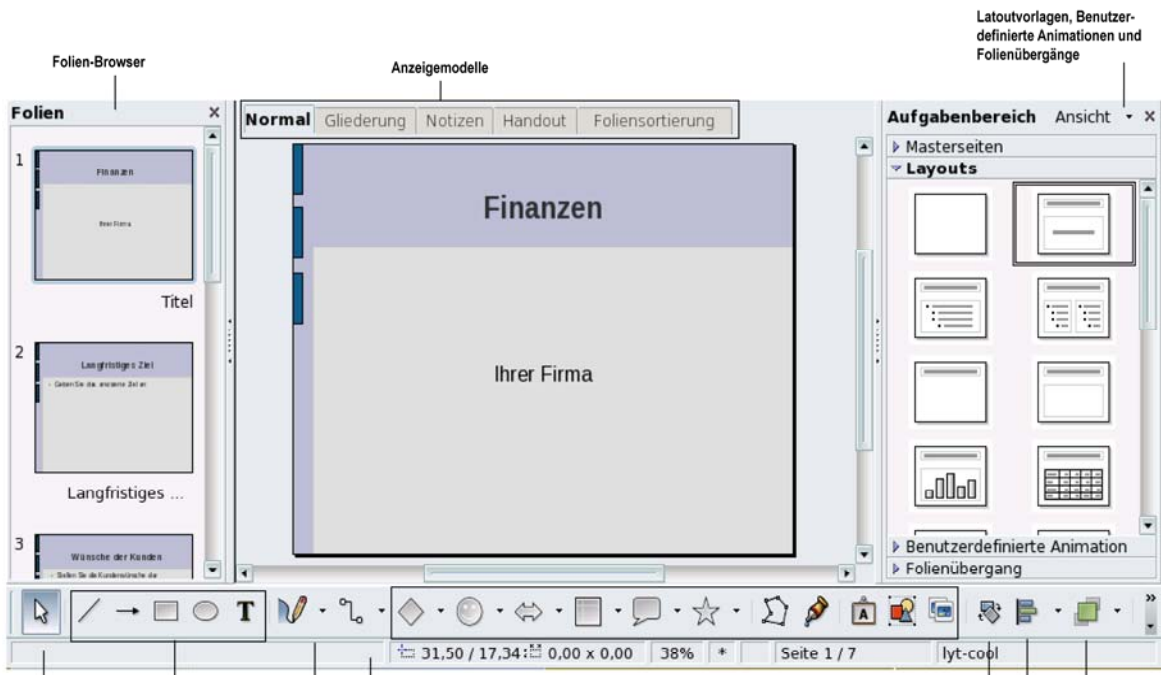

Folien-Browser

Anzeigemodelle

Layoutvorlagen, Benutzerdefinierte Animationen und Folienübergänge

Auswahl
Um Objekte, Textzonen usw. auszuwählen

Tools für Linien, Linien mit Pfeilen, Rechtecke, Ellipsen und Text

Verbinder
Kurven- und Linientool:
Klicken Sie auf den Pfeil, um die verschiedenen Tools anzuzeigen

Einfügen von Objekten und Zeichnungen

Ausgewähltes Objekt drehen
Ausgewähltes Objekt ausrichten

Anordnung des ausgewählten Objektes

7.2 Verwaltung Ihrer Bankkonten

Die Anwendung HomeBank ermöglicht Ihnen von zu Hause aus Ihre Bankkonten auf Ihrem eCAFÉ™ zu verwalten.

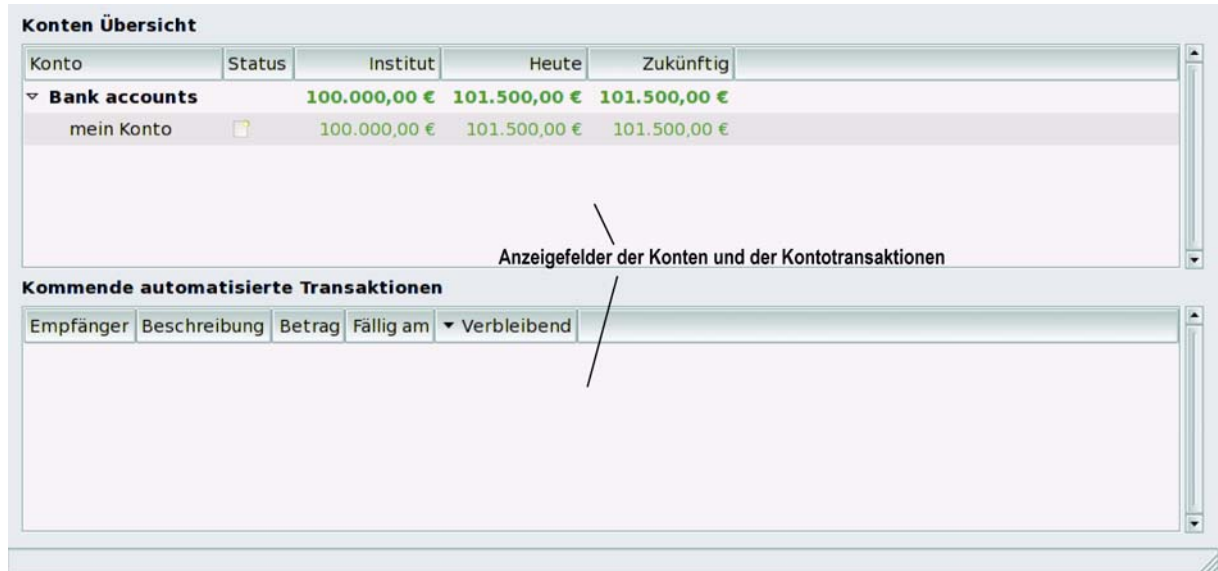
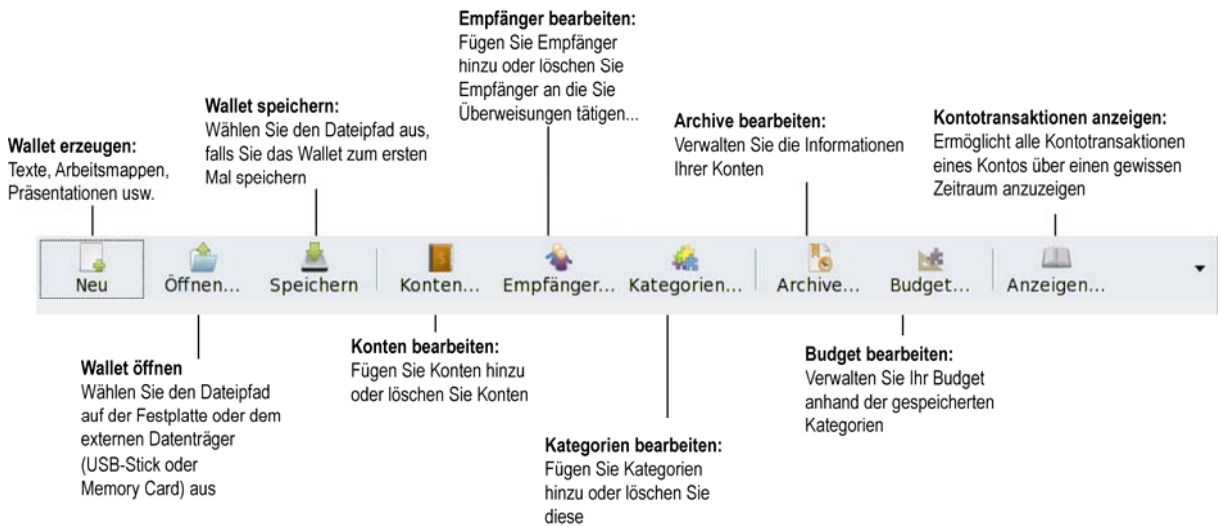
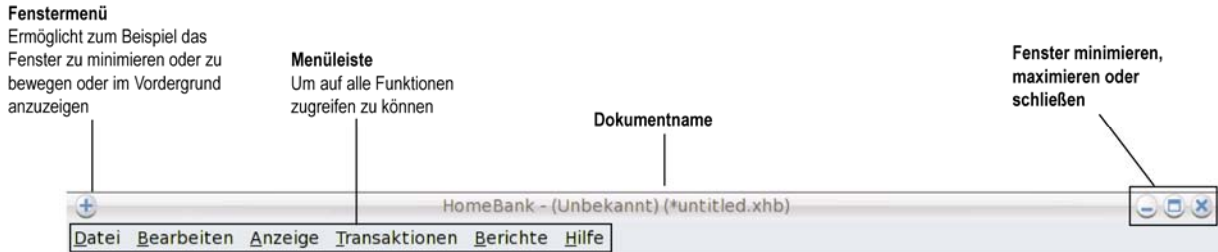

7.3 Verwaltung Ihres Terminkalenders

Agenda ermöglicht Ihnen, Ihren Terminkalender überall hin mitzunehmen und somit wichtige Events nicht zu vergessen. Vervollständigen Sie einfach den Aufgabenplaner oder gestalten Sie Ihren eigenen Stundenplan (Sitzungen, Termine usw.) über mehrere Wochen hinweg.

Fenstermenü

Ermöglicht zum Beispiel das Fenster zu minimieren oder zu bewegen oder im Vordergrund anzuzeigen

Menüleiste

Um auf alle Funktionen zugreifen zu können

Informationen über das Dokument

Fenster minimieren, maximieren oder schließen



Neue Aufgabe erstellen:

Fügen Sie eine Aufgabe Ihrer Aufgabenliste hinzu

Anzeigemodus:

Heute, Tag, Woche, mehrere Wochen, Monat



Neues Ereignis erstellen:

Erstellen Sie ein Ereignis (Sitzung, Konferenz usw.), dass dem Kalender hinzugefügt wird

Ändern oder löschen

des ausgewählten Elementes (Ereignis oder Aufgabe)

Anzeige-kriterien:

Zeigen Sie alle Ereignisse, die Tagesereignisse, die Ereignisse der nächsten 7 Tage usw. an

Suchbereich für spezielle Ereignisses:

Geben Sie zum Beispiel "For" ein, um alle "Forum" Ereignisse anzuzeigen

Aktueller Kalender / **Kalenderliste**

Aufgabenliste

All Events contain

Title	Start	End	Category
Ergebnisse der oberen Suchkriterien			
Monday Tuesday Wednesday Thursday Friday			
9 Jul Wednesday			
08:00	Kalender des Tages		
09:00			
10:00			
11:00			
12:00			
13:00			
14:00			
15:00			
16:00			

8. ANWENDUNGEN INSTALLIEREN



Die Installation von neuen Anwendungen oder von Updates auf Ihrem eCAFÉ™ setzt die Verbindung mit einem Modem, einer Internetbox oder einem Firmennetzwerk über zum Beispiel eine WiFi-Verbindung oder den Ethernetport mit Internetverbindung voraus. Ihr Computer nutzt diese Verbindung, um auf einem spezifischen Server alle verfügbaren Anwendungen zu suchen.

Gehen Sie in die **Parametrierwelt** und klicken Sie auf **Computer konfigurieren**, um neue Anwendungen oder Updates zu installieren.

Das **Kontrollzentrum** wird geöffnet. Wählen Sie das Register **Softwaremanager** und klicken Sie auf das Icon **Anwendungen installieren und deinstallieren**.



Es kann sein, dass Sie aufgefordert werden, das Passwort des Benutzerkontos (Standardpasswort: „ec-900“) und das Passwort des Administratorkontos (Standardpasswort: „root“) einzugeben, um die Installation durchführen zu können.

- Wählen Sie die Kategorie Ihrer Anwendung in der Liste aus: Büro-, Entwicklungs-, Grafikdesignanwendungen usw.

Die Softwarepakete (Anwendungen) der entsprechenden Kategorie werden angezeigt.

- Wählen Sie ein Softwarepaket aus, um dessen Beschreibung zu erhalten.

- Markieren Sie die Box, um ein zu installierendes Paket auszuwählen.

- Installieren Sie eventuell weitere nötige Softwarepakete.

- Klicken Sie auf **Anwenden**.

- Klicken Sie auf **Ja**, um die Installation zu bestätigen.

9. DATEN SPEICHERN UND KOPIEREN

Die folgenden Abschnitte enthalten alle nötigen Informationen über die Speicherung von Daten auf verschiedenen Datenträgern sowie über das Kopieren. Alle nötigen Informationen über Speichervorgänge finden Sie auf der Internetseite www.hercules.com, in der Rubrik eCAFÉ™.



Wir empfehlen Ihnen, Ihre persönlichen oder vertraulichen Daten regelmäßig abzuspeichern.

9.1 Speichern von Daten auf einem USB-Stick

- Verbinden Sie den USB-Stick mit einem der beiden verfügbaren USB-Anschlüsse. Das eCAFÉ™ erkennt die neue Verbindung automatisch.
- Wählen Sie im Dateinavigator die Dateien und/oder Ordner aus, die Sie speichern möchten ( gedrückt lassen, um mehrere Dateien und Strg, um einzelne Dateien auszuwählen).
- Wählen Sie im Menü **Bearbeiten Kopieren**.
- Klicken Sie im Dateinavigator auf den Namen Ihres USB-Sticks, der nun links angezeigt wird.
- Wählen Sie den Pfad aus, unter dem Sie die Dateien speichern möchten.
- Wählen Sie im Menü **Bearbeiten Einfügen**.

9.2 Speichern von Dateien auf einer Memory Card

- Schieben Sie die Memory Card in den Kartenleser. Das eCAFÉ™ erkennt diese neue Verbindung automatisch.
- Wählen Sie im Dateinavigator die Dateien und/oder Ordner aus, die Sie speichern möchten ( gedrückt lassen, um mehrere Dateien und Strg, um einzelne Dateien auszuwählen).
- Wählen Sie im Menü **Bearbeiten Kopieren**.
- Klicken Sie im Dateinavigator auf den Namen Ihrer Memory Card, der nun links angezeigt wird.
- Wählen Sie den Pfad aus, unter dem Sie die Dateien speichern möchten.
- Wählen Sie im Menü **Bearbeiten Einfügen**.

9.3 Speichern von Dateien auf einer CD/DVD

- Schließen Sie einen CD/DVD-Brenner über einen der beiden verfügbaren USB-Anschlüsse an. Das eCAFÉ™ erkennt die neue Verbindung automatisch.
- Starten Sie die Anwendung **Externer CD/DVD-Brenner** über das Quick Access Icon.
- Erstellen Sie ein neues Projekt.
- Wählen Sie im Dateinavigator die Dateien und/oder Ordner aus, die Sie speichern möchten ( gedrückt lassen, um mehrere Dateien und Strg, um einzelne Dateien auszuwählen).
- Klicken Sie auf **Hinzufügen**.
- Legen Sie eine CD oder eine DVD in den Brenner.
- Klicken Sie auf **Brennen**.

9.4 Kopieren von Daten eines USB-Sticks:

- Verbinden Sie den USB-Stick mit einem der beiden verfügbaren USB-Anschlüsse. Das eCAFÉ™ erkennt die neue Verbindung automatisch.
- Klicken Sie im Dateinavigator auf den Namen Ihres USB-Sticks, der nun links angezeigt wird.
- Wählen Sie die Dateien und/oder Ordner aus, die Sie laden möchten ( gedrückt lassen, um mehrere Dateien und Strg, um einzelne Dateien auszuwählen).
- Wählen Sie im Menü **Bearbeiten Kopieren**.
- Wählen Sie im Dateinavigator den Pfad aus, unter dem Sie die Dateien speichern möchten.
- Wählen Sie im Menü **Bearbeiten Einfügen**.

9.5 Kopieren von Daten einer Memory Card:

- Schieben Sie die Memory Card in den Kartenleser. Das eCAFÉ™ erkennt diese neue Verbindung automatisch.
- Klicken Sie im Dateinavigator auf den Namen Ihrer Memory Card, der nun links angezeigt wird.
- Wählen Sie die Dateien und/oder Ordner aus, die Sie laden möchten ( gedrückt lassen, um mehrere Dateien und Strg, um einzelne Dateien auszuwählen).
- Wählen Sie im Menü **Bearbeiten Kopieren**.
- Wählen Sie im Dateinavigator den Pfad aus, unter dem Sie die Dateien speichern möchten.
- Wählen Sie im Menü **Bearbeiten Einfügen**.

9.6 Kopieren von Dateien einer CD/DVD

- Schließen Sie einen CD/DVD-Brenner über einen der beiden verfügbaren USB-Anschlüsse an, in den Sie eine CD/DVD einlegen, auf der die Daten gespeichert sind. Das eCAFÉ™ erkennt die neue Verbindung automatisch.
- Klicken Sie im Dateinavigator auf den Namen Ihres Brenners, der nun links angezeigt wird.
- Wählen Sie die Dateien und/oder Ordner aus, die Sie laden möchten ( gedrückt lassen, um mehrere Dateien und Strg, um einzelne Dateien auszuwählen).
- Wählen Sie im Menü **Bearbeiten Kopieren**.
- Wählen Sie im Dateinavigator den Pfad aus, unter dem Sie die Dateien speichern möchten.
- Wählen Sie im Menü **Bearbeiten Einfügen**.

INDEX

A	
Agenda	57
Akku.....	2, 5, 6, 7, 8, 12, 13, 14, 15, 27
Einlegen und herausnehmen	13
Anpassungs-Assistent.....	9, 17, 21, 25, 30
Ansicht	
Fenster	9, 33, 34
Vollbild	9, 33, 34
Arbeitswelt.....	16, 20, 21, 23, 49
Ausschalten.....	16, 17
Ausschalten oder Zwangsabschaltung	17
B	
Bankkontenverwaltung.....	56
D	
Dateinavigator	21, 26, 27, 40, 59, 60
E	
eCAFÉ™ Galaxy.....	16, 20
eCAFÉ™ Portal.....	20, 21
eCAFÉ™ Connect.....	28, 31, 32, 33, 34
Einschalten.....	16
E-Mail Programm	34
F	
Festplatte.....	6, 7, 10, 20, 26, 27
Fotos	2, 10, 26, 27, 44, 48, 63
I	
Instant Messenger.....	39, 40, 41
K	
Kalkulationsprogramm.....	49, 51
Kartenleser	6, 8, 10, 27, 59, 60
MMC	6
SD	6
SD HC.....	6
Kommunikationswelt	16, 20, 21, 22, 28, 31
Kontrollzentrum.....	29, 30, 58
L	
Lokales Netzwerk.....	11
M	
Multifunktionsstatus	2, 6, 7, 9, 10
Multimediawelt	16, 20, 21, 23, 43
Musik.....	18, 19, 46
N	
Netbook.....	2, 7, 10, 15
P	
Parametrierwelt.....	16, 20, 21, 24, 29, 30, 58
Passwort	2, 37, 40, 58, 63
Präsentationen.....	2, 49, 52, 54
S	
Sicherheitsschlüssel	32, 33
Spielwelt.....	16, 20, 21, 22, 25, 42
Startseite.....	16, 20, 21, 25, 30, 52
T	
Texteditor	49, 50
U	
USB-Anschlüsse.....	6, 8, 10, 27, 59, 60
V	
VGA-Anschluss.....	17
Video.....	6, 11, 26, 45, 48
W	
Webcam.....	6, 7, 48
WiFi-Funktion.....	2, 15, 28, 31, 32

EMPFEHLUNGEN



Bitte lesen Sie folgende Warnhinweise, bevor Sie Ihr Kind ein Videospiel spielen lassen.

Bitte beachten Sie die folgenden Empfehlungen zum Spielen von Videogames.

Vermeiden Sie es zu Spielen, wenn Sie müde sind oder zu wenig Schlaf hatten.

Spielen Sie immer in einer gut beleuchteten Umgebung und reduzieren Sie die Helligkeit Ihres Displays.

Wenn Sie an einem Fernseher spielen, achten Sie bitte darauf, dass Sie genug Abstand einhalten, am Besten soviel es die Anschlusskabel des Controllers zulassen.

Unterbrechen Sie das Spielen von Videospielen jede Stunde für rund 15 Minuten.

Über lichtbedingte epileptische Anfälle

Einige Leute erleiden einen Anfall mit Verlust des Bewusstseins oder Einschränkung der Sehfähigkeit, wenn sie intensiven visuellen Stimulationen wie blitzenden Bildern, schnell wechselnden geometrischen Figuren oder Blitzen und Explosionen ausgesetzt sind.

Diese Personen können lichtbedingte epileptische Anfälle beim Spielen von Videospielen durch visuelle Stimulationen erleiden, selbst wenn sie vorher noch nie unter Epilepsie gelitten haben.

Falls Sie selbst oder jemand in Ihrer Familie schon einmal Problem mit Epilepsie aufgrund visueller Stimulation hatte (Anfälle oder Bewusstlosigkeit), wenden Sie sich bitte an einen Arzt, bevor Sie Videogames spielen.

Eltern sollten auf die oben beschriebenen Symptome bei ihren Kindern achten – Kinder und Teenager sind für diese Art von Anfällen empfindlicher als Erwachsene. Diese Anfälle können mit einer Vielzahl von Symptomen auftreten: u.a. Konzentrationsschwäche, Einschränkungen des Sehvermögens, Zuckungen in Augen oder im Gesicht, Zuckungen in Armen und Beinen, Desorientierung, Konfusion und zeitweiser Bezugsverlust zur Umgebung. Sollte Ihr Kind eines oder mehrere dieser Anzeichen aufweisen, unterbrechen Sie sofort das Spiel und konsultieren Sie einen Arzt.

TECHNISCHER SUPPORT

Sollten Sie mit Ihrem Produkt ein Problem haben, besuchen Sie bitte die Seite <http://ts.hercules.com/ger> und wählen Sie Ihre Sprache. Von dort aus können Sie auf verschiedene Instrumente zugreifen (Fragen und Antworten (FAQ), die neuesten Versionen von Treibern und Software), die Ihnen bei der Lösung Ihres Problems helfen könnten. Falls das Problem weiterhin besteht, können Sie mit dem technischen Support der Hercules Produkten in Kontakt treten („Technischer Support“):

Per E-Mail:

Nach der Registrierung auf der Internetseite <http://ts.hercules.com/ger> steht Ihnen unser Support auch per E-Mail zur Verfügung. Mit den Informationen, die Sie uns durch Ihre Registrierung zur Verfügung stellen, können unsere Mitarbeiter Ihr Problem schneller lösen.

Klicken Sie auf **Online Support/FAQ**, auf **Besuchen Sie die Technischer Support Webseite** und schließlich auf **Produktregistrierung** und folgen Sie den Anweisungen. Falls Sie bereits registriert sind, füllen Sie die Textfelder **Anwendername** und **Passwort** aus und klicken dann auf **Login**.

Per Telefon (falls Sie über keinen Internetzugang verfügen):

Deutschland	08000 00 1445 Kostenlos	Montag bis Freitag 13:00 bis 17:00 Uhr und 18:00 bis 22:00 Uhr Samstag 9:00 bis 13:00 Uhr und 14:00 bis 20:00 Uhr Sonntag 10:00 bis 13:00 Uhr und 14:00 bis 17:00 Uhr
Österreich	0810 10 1809 Zum Preis eines Ortsgesprächs	Montag bis Freitag 13:00 bis 17:00 Uhr und 18:00 bis 22:00 Uhr Samstag 9:00 bis 13:00 Uhr und 14:00 bis 20:00 Uhr Sonntag 10:00 bis 13:00 Uhr und 14:00 bis 17:00 Uhr
Schweiz	0842 000 022 Zum Preis eines Ortsgesprächs	Montag bis Freitag 13:00 bis 17:00 Uhr und 18:00 bis 22:00 Uhr Samstag 9:00 bis 13:00 Uhr und 14:00 bis 20:00 Uhr Sonntag 10:00 bis 13:00 Uhr und 14:00 bis 17:00 Uhr

Besuchen Sie noch heute unsere Internetseite (www.hercules.com/ger), um die neusten Driver und Anwendungen herunter zu laden, die FAQs über Ihr Produkt zu lesen und Updates des Benutzerhandbuchs zu erhalten. Auf der Internetseite können Sie ebenfalls die gesamte Hercules Produktpalette entdecken und Informationen über neue Produkte erhalten.

GEWÄHRLEISTUNGSMITTEILUNG

Guillemot Corporation S.A. („Guillemot“) bietet dem Kunden weltweit eine 2-jährige Garantie auf Materialschäden und Herstellungsmängel ab dem Kaufdatum. Sollte das Produkt dennoch während dieser 2 Jahre Schäden oder Mängel aufweisen, kontaktieren Sie unverzüglich den Technischen Support, der Ihnen mitteilt, wie weiter zu verfahren ist. Falls der technische Support Ihnen mitteilt, dass das Produkt zurückgeschickt werden soll, muss dieses mit seinem Zubehör im Originalkarton, der von einem zweiten Karton während dem Transport geschützt wird, nach den Anweisungen des Technischen Supports zurückgeschickt werden.

Im Rahmen dieser Garantie wird das defekte Produkt des Kunden nach Entscheidung des Technischen Supports entweder repariert oder ersetzt. Überall, wo es geltendes Recht zulässt, wird die volle Haftung von Guillemot und seinen Niederlassungen (einschließlich für indirekte Beschädigungen), begrenzt auf die Reparatur oder den Ersatz des Hercules Produktes, übernommen. Die Rechte des Käufers entsprechend geltendem Recht im jeweiligen Land werden nicht durch diese Garantie beeinflusst. Diese Garantie tritt nicht ein:

(1) falls am Produkt etwas verändert oder es geöffnet wurde, ein Schaden durch unangebrachte Nutzung, Fahrlässigkeit, einen Unfall, Verschleiß oder irgendeinen anderen Grund selbst verursacht wurde; (2) falls das Produkt unter abnormalen Bedingungen benutzt oder gelagert wurde (w. B.: Witterung, Sonne, Meereswasser, Sand usw.), (3) für alle anderen Fälle die nicht im Zusammenhang mit einem Materialdefekt oder Herstellungsmangel aufgetreten sind; (4) im Falle der Nichteinhaltung der durch den Technischen Support erteilten oder der im Benutzerhandbuch stehenden Anweisungen; (5) Die Software, die nicht von Guillemot herausgegeben wurde, unterliegt der speziellen Garantie des Herausgebers; (6) falls die Garantiesiegel entfernt oder beschädigt wurden; (7) bei Programmen, Daten oder Datenträgern, die beschädigt oder verloren gehen. Dies betrifft ebenfalls die Kosten, die sich auf die Wiederherstellung dieser Daten beziehen; (8) im Falle von Programmen oder persönlichen Daten, die durch eine Reparatur oder das Umtauschen des Produktes beschädigt oder verloren gehen; (9) im Falle von Schäden, die durch die Installation von anderen Anwendungen oder durch Viren hervorgerufen wurden.

Guillemot haftet nicht für jegliche Schäden oder den Verlust von persönlichen Daten, Programmen, Software oder externen Datenträgern. Bitte denken Sie daran, Ihre persönlichen und/oder wichtigen Daten abzusichern, bevor Sie Ihr Produkt dem Technischen Support schicken. Guillemot ist nicht für die Reinitialisierung oder die Wiederherstellung von persönlichen Daten oder Programmen verantwortlich, die nicht beim Verkauf auf dem Produkt installiert waren.

Die Garantie deckt ebenfalls Bildschirmschäden Ihres Produktes ab, sofern mehr als 5 Pixel defekt sind. (Helle oder dunkle Punkte. Hierbei entspricht ein heller Punkt einem weißen Pixel, der permanent auf Ihrem Bildschirm angezeigt wird und ein dunkler Punkt einem Pixel, der nicht auf dem Bildschirm angezeigt wird.)

Nach dem eventuellen Rückversand des Produktes und der Verweigerung der Gewährleistung aus einen der oben aufgelisteten Gründe, werden die aufkommenden Transport- und Bearbeitungskosten dem Verbraucher in Rechnung gestellt.

Warenzeichen

Hercules® und eCAFÉ™ sind registrierte Handelsmarken von Guillemot Corporation S.A. Mandriva ist eine registrierte Handelsmarke von Mandriva S.A. Mozilla® ist eine registrierte Handelsmarke von Mozilla Foundation. RealNetworks® et RealPlayer® sind registrierte Handelsmarken von RealNetworks Inc. Fluendo ist eine registrierte Handelsmarke von Fluendo S.A., Corel® ist eine registrierte Handelsmarke von Corel Corporation. OpenOffice.org® ist eine registrierte Handelsmarke von Sun Microsystems Inc. Windows®, Windows XP®, Windows Vista® und das Windowslogo sind registrierte Handelszeichen oder Warenzeichen der Microsoft Corporation in den Vereinigten Staaten von Amerika und/oder anderen Ländern. Intel®, Intel® Atom™ und Intel® Atom™ Inside sind registrierte Handelsmarken der Intel Corporation in den Vereinigten Staaten von Amerika und in anderen Ländern. Wi-Fi Certified und Wi-Fi Protected Setup sind registrierte Handelsmarken der Wi-Fi Alliance. Alle anderen Warenzeichen und Markennamen werden hiermit anerkannt und sind Eigentum ihrer jeweiligen Eigentümer. Fotos und Abbildungen nicht bindend. Der Inhalt, die Gestaltung und die Spezifikationen können fristlos und je nach Land geändert werden. Hergestellt in China

EU-Konformitätserklärung

GUILLEMOT CORPORATION erklärt hiermit, dass das Hercules Gerät *UMPC EC-900-H60G-IA* den Direktiven RTTE 1999/5/CE und CEM 2004/108/CE sowie den Normen bezüglich der elektrischen Sicherheit (IEC 60950 Ausg. 2001 / EN 60950-1 Ausg. 2001 / NF EN 60950 Änderung A11-2004) entspricht. Die Konformitätserklärung kann auf der folgenden Internetseite nachgeschlagen werden:

ftp://ftp.hercules.com/EC-900/H60G-IA/DoC-deu_UMPC_EC-900-H60G.pdf



Copyright

© Guillemot Corporation S.A. 2008. Alle Rechte vorbehalten.

Dieses Dokument darf ohne die vorherige schriftliche Zusage der Guillemot Corporation S.A. weder vollständig noch teilweise vervielfältigt sowie zusammengefasst, übertragen, verändert, auf ein Speichermedium gebannt, in eine andere Sprache, Computersprache, etc. übersetzt oder in jeglicher Form und mit jeglichen Mitteln elektronisch, mechanisch, magnetisch, manuell, als Fotokopie, Aufnahme etc. übernommen werden.

Endverbraucher-Software-Lizenzvereinbarung

WICHTIG: Lesen Sie die Vereinbarung bitte sorgfältig, ehe Sie das eCAFÉ™ benutzen. Der Ausdruck „Software“ bezieht sich auf ausführbare Programme, Manager, Bibliotheken, Dateien und alle anderen Dokumente die Programmen zugeordnet werden und das gesamte Betriebssystem, die mit dem eCAFÉ™ geliefert werden. Durch Öffnen der Software-Verpackung erklären Sie sich mit den Bedingungen dieser Vereinbarung einverstanden. Die Software besteht aus kostenlosen Unteranwendungen der Free Software Foundation (Anwendungen, Verwaltungsprogramme des Produktes usw.), die als Unterlizenz von Guillemot Corporation S.A. überlassen unter den Bedingungen, die im nachfolgenden Abschnitt 5 beschrieben werden. Die Software in dieser Verpackung ist lizenziert, wird nicht verkauft, und ist ausschließlich zu den Bedingungen der vorliegenden Lizenzvereinbarung erhältlich. Sollten Sie mit den nachfolgenden Bedingungen nicht einverstanden sein, dürfen Sie die Software nicht benutzen.

Die Software ist international gesetzlich und urheberrechtlich geschützt

Das Copyright für die Guillemot Corporation S.A.-Software (außer Unteranwendungen) liegt bei der Guillemot Corporation S.A. Alle Rechte vorbehalten. Guillemot Corporation S.A. erteilt nur ein begrenztes, nicht exklusives Gebrauchsrecht der Software.

Die Guillemot Corporation S.A. behält sich das Recht vor, diese Lizenz zu entziehen, wenn irgendeiner der in der vorliegenden Vereinbarung dargelegten Bedingungen nicht entsprochen wird.

Gewährte Lizenz:

1. Die Lizenz wird nur dem Käufer selbst gewährt. Guillemot Corporation S.A. hält alle Titel und das Eigentum an der Software (außer Unteranwendungen) und behält sich alle Rechte vor. Dem Lizenzinhaber ist nicht gestattet, irgendeines der hiermit gewährten Rechte als Unterlizenz zu gewähren. Die Weitergabe der Lizenz ist gestattet, vorausgesetzt, der Weitergebende behält keinen Teil bzw. keine Kopie der Software zurück, und der Empfänger akzeptiert die Bedingungen der vorliegenden Vereinbarung.
2. Der Lizenzinhaber darf die Software stets nur auf einem einzigen Computer nutzen. Der maschinell lesbare Teil der Software darf auf einen anderen Computer übertragen werden, vorausgesetzt, er wurde zuvor vom ersten Computer gelöscht, und wenn ausgeschlossen werden kann, dass die Software an mehr als einem Computer genutzt werden kann.
3. Der Lizenzinhaber erkennt den Copyright-Schutz der Guillemot Corporation S.A. an. Der Copyright-Vermerk darf weder von der Software entfernt werden, noch von einer Kopie davon, noch von irgendeiner Dokumentation, schriftlich oder elektronisch, die mit der Software geliefert wurde.
4. Der Lizenzinhaber hat das Recht, eine Sicherheitskopie des maschinell lesbaren Teils der Software herzustellen, unter der Bedingung, dass alle Copyright- und Eigentumsvermerke ebenfalls kopiert werden.
5. Die kostenlosen Unteranwendungen der Free Software Foundation die als Unterlizenz von Guillemot Corporation S.A. überlassen werden, sind den Bedingungen der Allgemeinen öffentlichen GNU-Lizenz unterstellt die unter folgender Adresse nachgeschlagen werden können: <http://fsf.org/gpl/gpl-deu.deu.html>. Die Quelldaten dieser Unteranwendungen sind unter folgender Adresse zugänglich: <http://www.hercules.com/de>. Einige dieser Unteranwendungen wurden von Guillemot Corporation S.A. geändert (siehe Liste dieser Unteranwendungen unter folgender Adresse: <http://www.hercules.com/de>).
6. Mit Ausnahme der Fälle, in denen es die vorliegende Vereinbarung ausdrücklich erlaubt, ist weder dem Lizenzinhaber Folgendes erlaubt, noch darf Dritten Folgendes erlaubt werden: Eine Unterlizenz gewähren; Die Software Dritten auszuhändigen oder zugänglich zu machen; Die Benutzung der Software für ein Netzwerk, Mehrfach-CPU, Mehrbenutzer oder Timesharing-Arrangements zu ermöglichen, wenn die Benutzer nicht jeweils Lizenzinhaber sind; Die Software in irgendeiner Form zu verändern oder zu kopieren; Irgendeinen Versuch zu unternehmen, die Software in irgendeiner Form auseinander zunehmen, zu dekompileieren oder zu verändern, oder irgend etwas zu unternehmen mit dem Ziel, grundlegende Informationen zu erhalten, die bei normaler Nutzung der Software nicht sichtbar werden; Kopien oder Übersetzungen des Benutzerhandbuchs anzufertigen.

Gewährleistungsausschluss:

Die Software wird wie vorliegend ohne jegliche Garantiezusicherung von Guillemot Corporation S.A. bezüglich des Gebrauchs und/oder der Leistungen zur Verfügung gestellt. Guillemot Corporation S.A. gewährleistet nicht, dass die Software ohne Fehler oder Unterbrechungen ausgeführt werden kann. Der Gebrauch oder die Leistungen der Software stehen unter der alleinigen Verantwortung des Käufers und Guillemot Corporation S.A. gewährleistet nicht die Leistungen und Ergebnisse die der Käufer während dem Gebrauch der Software beobachtet. Guillemot Corporation S.A. übernimmt weder ausdrücklich noch stillschweigend irgendeine Gewährleistung für die Wahrung der Rechte Dritter, die Marktauglichkeit und der Eignung für einen bestimmten Zweck.

Guillemot Corporation S.A. kann auf keinen Fall für jegliche Schäden zur Verantwortung gezogen werden, sofern diese durch eine unzulässige oder unmögliche Verwendung der Software verursacht wurden.

Geltendes Recht:

Der vorliegende Vertrag untersteht dem französischen Recht.

HINWEISE ZUM UMWELTSCHUTZ



Dieses Produkt darf am Ende seiner Lebensdauer nicht über den normalen Haushaltsabfall entsorgt werden, sondern muss an einem Sammelpunkt für das Recycling von elektrischen und elektronischen Geräten abgegeben werden.

Das Symbol auf dem Produkt, der Gebrauchsanleitung oder der Verpackung weist darauf hin.

Die Werkstoffe sind gemäß ihrer Kennzeichnung wiederverwertbar. Mit der Wiederverwertung, der stofflichen Verwertung oder anderen Formen der Verwertung von Altgeräten leisten Sie einen wichtigen Beitrag zum Schutze unserer Umwelt.

Bitte erfragen Sie bei der Gemeindeverwaltung die zuständige Entsorgungsstelle.