



**PREMIERS PAS AVEC  
DJ CONTROL AIR ET DJUCED™**



1

## CONNECTER UN CASQUE ET DES ENCEINTES

### Face avant : casque

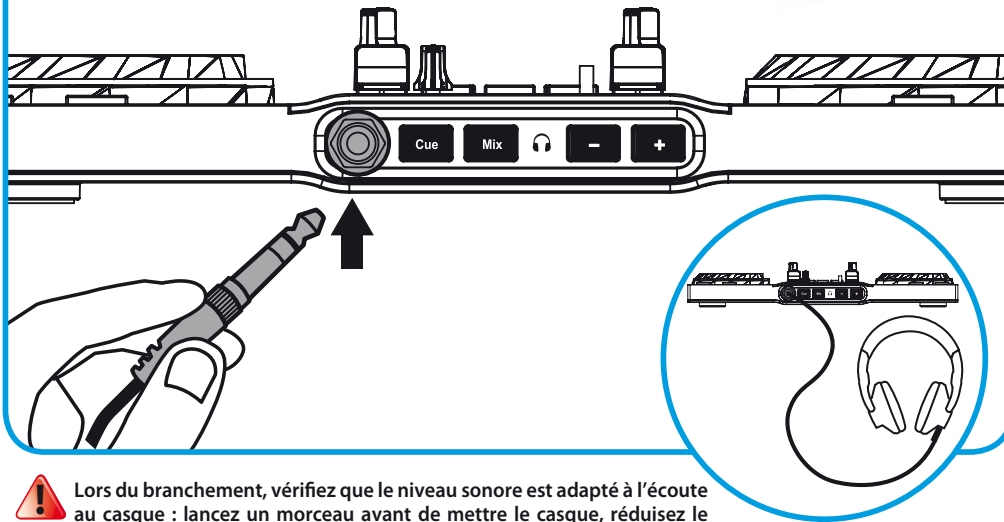

**!** Lors du branchement, vérifiez que le niveau sonore est adapté à l'écoute au casque : lancez un morceau avant de mettre le casque, réduisez le volume si vous estimez que le son sortant du casque est trop élevé.

### Face arrière : enceintes

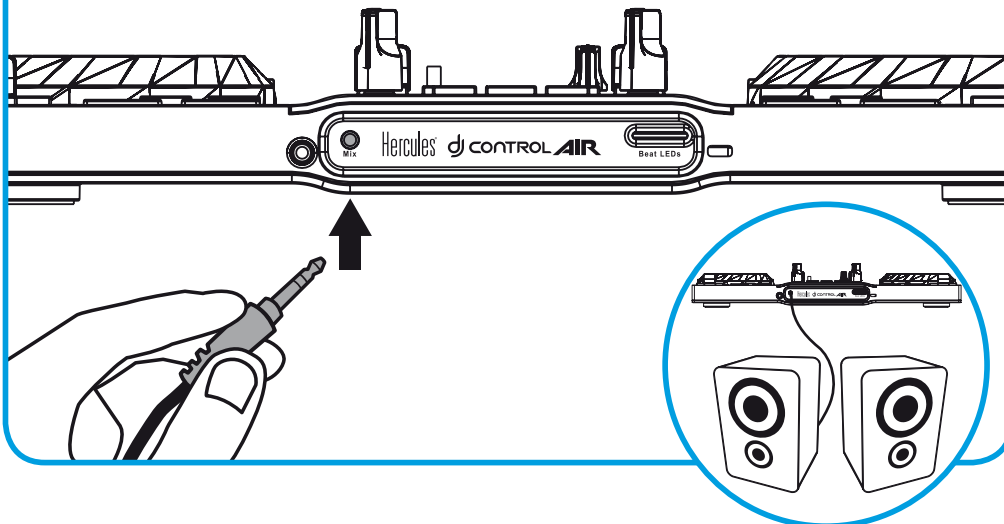

2

## CHARGER SA MUSIQUE DANS DJUCED™

Utilisez les boutons suivants pour naviguer dans les dossiers.

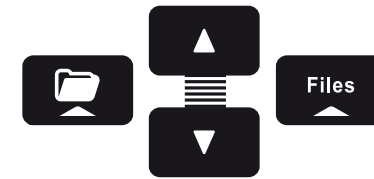

Naviguer dans la liste des dossiers ou dans les fichiers :



Développer/réduire l'arborescence d'un dossier :



Accéder à la liste des fichiers dans un dossier :



2.1 Accédez à l'emplacement où sont stockés vos fichiers musicaux sur votre ordinateur.

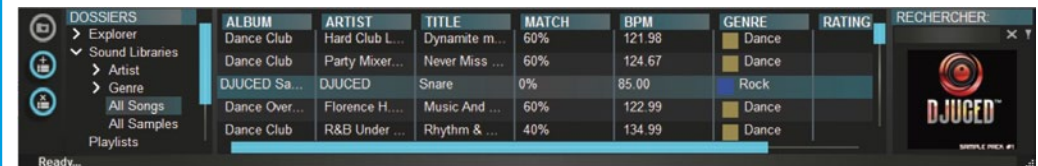

2.2 Après avoir mis en surbrillance un morceau, appuyez sur **Load A** pour charger le morceau sur la platine A, ou sur **Load B** pour charger le morceau sur la platine B. DJUCED™ analyse automatiquement le BPM (nombre de battements par minute) du morceau chargé.

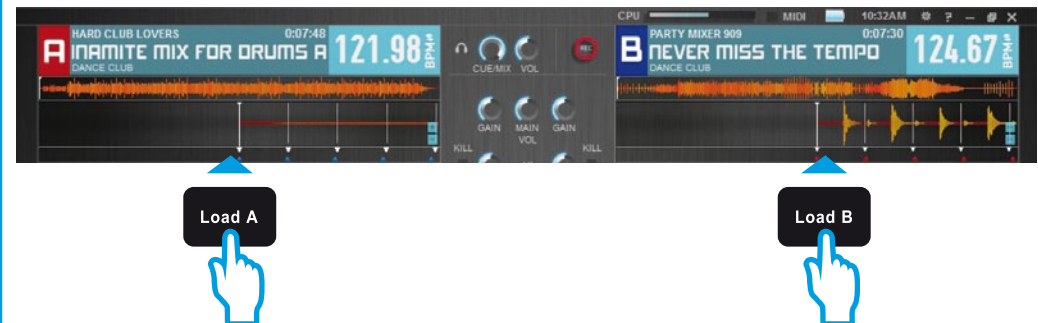

DJUCED™ prend en charge les formats de fichiers audio les plus courants : mp3, wav, wma, aac, aif...

3

## PRÉ-ÉCOUTER UN MORCEAU

La pré-écoute permet de préparer le morceau qui sera diffusé à la suite du morceau en cours de diffusion. Vous pourrez profiter de la pré-écoute pour caler le morceau suivant à diffuser, mettre en pause le morceau à une position précise afin de commencer la lecture à partir de cette position. Ou vous pourrez placer un point Cue qui permettra de reprendre la lecture du morceau en cours à partir de ce repère (voir aussi 8. PLACER UN POINT CUE).

**3.1** Vous diffusez un morceau sur la platine A et souhaitez pré-écouter le morceau suivant sur la platine B.

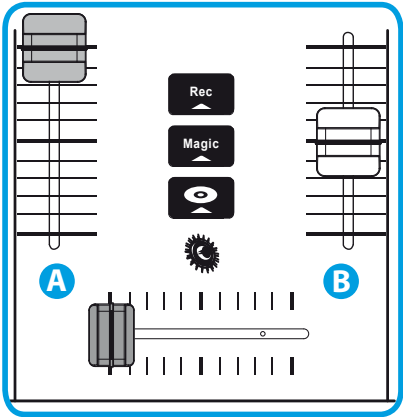

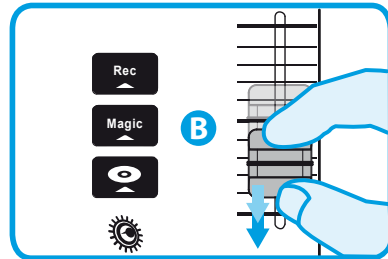

**3.2** Avant de pré-écouter le morceau de la platine B, baissez d'abord le fader de volume de la platine B.



**3.3** Appuyez sur le bouton  de la platine B (la platine sur laquelle est chargé le morceau que vous souhaitez pré-écouter).



**3.4** Appuyez sur le bouton  avant de lancer le morceau à pré-écouter. Tant que le fader de volume est réglé au minimum, le morceau n'est pas entendu par le public, uniquement dans le casque. Réglez le son du casque à l'aide des boutons  .

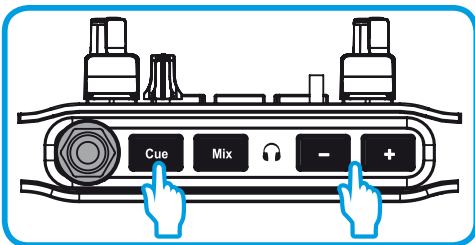

**3.5** Lancez la lecture du morceau à pré-écouter sur la platine B. Préparez le morceau (calez le morceau, placez un point Cue...).

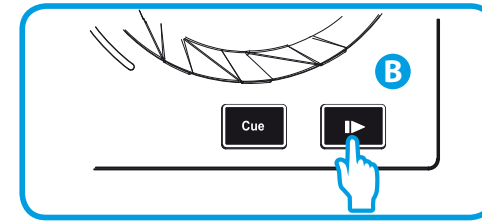

**3.6** Synchronisez les BPM (nombre de battements par minute) en appuyant sur le bouton  de la platine B (1). Ou réglez les BPM au niveau de ceux de la platine A à l'aide du pitch fader (2).

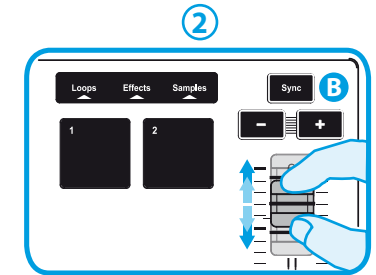
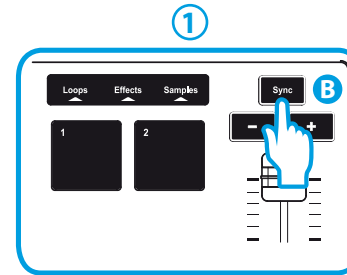

**3.7** Lorsque vous êtes prêt à diffuser le morceau de la platine B, remontez progressivement le fader de volume de la platine B.

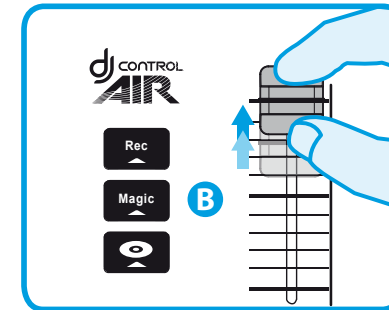

**3.8** Déplacez progressivement le crossfader du côté de la platine B que vous venez de pré-écouter.

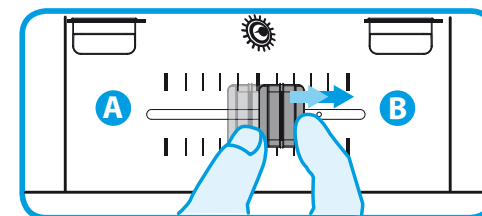

4

## LANCER UN MIX

Le mix va consister à enchaîner les morceaux les uns après les autres sans temps mort.

**4.1** Vous avez chargé un morceau sur chaque platine (A et B). Vous commencez par jouer le morceau de la platine A.

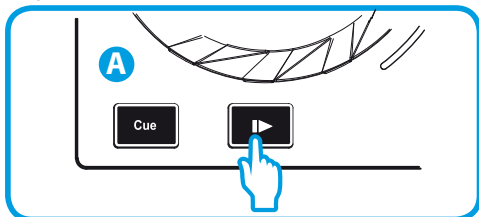

**4.2** Placez le crossfader du côté de la platine qui joue le morceau (ici, à gauche).

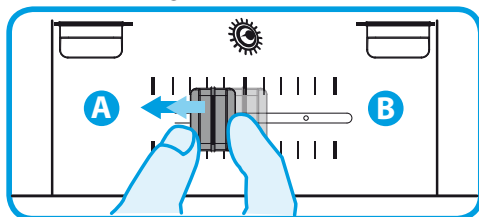

**4.3** Appuyez sur le bouton **Mix** sur la face avant. Le son qui sera diffusé au public par les enceintes sera le même que celui qui sort du casque. Réglez le son du casque à l'aide des boutons **-** **+**.

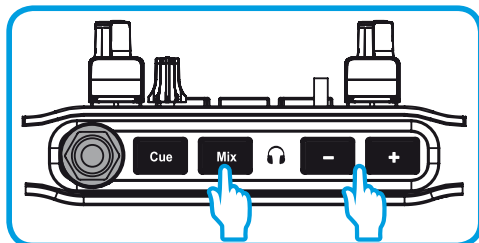

**4.4** Avant la fin du morceau en cours de diffusion, lancez le morceau suivant chargé sur la platine B.

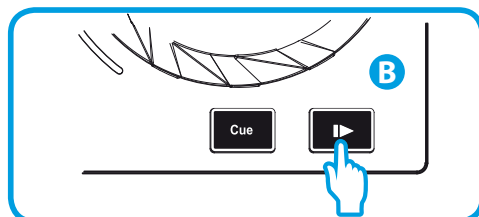

**4.5** Pour assurer une transition dans le même tempo, synchronisez les BPM (nombre de battements par minute) du morceau qui attend d'être diffusé. Ici, appuyez sur le bouton **Sync** de la platine B (1) pour que le BPM de ce morceau soit identique à celui du morceau qui va se terminer (sur la platine A). Ou réglez les BPM au niveau de ceux de la platine A à l'aide du pitch fader (2).

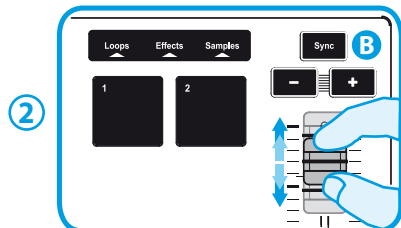
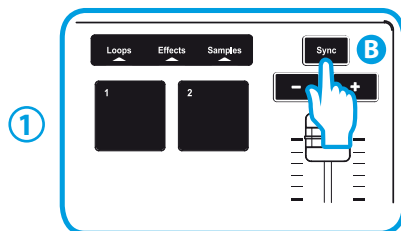

**4.6** Pour effectuer la transition, déplacez progressivement le crossfader du côté de la platine qui joue le morceau suivant (ici, à droite).

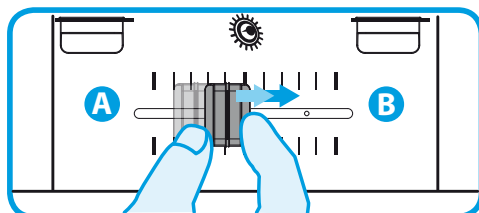

Lorsqu'il ne reste que 30 secondes de lecture, une alerte s'affiche pour vous signaler qu'il est temps de préparer le lancement du morceau suivant.



5

## SCRATCHER SUR UN MORCEAU

**5.1** Appuyez sur le bouton  pour activer le mode Scratch.

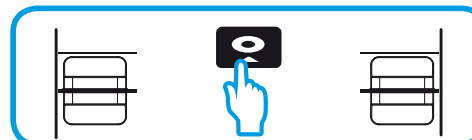

**5.2** Lancez la lecture d'un morceau chargé sur la platine A, par exemple.

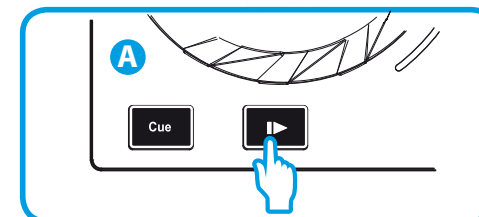

**5.3** Placez votre main à plat sur le jog wheel de la platine A.

**5.4** Exercez une légère pression sur le jog wheel...

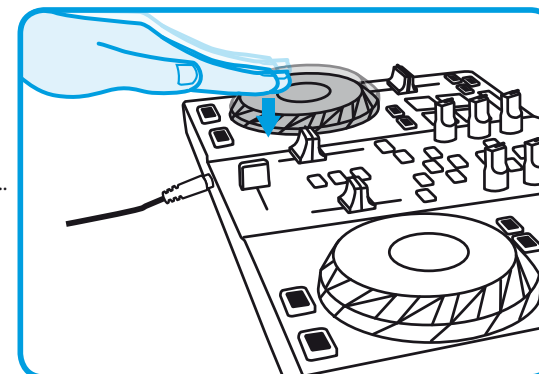
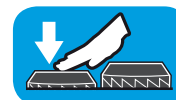

**5.5** ... et faites-le légèrement tourner successivement à droite et à gauche.

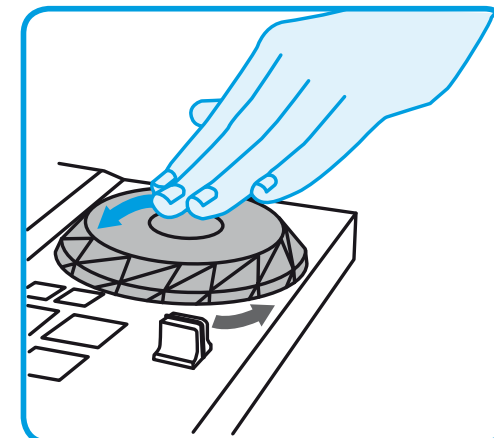
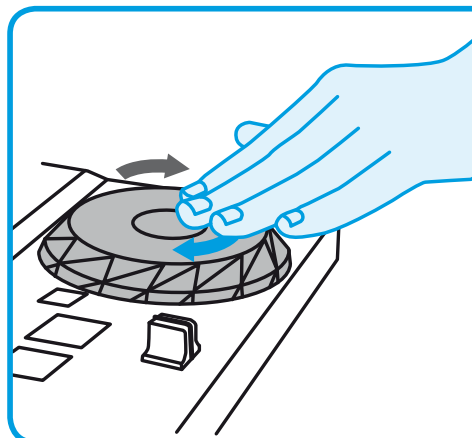

# 6

## UTILISER LES PADS

Les effets, boucles et échantillons sont déclenchés par les pads.

8 Pads

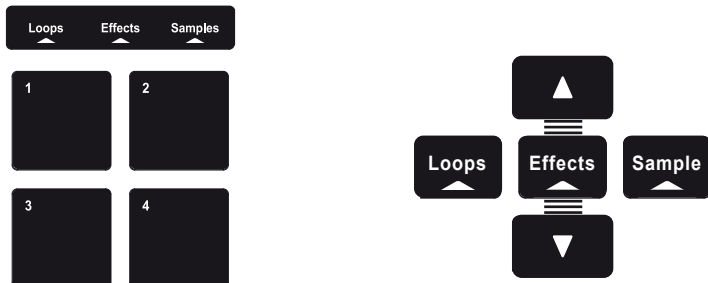

### 6.1 Lancer un effet sur un morceau chargé et en cours de lecture

Appuyez sur le bouton **Effects**

Tapez légèrement sur un ou plusieurs pads pour déclencher l'effet.

L'effet correspondant s'affiche dans DJUCED™ et est appliqué au morceau en cours de diffusion.

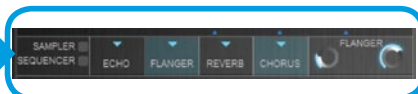
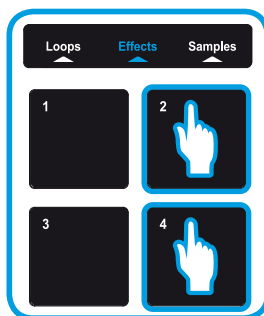

### 6.2 Lancer un échantillon sur un morceau chargé et en cours de lecture

Appuyez sur le bouton **Sample**

Tapez sur un ou plusieurs pads pour déclencher l'échantillon (court extrait de musique ou son). **Plus la pression exercée sur le pad est forte, plus le volume de l'échantillon joué est élevé. La durée de rétroéclairage du pad correspond à la durée de l'échantillon : courte pour un son bref tel qu'un son de batterie, plus longue pour un court extrait de musique.**

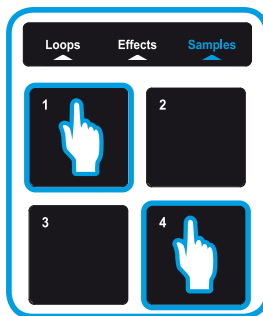

### 6.3 Créer et jouer une boucle à partir d'un morceau chargé et en cours de lecture

Appuyez sur le bouton **Loops**

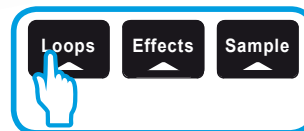

Lorsqu'un morceau est en cours de lecture, tapez sur le pad 1 pour créer le début de la boucle (ou boucle d'entrée), tapez sur le pad 2 au moment où vous le souhaitez pour marquer la fin de la boucle (ou boucle de sortie).

**Aidez-vous des barres verticales dans DJUCED™ (1 barre = 1 temps) et de la musique jouée pour fixer au mieux la fin de la boucle.**

DJUCED™ joue un extrait du morceau en boucle. Tapez sur le pad 2 pour annuler la boucle et reprendre la lecture.

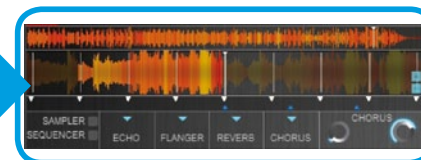
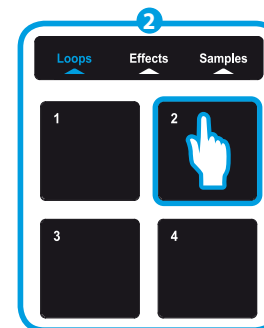
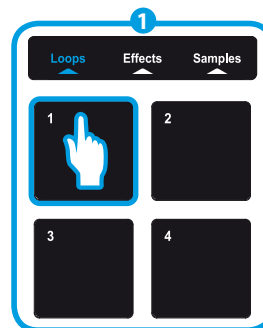

Tapez sur le pad 3 pour diminuer la boucle de moitié et sur le pad 4 pour doubler la longueur de la boucle.

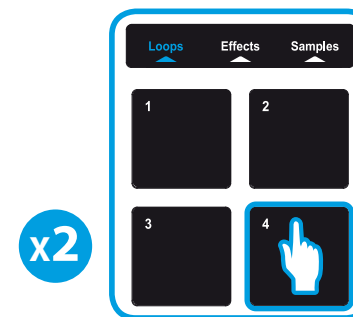
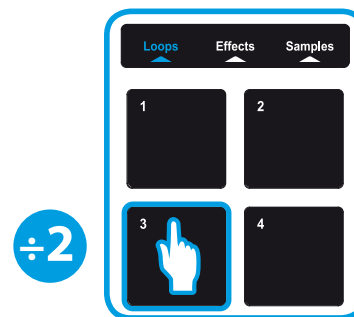

7

## UTILISER LE CONTRÔLE AÉRIEN

Hands-On Mix

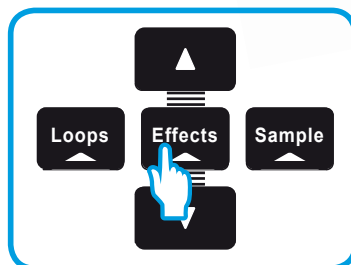

7.1 Appuyez sur le bouton .

7.2 Appuyez sur un pad et, tout en maintenant la pression sur celui-ci, passez votre main au-dessus du capteur de proximité pour moduler l'effet.

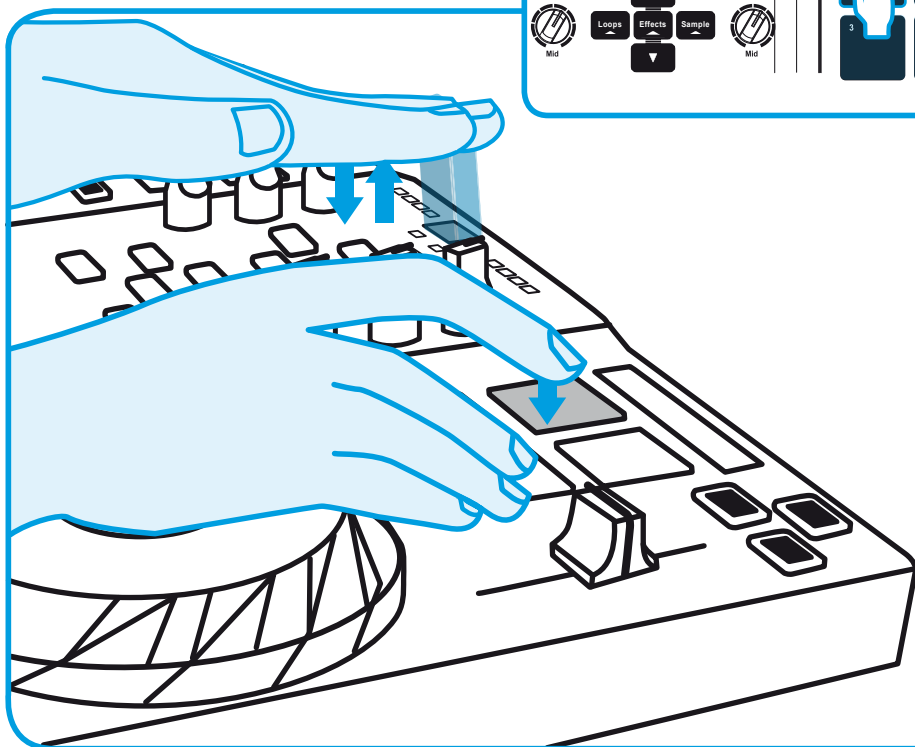
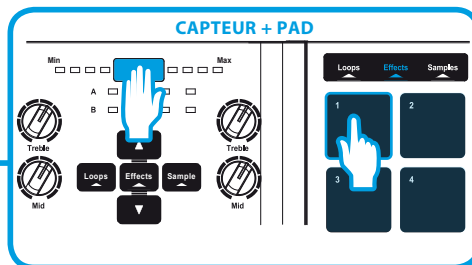



8

## PLACER UN POINT CUE

Un point Cue est un repère que l'on place dans un morceau. Il permet de reprendre la lecture du morceau à partir de cet emplacement.

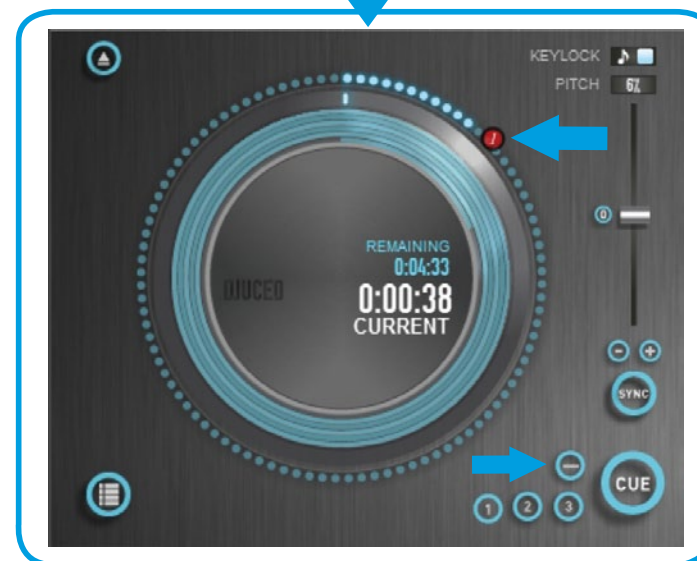
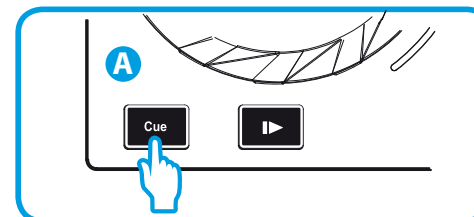
8.1 Appuyez sur  pour placer un point Cue dans un morceau chargé sur la platine A, par exemple.



8.2 Appuyez à nouveau sur  pour reprendre la lecture à partir du point Cue placé dans le morceau.

Appuyez sur  (dans DJUCED™) pour supprimer le point Cue.

9

## CRÉER UNE LISTE DE LECTURE

Une liste de lecture -ou playlist- est un ensemble de morceaux que vous pouvez regrouper sous un genre (électro, rock,...) ou un thème (favoris, soirée, anniversaire, 80s,...) précis.

9.1 Mettez en surbrillance l'un des morceaux que vous souhaitez ajouter à la liste de lecture en utilisant les boutons suivants :



Le bouton  apparaît désormais à gauche.

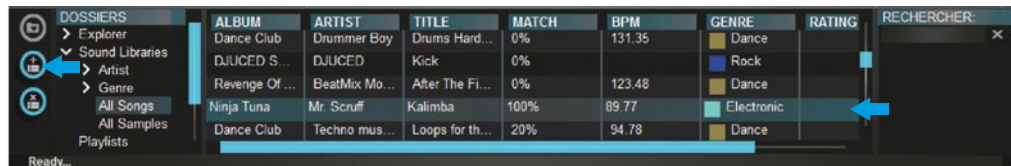

9.2 Cliquez sur le bouton  pour créer une liste de lecture. Saisissez un nom pour la liste de lecture, puis cliquez sur OK.

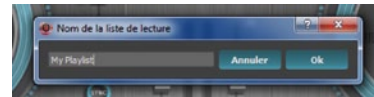

La nouvelle liste de lecture apparaît dans le dossier Playlists.



9.3 Retournez au dossier contenant votre musique en utilisant les boutons suivants :



9.4 Dans DJUCED™, sélectionnez un ou plusieurs morceaux avec la souris. En maintenant appuyée la touche MAJ de votre clavier, vous pouvez sélectionner plusieurs fichiers consécutifs. Faites glisser les fichiers sélectionnés vers la liste de lecture créée. Ici, "My Playlist".

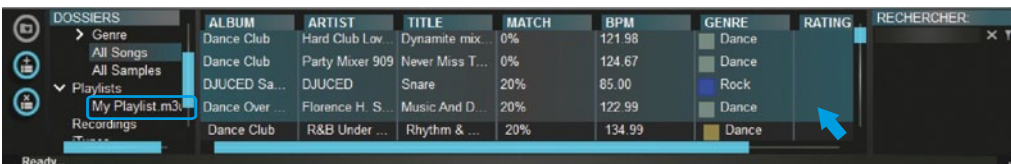

Hercules is a division of  
Guillemot Corporation