



ΤΑ ΠΡΩΤΑ ΒΗΜΑΤΑ ΜΕ ΤΟ
DJ CONTROL AIR ΚΑΙ ΤΟ DJUCED™



1

ΣΥΝΔΕΣΗ ΑΚΟΥΣΤΙΚΩΝ ΚΑΙ ΗΧΕΙΩΝ

Μπροστινό πάνελ: ακουστικά

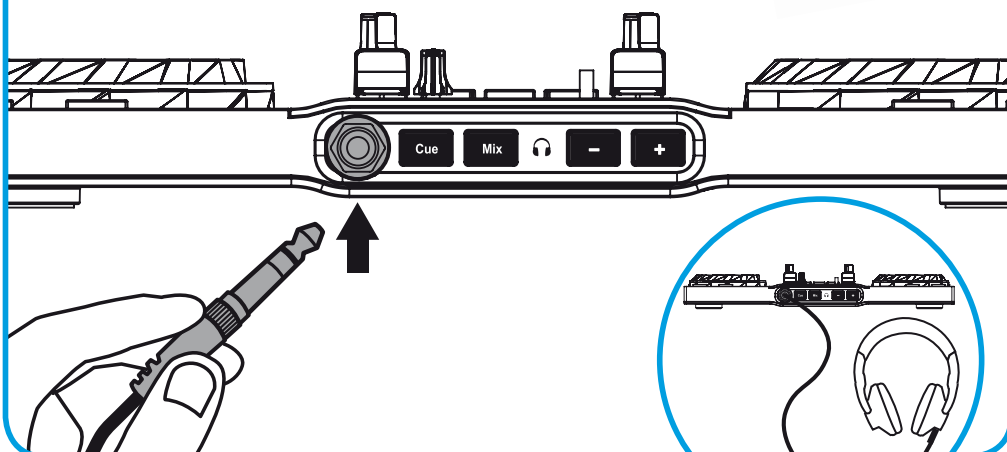

! Κατά τη σύνδεση των ακουστικών, βεβαιωθείτε ότι το επίπεδο της έντασης είναι κατάλληλο για ακρόαση με ακουστικά: αρχίστε την αναπαραγωγή ενός μουσικού κομματιού πριν φορέσετε τα ακουστικά και χαμηλώστε την ένταση εάν ο ήχος που προέρχεται από τα ακουστικά είναι αρκετά δυνατός.

Πίσω πάνελ: ηχεία

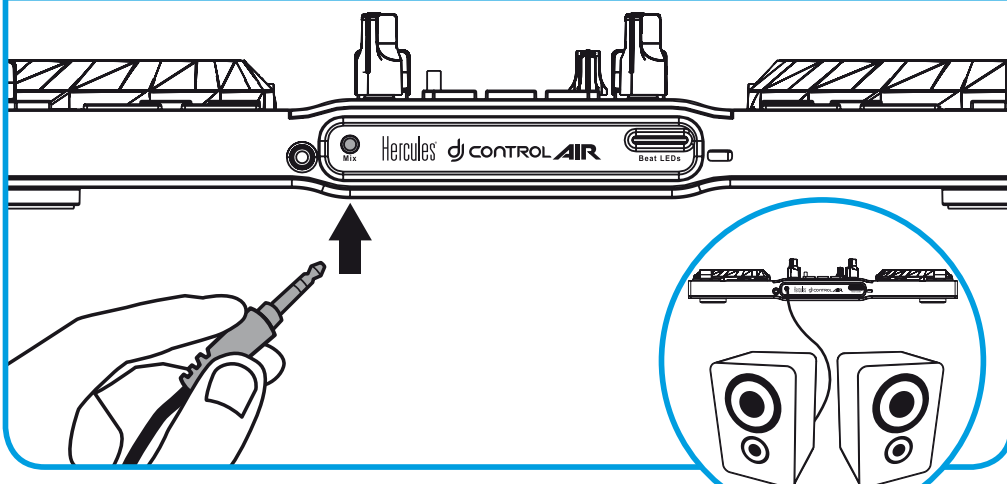

2

ΦΟΡΤΩΣΗ ΤΗΣ ΜΟΥΣΙΚΗΣ ΣΑΣ ΣΤΟ DJUCED™

Χρησιμοποιήστε τα ακόλουθα κουμπιά για να περιηγηθείτε στους φακέλους και τα αρχεία.



Περιηγηθείτε στη λίστα των φακέλων ή στα αρχεία:



Ανάπτυξη/Σύμπτυξη της δενδρικής δομής ενός φακέλου:



Μπείτε στη λίστα των αρχείων σε έναν φάκελο:



2.1 Περιηγηθείτε στην τοποθεσία όπου τα αρχεία της μουσικής σας είναι αποθηκευμένα στον υπολογιστή σας.



2.2 Αφού επισημάνετε ένα κομμάτι, πατήστε **Load A** για να φορτώσετε το κομμάτι στο πλατό A ή πατήστε **Load B** για να φορτώσετε το κομμάτι στο πλατό B. Το λογισμικό DJUCED™ αναλύει αυτόματα τον αριθμό BPM (αριθμός beat ανά λεπτό) του κομματιού που έχετε φορτώσει.



Το DJUCED™ υποστηρίζει τις μορφές αρχείων ήχου που χρησιμοποιούνται περισσότερο: mp3, wav, wma, aac, aif...

3

ΠΡΟΕΠΙΣΚΟΠΗΣΗ ΚΟΜΜΑΤΙΟΥ

Με την προεπισκόπηση έχετε τη δυνατότητα να ετοιμάσετε το επόμενο κομμάτι που πρόκειται να παίξετε (μετά από το κομμάτι που παίζετε τη δεδομένη στιγμή για το κοινό σας). Μπορείτε να χρησιμοποιήσετε την προεπισκόπηση για να συγχρονίσετε τα beat από το κομμάτι που πρόκειται να παίξετε στη συνέχεια ή να διακόψετε το κομμάτι σε ένα συγκεκριμένο σημείο, έτσι ώστε η αναπαραγωγή να ξεκινήσει από αυτό ακριβώς το σημείο. Ή μπορείτε να τοποθετήσετε ένα σημείο ορισμού (Cue), το οποίο σας επιτρέπει να ξεκινήσετε την αναπαραγωγή του κομματιού από εκείνο το σημείο [δείτε, επίσης, την ενότητα 8 –ΤΟΠΟΘΕΤΗΣΗ ΣΗΜΕΙΟΥ ΟΡΙΣΜΟΥ (CUE)].

3.1 Παίζετε ένα κομμάτι στο πλατό A και θέλετε να πραγματοποιήσετε προεπισκόπηση του επόμενου κομματιού στο πλατό B

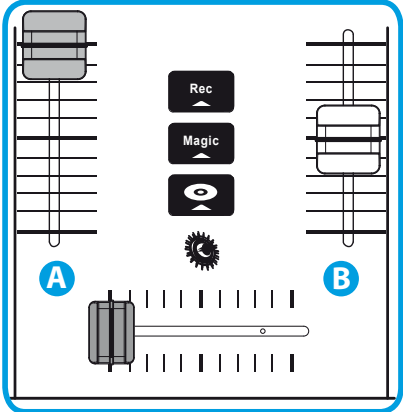

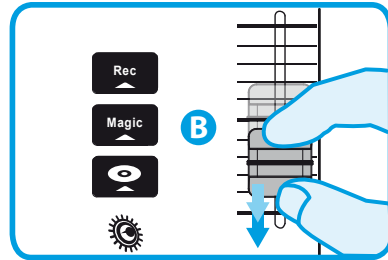

3.2 Πριν πραγματοποιήσετε προεπισκόπηση του κομματιού στο πλατό B, πρέπει πρώτα να χαμηλώσετε εντελώς τον μειωτή έντασης στο πλατό B.



3.3 Πατήστε το κουμπί  στο πλατό B (γίνεται φόρτωση του πλατό στο οποίο θέλετε να πραγματοποιήσετε προεπισκόπηση του κομματιού).



3.4 Πατήστε το κουμπί  πριν ξεκινήσετε την αναπαραγωγή του κομματιού στο οποίο θα πραγματοποιήσετε προεπισκόπηση. Αφού έχετε ήδη ρυθμίσει τον μειωτή έντασης στο ελάχιστο, το κομμάτι δεν θα ακουστεί στο κοινό - θα το ακούτε μόνο εσείς, στα ακουστικά σας. Ρυθμίστε την ένταση στα ακουστικά σας με τα κουμπιά .

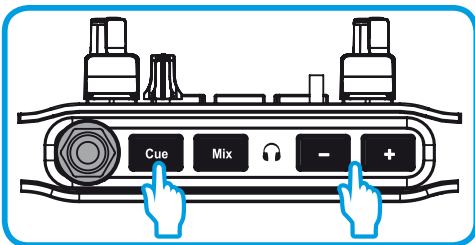

3.5 Αρχίστε την αναπαραγωγή του κομματιού που προορίζεται για προεπισκόπηση στο πλατό B. Ετοιμάστε το κομμάτι [συγχρονισμός των beat του κομματιού, τοποθέτηση σημείου ορισμού (Cue)...].

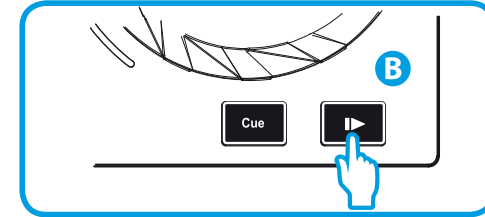

3.6 Συγχρονίστε τον αριθμό BPM (αριθμός beat ανά λεπτό) πατώντας το κουμπί  στο πλατό B.

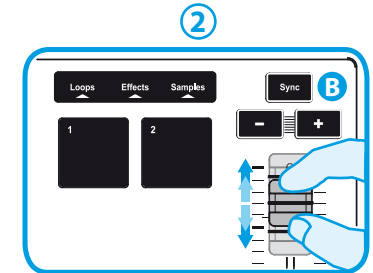
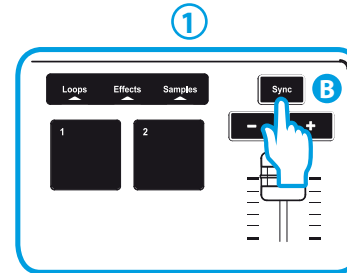

3.7 Όταν είστε έτοιμοι για την αναπαραγωγή του κομματιού στο πλατό B (1), αυξήστε προοδευτικά τον μειωτή έντασης στο πλατό B. Ή ρυθμίστε τον ίδιο αριθμό BPM με το πλατό A χρησιμοποιώντας τον μειωτή τέμπο (2).

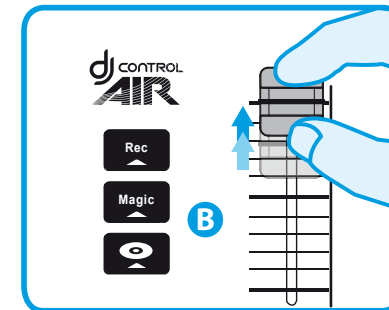

3.8 Προοδευτικά μετακινήστε τον μειωτή έντασης πλατό στην πλευρά του πλατό B, όπου φορτώνεται το κομμάτι στο οποίο μόλις πραγματοποιήσατε προεπισκόπηση.

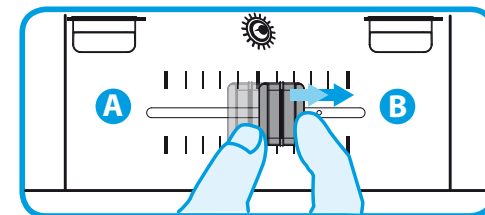

4

ΜΙΞΗ ΚΟΜΜΑΤΙΩΝ

Η μίξη κομματιών σημαίνει σύνδεση των τραγουδιών το ένα μετά το άλλο, χωρίς καθόλου κενά ή παύσεις ανάμεσά τους.

4.1 Φορτώσατε ένα κομμάτι σε κάθε πλατό (A και B). Ξεκινάτε με την αναπαραγωγή του κομματιού στο πλατό A.

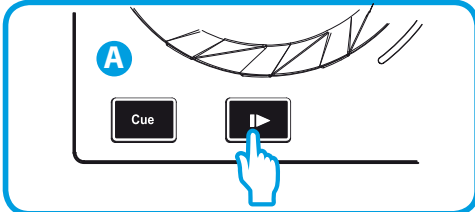

4.2 Ρυθμίστε τον μειωτή έντασης πλατό στην πλευρά του πλατό που γίνεται η αναπαραγωγή του κομματιού (εδώ, στα αριστερά).

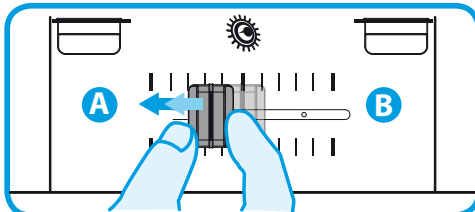

4.3 Πατήστε το κουμπί **Mix** στο μπροστά πάνελ. Ο ήχος που θα αναπαραχθεί στα ηχεία για το κοινό σας θα είναι ο ίδιος με αυτόν που αναπαράγεται στα ακουστικά σας. Ρυθμίστε την ένταση στα ακουστικά σας με τα κουμπιά **-** **+**.

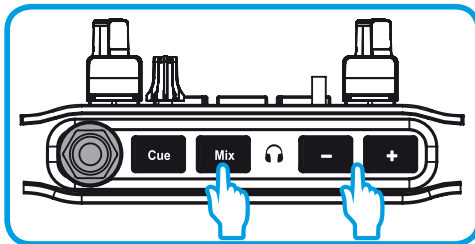

4.4 Πριν το τέλος του κομματιού που αναπαράγεται, αρχίστε την αναπαραγωγή του κομματιού που έχετε φορτώσει στο πλατό B.

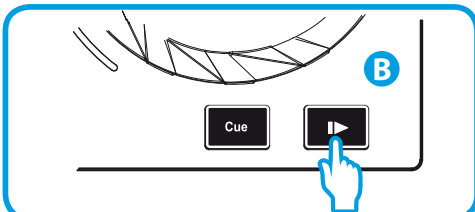

4.5 Για να διασφαλίσετε μια μετάβαση στο ίδιο τέμπο, συγχρονίστε τον αριθμό BPM (αριθμός beat ανά λεπτό) του κομματιού που ετοιμάζετε στη συνέχεια. Εδώ, πατήστε το κουμπί **Sync** στο πλατό B (1), έτσι ώστε η τιμή του αριθμού BPM αυτού του κομματιού να αντιστοιχεί με τον αριθμό BPM του κομματιού που πρόκειται να τελειώσει (στο πλατό A). Ή ρυθμίστε τον ίδιο αριθμό BPM με το πλατό A χρησιμοποιώντας τον μειωτή τέμπο (2).

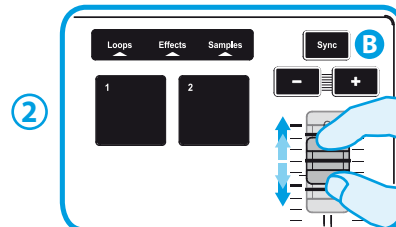
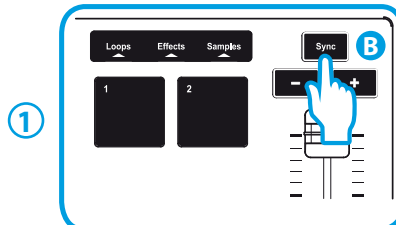

4.6 Για να πραγματοποιήσετε τη μετάβαση, μετακινήστε προοδευτικά τον μειωτή έντασης πλατό προς το πλατό στο οποίο ετοιμάζεται το νέο κομμάτι (εδώ, στα δεξιά).

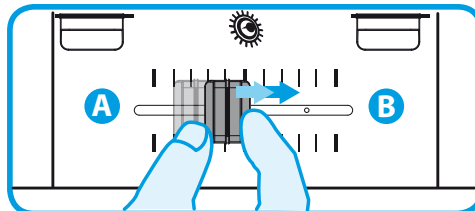

Όταν απομένουν 30 δευτερόλεπτα μέχρι το τέλος του κομματιού, εμφανίζεται μια ειδοποίηση που σας ενημερώνει ότι πρέπει να ετοιμαστείτε για την αναπαραγωγή του επόμενου κομματιού.



5

SCRATCHING ΚΟΜΜΑΤΙΟΥ

5.1 Πατήστε το κουμπί  για να ενεργοποιήσετε τη λειτουργία Scratch.



5.2 Αρχίστε την αναπαραγωγή του κομματιού που έχει φορτώσει στο πλατό A, για παράδειγμα

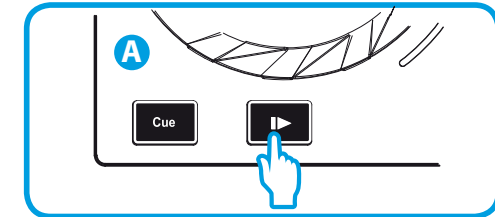

5.3 Τοποθετήστε το χέρι σας πάνω στον τροχό πλοήγησης στο πλατό A, όπως φαίνεται στην εικόνα.

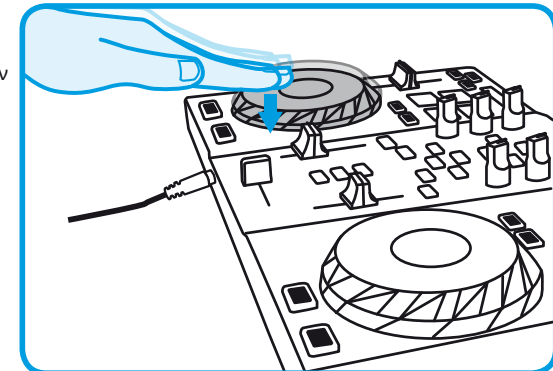

5.4 Πατήστε ελαφρά τον τροχό πλοήγησης...

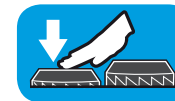

5.5 ... και γυρίστε απαλά τον τροχό πλοήγησης προς αριστερά και δεξιά, διαδοχικά.

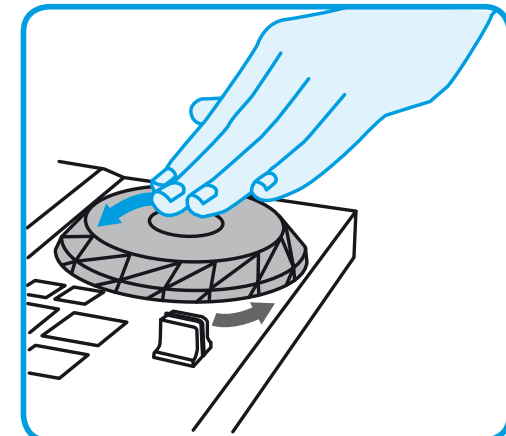
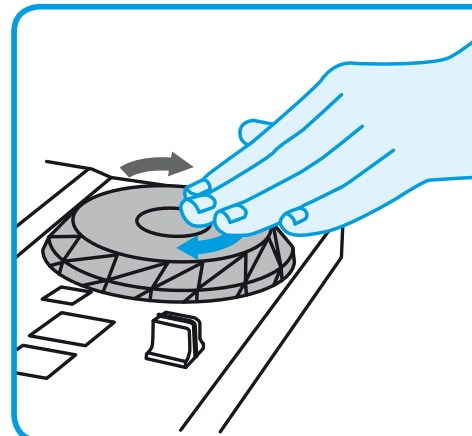

6

ΧΡΗΣΗ ΤΩΝ ΧΕΙΡΙΣΤΗΡΙΩΝ ΑΦΗΣ

Εφέ, βρόχοι και δειγματοληψίες ενεργοποιούνται μέσω των χειριστηρίων αφής.

8 Pads

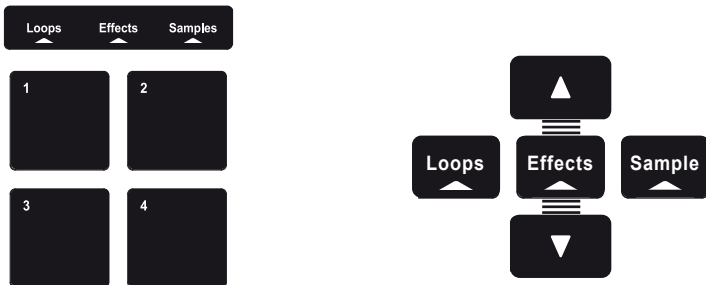

6.1 Εφαρμόστε ένα εφέ σε ένα κομμάτι που έχει φορτωθεί και αναπαράγεται τη δεδομένη στιγμή

Πατήστε το κουμπί **Effects**.

Χτυπήστε ελαφρά ένα ή περισσότερα από τα χειριστήρια αφής για να ενεργοποιήσετε το/τα εφέ

Το αντίστοιχο εφέ αναπαράγεται στο λογισμικό DJUCED™ και εφαρμόζεται στο κομμάτι που αναπαράγεται τη δεδομένη στιγμή.

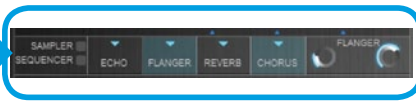
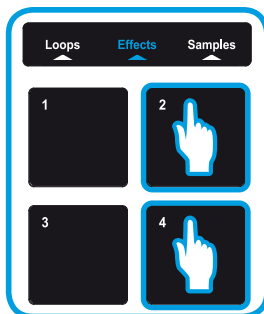

6.2 Αναπαραγωγή δειγματοληψίας σε ένα κομμάτι που έχει φορτωθεί και αναπαράγεται τη δεδομένη στιγμή

Πατήστε το κουμπί **Sample**.

Χτυπήστε πάνω σε ένα ή περισσότερα χειριστήρια αφής για να ενεργοποιήσετε τις δειγματοληψίες (ένα μικρό κομμάτι μουσικής ή ήχου). Όσο περισσότερη πίεση ασκήσετε πάνω στο χειριστήριο αφής, τόσο πιο δυνατός θα είναι ο ήχος της αναπαραγωγής της δειγματοληψίας. Όταν ενεργοποιείται μια δειγματοληψία σε ένα χειριστήριο αφής, το δεύτερο φωτίζεται το ίδιο χρονικό διάστημα που διαρκεί η δειγματοληψία: ίσως ένα δευτερόλεπτο, για έναν σύντομο ήχο τύμπανου ή μερικά δευτερόλεπτα για μια δειγματοληψία μουσικής (για παράδειγμα).

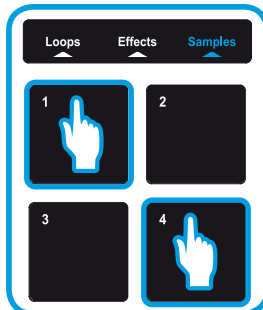

6.3 Δημιουργία και αναπαραγωγή βρόχου σε ένα κομμάτι που έχει φορτωθεί και αναπαράγεται τη δεδομένη στιγμή

Πατήστε το κουμπί **Loops**.

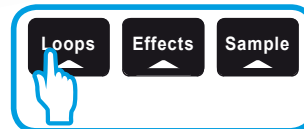

Όταν γίνεται αναπαραγωγή ενός κομματιού, χτυπήστε πάνω στο χειριστήριο αφής 1 για να δημιουργήσετε την έναρξη του βρόχου (ή το σημείο «Είσοδος βρόχου»), και έπειτα, χτυπήστε πάνω στο χειριστήριο αφής 2 τη στιγμή που θέλετε να σημειώσετε το τέλος του βρόχου (ή σημείο «Έξοδος βρόχου»).

Χρησιμοποιήστε τις κάθετες γραμμές στο λογισμικό DJUCED™ (1 γραμμή = 1 beat), καθώς και τη μουσική που αναπαράγεται τη δεδομένη στιγμή, για να σας βοηθήσουν να καθορίσετε το καλύτερο σημείο για το τέλος του βρόχου.

Το DJUCED™ αναπαράγει ένα μέρος του κομματιού ως βρόχο. Χτυπήστε ελαφρά πάνω στο χειριστήριο αφής 2 για έξοδο από τον βρόχο και επιστροφή στην κανονική αναπαραγωγή.

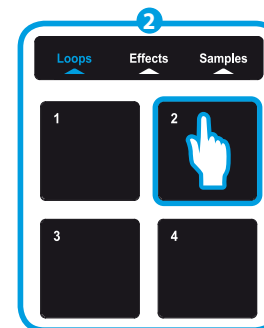
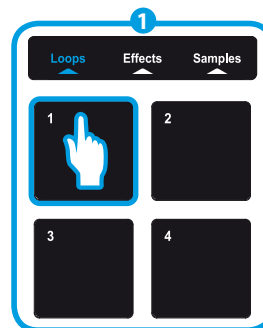

Χτυπήστε πάνω στο χειριστήριο αφής 3 για να χωρίσετε τη διάρκεια του βρόχου στη μέση και χτυπήστε ελαφρά πάνω στο χειριστήριο αφής 4 για να διπλασιάσετε τη διάρκεια του βρόχου.

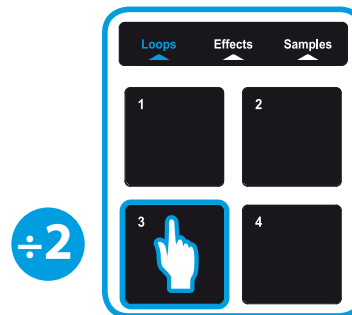

÷2

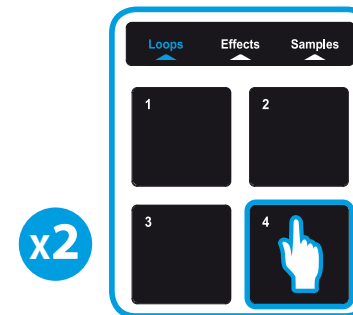

x2

7

ΧΡΗΣΗ ΤΟΥ ΕΛΕΓΚΤΗ AIR CONTROL

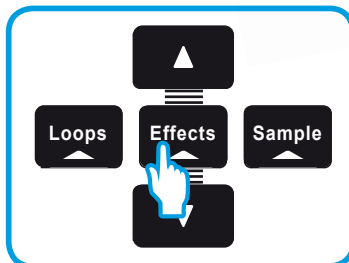

7.1 Πατήστε το κουμπί **Effects**.

7.2 Πατήστε πάνω σε ένα χειριστήριο αφής και, ενώ συνεχίζετε να το πατάτε, μετακινήστε το χέρι σας πάνω από τον αισθητήρα προσέγγισης για να διαμορφώσετε το εφέ.

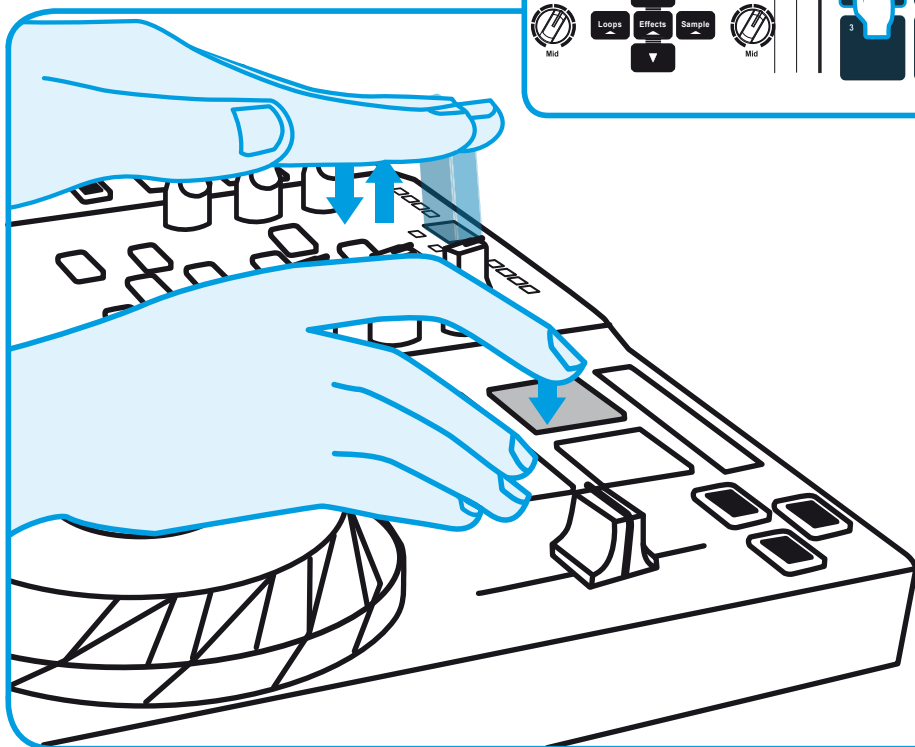
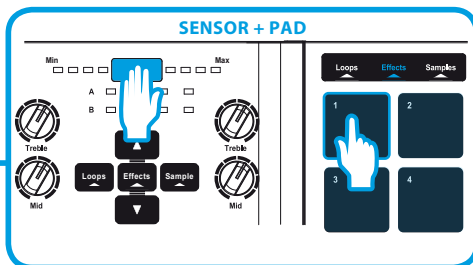

8

ΤΟΠΟΘΕΤΗΣΗ ΣΗΜΕΙΟΥ ΟΡΙΣΜΟΥ (CUE)

Ένα σημείο ορισμού (Cue) είναι μια ένδειξη που μπορείτε να τοποθετήσετε μέσα σε ένα μουσικό κομμάτι. Σας επιτρέπει να ξεκινήσετε την αναπαραγωγή του κομματιού από εκείνο το σημείο.

8.1 Πατήστε το κουμπί **Cue** για να τοποθετήσετε ένα σημείο ορισμού (Cue) στο κομμάτι που έχει φορτωθεί στο πλατό A, για παράδειγμα.

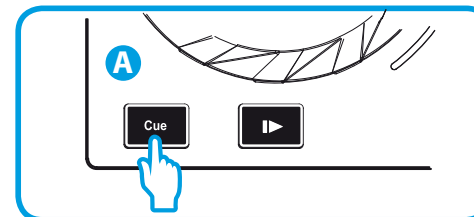

8.2 Πατήστε το κουμπί **Cue** ξανά για να ξεκινήσετε την αναπαραγωγή από το σημείο ορισμού (Cue) που έχετε τοποθετήσει μέσα στο κομμάτι.

Κάντε κλικ στο κουμπί **⊖** (στο λογισμικό DJUCED™) για να διαγράψετε το σημείο ορισμού (Cue).

9

ΔΗΜΙΟΥΡΓΙΑ ΛΙΣΤΑΣ ΑΝΑΠΑΡΑΓΩΓΗΣ

Μια λίστα αναπαραγωγής είναι ένα σεν κομματιών που επιλέγετε να ομαδοποιήσετε – ως μέρος ενός συγκεκριμένου είδους (ηλεκτρονική μουσική, ροκ μουσική...) ή θέμα (αγαπημένα, πάρτι, γενέθλια, δεκαετία 80...).

9.1 Επιστημάνετε ένα από τα κομμάτια που θέλετε να προσθέσετε στη λίστα αναπαραγωγής με αυτά τα κουμπιά:



Το κουμπί  εμφανίζεται στα αριστερά.

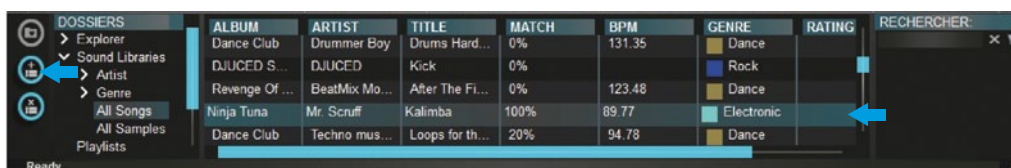

9.2 Κάντε κλικ στο κουμπί  για να δημιουργήσετε μια λίστα αναπαραγωγής. Πληκτρολογήστε ένα όνομα για τη λίστα αναπαραγωγής, και στη συνέχεια, κάντε κλικ στο κουμπί OK.

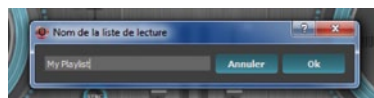

Η νέα λίστα αναπαραγωγής εμφανίζεται στον φάκελο Playlists.

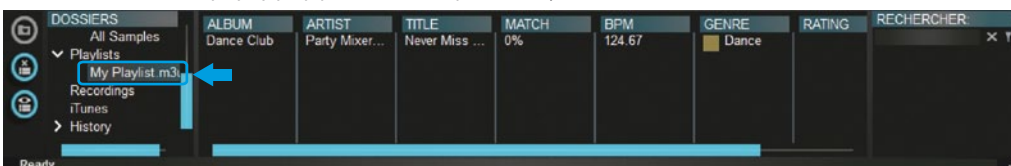

9.3 Επιστρέψτε στον φάκελο που περιέχει τη μουσική σας, με αυτά τα κουμπιά:



9.4 Στο λογισμικό DJUCED™, επιλέξτε με το ποντίκι σας ένα ή περισσότερα κομμάτια.

Κρατώντας πατημένο το πλήκτρο SHIFT στο πληκτρολόγιο του υπολογιστή σας, μπορείτε να επιλέξετε αρκετά διαδοχικά αρχεία.

Με μεταφορά και απόθεση μεταφέρετε τα επιλεγμένα αρχεία μέσα στη λίστα αναπαραγωγής που έχετε δημιουργήσει (εδώ, «My Playlist»).

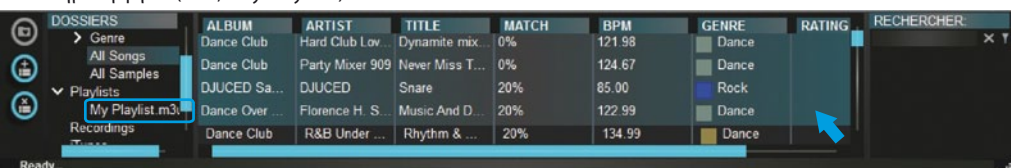

Hercules is a division of
Guillemot Corporation