

MONITOR 5

Hercules
—▲▲▲—



Europe, Middle East

ENGLISH
FRANÇAIS
DEUTSCH
NEDERLANDS
ITALIANO
ESPAÑOL
PORTUGUÊS
РУССКИЙ
ČESTINA
TÜRKÇE
POLSKI
SVENSKA
SUOMI
SLOVENCINA
MAGYAR NYELV
עברית
العربية

North America/ Norteamérica

ENGLISH
FRANÇAIS
ESPAÑOL

Latin America/ América Latina

ENGLISH
ESPAÑOL
PORTUGUÊS

Asia Pacific

日本語
繁體中文
한국어
ENGLISH

CONTENTS

| | | |
|-----------|--|----------|
| 1. | INTRODUCTION | 2 |
| 1.1. | Box contents | 2 |
| 1.2. | Technical specifications | 2 |
| 1.3. | Recommendations | 3 |
| 2. | INSTALLATION | 4 |
| 2.1. | Positioning Monitor 5 speakers | 4 |
| 2.2. | Overview of front and rear panels | 6 |
| 3. | USING YOUR MONITOR 5 SPEAKERS | 7 |
| 4. | CONSUMER WARRANTY INFORMATION | 8 |

Monitor 5

1. INTRODUCTION

Monitor 5 speakers are monitoring speakers which deliver consistent, precise sound and feature a quality finish. They allow DJs – whether beginner, amateur or experienced – to properly prepare their mixes, and closely monitor all details of their creations.

1.1. Box contents

- 2 Monitor 5 bi-amplified speakers
- 2 AC power cables
- User manual

1.2. Technical specifications

| | |
|---------------------------------|---|
| Type | Bi-amplified, 2-way powered monitoring speakers |
| Woofer (low frequency driver) | 5", Kevlar cone, magnetically shielded |
| Tweeter (high frequency driver) | 1", silk dome, magnetically shielded |
| LF amplification | 50 W |
| HF amplification | 30 W |
| Total power | 80 W |
| Frequency response | 50 Hz – 20 kHz |
| Signal-to-noise ratio | > 95 dB |
| Input impedance | 20 kohms (balanced) 10 kohms (unbalanced) |
| Features | - 1 RCA input (unbalanced -10 dBV) - 1 TRS input and 1 XLR input (balanced +4 dBu) - Low Freq switch (-2 dB, 0 dB, +2 dB) - High Freq switch (-2 dB, 0 dB, +2 dB) - Low Cutoff switch (56, 80 and 100 Hz) |
| Dimensions | 310 cm (H) x 218 cm (W) x 230 cm (D) Weight: 6.830 kg |
| Power supply | 100-120V ~60 Hz and 220-240V ~50 Hz |

1.3. Recommendations

- Place your speakers on a flat surface, to avoid the risk of the speakers falling.
- Never open up your speakers, as you risk damaging their internal components.
- These speakers are intended for use in a temperate environment.
- To prevent the risk of fire or electrical discharge, keep your speakers away from:
 - rain or humidity, as well as all fluids (water, chemical products or any other liquids),
 - sources of heat such as heaters, stoves or any other heat-producing devices (including amplifiers),
 - direct sunlight.
- Do not expose your speakers to drips or splashes of water.
- Never place any object filled with liquid (a glass, vase...) on your speakers.
- No naked flame sources, such as lighted candles, should be placed on the devices.
- Power off the speakers if you do not plan on using it for an extended period of time.
- Power off the speakers before cleaning. Use a damp cloth and avoid using aerosol cleaners.
- Markings are located on the back of the speakers.
- Replace the accessories respecting the specifications of the manufacturer or its authorized representative.
- This product contains no internal pieces which can be repaired by the user. Maintenance must be carried out by the manufacturer or its authorized representative.
- Attention: At full power, prolonged listening with headphones can result in damage to the user's hearing.

2. INSTALLATION

2.1. Positioning Monitor 5 speakers

The way in which your speakers are positioned has an effect on the sound that you hear when listening to them. In order to ensure optimal monitoring which will help you to perfect your mixes, it is therefore important that you properly position the Monitor 5 speakers. Here are some tips that you should follow:

- Remove any obstacles, so that there is nothing between you and the speakers.
- The acoustic balance of a room may be negatively impacted by the presence of bulky objects, or by doors and windows.
- If possible, maintain a minimum distance of 1.50 m between your speakers and a wall or a corner of the room. The closer the speakers are positioned to a wall, the more amplified the bass response will be, which you will need to compensate for in your mixes.
- Keep the same distance (lateral and to the rear) in relation to a wall or a corner of the room for all monitoring speakers.
- Ideally, each speaker and the listening position should form an equilateral triangle (equal sides, with three 60° angles).

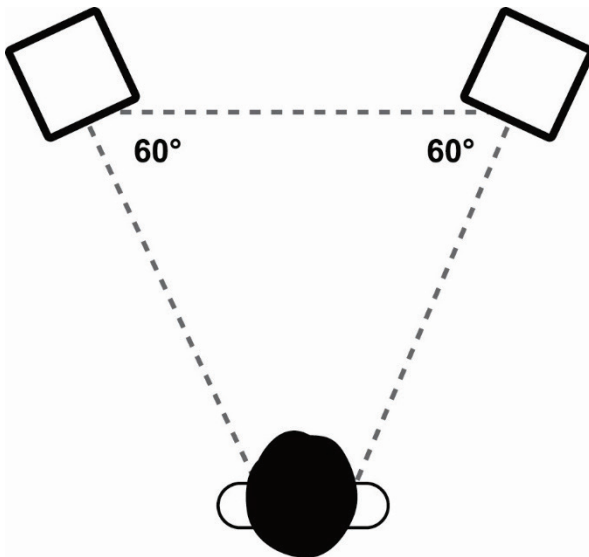

- Make sure to optimize the listening height, the optimal positioning being where the user's ears are at the same level as the tops of the woofers. In a studio setup, in order to minimize any problems due to reflections, we recommend that you elevate your Monitor 5 speakers in relation to your mixing desk or table.

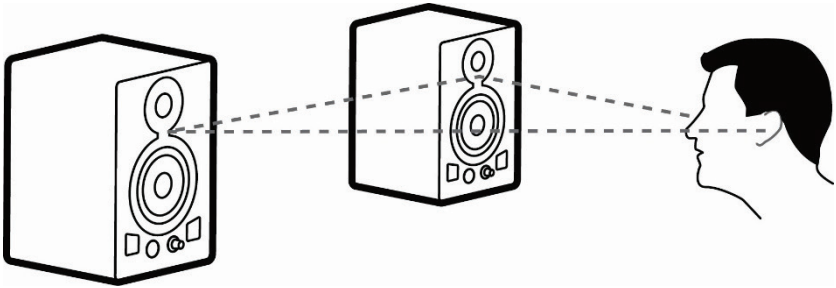

Monitor 5

2.2. Overview of front and rear panels

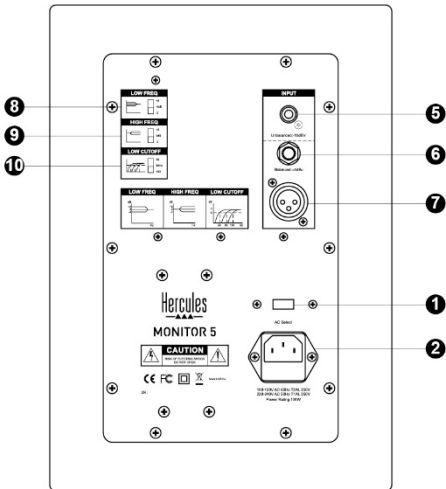
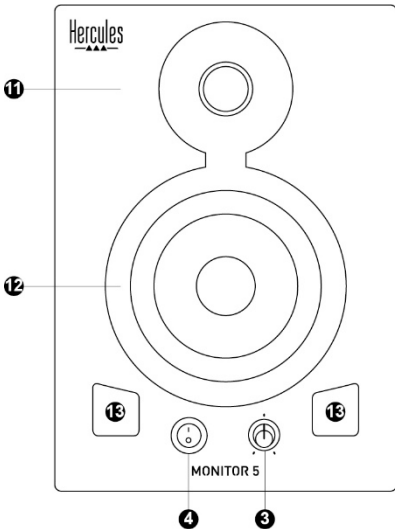

1. Voltage selector

Two possible positions: 230 V for a 220-240 V power supply, or 115 V for a 110-120 V power supply.

2. Power connector

Connect the power cable here.

3. Volume knob and power LED

The LED lights up when the ON/OFF button is set to ON.

4. ON/OFF button

When your audio system (mixing console and speakers) is connected, power on the Monitor 5 speakers last, and power off the Monitor 5 speakers before powering off your audio system.

5. RCA (Cinch) connector for main input

6. TRS connector for balanced input

6.35 mm jack type connector.

7. XLR connector for balanced input

The most frequently used connector with professional equipment and installations, thanks to its electrical and mechanical reliability.

8. Low Freq switch

Lets you adjust the level of the low frequency range. +2 dB: increases the range by 2 dB; 0: uniform frequency response; -2 dB: decreases the range by 2 dB.

9. High Freq switch

Lets you adjust the level of the high frequency range. +2 dB: increases the range by 2 dB; 0: uniform frequency response; -2 dB: decreases the range by 2 dB.

10. Low Cutoff switch

Three available cutoff frequencies for the low-cut filter: 56, 80 and 100 Hz.

11. Tweeter (high frequency driver)

Produces high frequency sounds.

12. Woofer (low frequency driver)

Produces low frequency sounds.

13. Bass reflex ports

Improve the rendering of low frequencies.

3. USING YOUR MONITOR 5 SPEAKERS

- Before connecting your Monitor 5 speakers, verify the position of the voltage selector (1): 230 V for a 220-240 V power supply, or 115 V for a 110-120 V power supply.
- Make your power connections (2) and audio connections (5, 6 or 7).
- Power on your audio source components, mixers and computer.
- Set the volume on your Monitor 5 speakers to the minimum level, using the volume knob (3), and then power on your Monitor 5 speakers by pressing the ON/OFF button (4): the power LED (3) lights up.

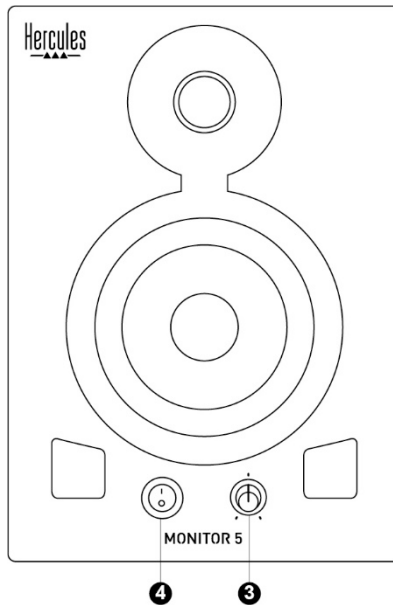

4. CONSUMER WARRANTY INFORMATION

Worldwide, Guillemot Corporation S.A., whose registered office is located at Place du Granier, B.P. 97143, 35571 Chantepie, France (hereinafter "Guillemot") warrants to the consumer that this Hercules product shall be free from defects in materials and workmanship, for a warranty period which corresponds to the time limit to bring an action for conformity with respect to this product. In the countries of the European Union, this corresponds to a period of two (2) years from delivery of the Hercules product. In other countries, the warranty period corresponds to the time limit to bring an action for conformity with respect to the Hercules product according to applicable laws of the country in which the consumer was domiciled on the date of purchase of the Hercules product (if no such action exists in the corresponding country, then the warranty period shall be one (1) year from the original date of purchase of the Hercules product).

Notwithstanding the above, rechargeable batteries are covered by a warranty period of six (6) months from the date of original purchase.

Should the product appear to be defective during the warranty period, immediately contact Technical Support, who will indicate the procedure to follow. If the defect is confirmed, the product must be returned to its place of purchase (or any other location indicated by Technical Support).

Within the context of this warranty, the consumer's defective product shall, at Technical Support's option, be either replaced or returned to working order. If, during the warranty period, the Hercules product is subject to such reconditioning, any period of at least seven (7) days during which the product is out of use shall be added to the remaining warranty period (this period runs from the date of the consumer's request for intervention or from the date on which the product in question is made available for reconditioning, if the date on which the product is made available for reconditioning is subsequent to the date of the request for intervention). If permitted under applicable law, the full liability of Guillemot and its subsidiaries (including for consequential damages) is limited to the return to working order or the replacement of the Hercules product. If permitted under applicable law, Guillemot disclaims all warranties of merchantability or fitness for a particular purpose.

This warranty shall not apply: (1) if the product has been modified, opened, altered, or has suffered damage as a result of inappropriate or abusive use, negligence, an accident, normal wear, or any other cause unrelated to a material or manufacturing defect (including, but not limited to, combining the Hercules product with any unsuitable element, including in particular power supplies, rechargeable batteries, chargers, or any other elements not supplied by Guillemot for this product); (2) if the product has been used for any use other than home use, including for professional or commercial purposes (game rooms, training, competitions, for example); (3) in the event of failure to comply with the instructions provided by Technical Support; (4) to software, said software being subject to a specific warranty; (5) to consumables (elements to be replaced over the product's lifespan: disposable batteries, audio headset or headphone ear pads, for example); (6) to accessories (cables, cases, pouches, bags, wrist-straps, for example); (7) if the product was sold at public auction.

This warranty is nontransferable.

The consumer's legal rights with respect to laws applicable to the sale of consumer goods in his or her country are not affected by this warranty.

Additional warranty provisions

During the warranty period, Guillemot shall not provide, in principle, any spare parts, as Technical Support is the only party authorized to open and/or recondition any Hercules product (with the exception of any reconditioning procedures which Technical Support may request that the consumer carry out, by way of written instructions – for example, due to the simplicity and the lack of confidentiality of the reconditioning process – and by providing the consumer with the required spare part(s), where applicable).

Given its innovation cycles and in order to protect its know-how and trade secrets, Guillemot shall not provide, in principle, any reconditioning notification or spare parts for any Hercules product whose warranty period has expired.

In the United States of America and in Canada, this warranty is limited to the product's internal mechanism and external housing. In no event shall Guillemot or its affiliates be held liable to any third party for any consequential or incidental damages resulting from the breach of any express or implied warranties. Some States/Provinces do not allow limitation on how long an implied warranty lasts or exclusion or limitation of liability for consequential or incidental damages, so the above limitations or exclusions may not apply to you. This warranty gives you specific legal rights, and you may also have other rights which vary from State to State or Province to Province.

Liability

If permitted under applicable law, Guillemot Corporation S.A. (hereinafter "Guillemot") and its subsidiaries disclaim all liability for any damages caused by one or more of the following: (1) the product has been modified, opened or altered; (2) failure to comply with assembly instructions; (3) inappropriate or abusive use, negligence, an accident (an impact, for example); (4) normal wear; (5) the use of the product for any use other than home use, including for professional or commercial purposes (game rooms, training, competitions, for example). If permitted under applicable law, Guillemot and its subsidiaries disclaim all liability for any damages unrelated to a material or manufacturing defect with respect to the product (including, but not limited to, any damages caused directly or indirectly by any software, or by combining the Hercules product with any unsuitable element, including in particular power supplies, rechargeable batteries, chargers, or any other elements not supplied by Guillemot for this product).

Monitor 5

COPYRIGHT

© 2019 Guillemot Corporation S.A. All rights reserved. Hercules® is a registered trademark of Guillemot Corporation S.A. All other trademarks and brand names are hereby acknowledged and are property of their respective owners. Illustrations not binding. Contents, designs and specifications are subject to change without notice and may vary from one country to another. Made in China.

RECOMMANDATION RELATIVE À LA PROTECTION DE L'ENVIRONNEMENT

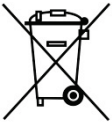

* In the European Union: At the end of its working life, this product should not be disposed of with standard household waste, but rather dropped off at a collection point for the disposal of Waste Electrical and Electronic Equipment (WEEE) for recycling.

This is confirmed by the symbol found on the product, user manual or packaging.

Depending on their characteristics, the materials may be recycled. Through recycling and other forms of processing Waste Electrical and Electronic Equipment, you can make a significant contribution towards helping to protect the environment.

Please contact your local authorities for information on the collection point nearest you.

For all other countries: Please adhere to local recycling laws for electrical and electronic equipment.

Retain this information. Colours and decorations may vary.

Plastic fasteners and adhesives should be removed from the product before it is used.

www.hercules.com

**Applicable to EU and Turkey only*





Hercules
—▲▲▲—
TECHNICAL SUPPORT
<https://support.hercules.com>
  

TABLE DES MATIÈRES

| | | |
|-----------|---|----------|
| 1. | INTRODUCTION | 2 |
| 1.1. | Contenu de la boîte..... | 2 |
| 1.2. | Spécifications techniques | 2 |
| 1.3. | Recommandations | 3 |
| 2. | INSTALLATION | 4 |
| 2.1. | Positionnement des enceintes Monitor 5 | 4 |
| 2.2. | Description des panneaux avant et arrière | 6 |
| 3. | UTILISATION DES ENCEINTES MONITOR 5..... | 7 |
| 4. | INFORMATIONS RELATIVES À LA GARANTIE AUX CONSOMMATEURS | 8 |

Monitor 5

1. INTRODUCTION

Les enceintes Monitor 5 sont des enceintes de monitoring délivrant un son homogène et précis dans une finition de qualité. Elles permettent au DJ, qu'il soit débutant, amateur ou confirmé, de bien préparer son mix et de jauger l'intégralité des détails de ses créations.

1.1. Contenu de la boîte

- 2 enceintes bi-amplifiées Monitor 5
- 2 câbles d'alimentation CA
- Manuel de l'utilisateur

1.2. Spécifications techniques

| | |
|----------------------------------|---|
| Type | Enceintes de monitoring bi-amplifiées à 2 voies |
| Woofer - Haut-parleur des graves | 5", cône en kevlar, blindé magnétiquement. |
| Tweeter - Haut-parleur des aigus | 1", dôme en soie, blindé magnétiquement |
| Amplification LF | 50 W |
| Amplification HF | 30 W |
| Puissance totale | 80 W |
| Réponse en fréquence | 50 Hz – 20 kHz |
| Rapport signal-bruit | > 95dB |
| Impédance d'entrée | 20 kohms (symétrique) 10 kohms (asymétrique) |
| Caractéristiques | 1 entrée RCA (non balancée -10dBV) 1 entrée TRS et 1 entrée XLR (balancée +4dBu) Commutateur Low Freq (-2dB , 0dB, +2dB) Commutateur High Freq (-2dB , 0dB, +2dB) Commutateur Low Cutoff (56, 80 et 100 Hz) |
| Dimensions | 310 cm (H) x 218 cm (L) x 230 cm (P) Poids : 6,830 kg |
| Alimentation | 100-120V ~60 Hz et 220-240V ~50 Hz |

1.3. Recommandations

- Placez vos enceintes sur une surface plane pour éviter tout risque de chute.
- N'ouvrez en aucun cas vos enceintes, vous risqueriez d'endommager les composants internes.
- Ces enceintes sont destinées à une utilisation sous climat tempéré.
- Pour prévenir tout risque d'incendie ou de décharge électrique, tenez vos enceintes éloignées :
 - de la pluie ou de l'humidité, de tout fluide (eau, produits chimiques ou tout autre liquide),
 - de sources de chaleur telles que radiateurs, cuisinières ou tout autre appareil émetteur de chaleur (y compris les amplificateurs),
 - des rayons directs du soleil.
- N'exposez pas les enceintes à des égouttements d'eau ou à des éclaboussures.
- Ne placez aucun objet rempli de liquide (verre, vase...) sur les enceintes.
- Ne placez aucune source de flamme nue, telle qu'une bougie, sur l'appareil.
- Eteignez complètement vos enceintes si vous prévoyez de ne plus l'utiliser pendant une période prolongée.
- Eteignez les enceintes avant tout nettoyage. Utilisez un chiffon humide et évitez l'usage d'aérosols.
- Les marquages se situent au dos des enceintes.
- Remplacez les accessoires en respectant les spécifications du fabricant ou de son représentant autorisé.
- Ce produit ne contient aucune pièce interne réparable par l'utilisateur. La maintenance doit être effectuée par le fabricant ou son représentant autorisé.
- Attention : à pleine puissance, une écoute prolongée au casque peut endommager l'oreille de l'utilisateur.

2. INSTALLATION

2.1. Positionnement des enceintes Monitor 5

Le positionnement de vos enceintes influence la sonorité perçue lors de l'écoute. Pour obtenir un monitoring optimal qui vous aidera à perfectionner votre mix, il est donc important de bien positionner les enceintes Monitor 5. Vous trouverez ci-dessous quelques conseils :

- Éliminez tout obstacle en dégageant l'espace entre vous et les enceintes.
- L'équilibre acoustique d'une pièce peut être dégradé par la présence d'objets volumineux ou des portes et des fenêtres.
- Si possible, respectez une distance d'1,50 m entre vos enceintes et un mur ou un angle de mur. Plus les enceintes sont proches d'un mur, plus la réponse des basses est amplifiée, ce qui nécessite une compensation.
- Respectez la même distance (latérale et arrière) par rapport à un mur ou un angle de mur pour toutes les enceintes de monitoring.
- Idéalement, chaque enceinte et la position d'écoute doivent former un triangle équilatéral (côtés égaux, 3 angles de 60°).

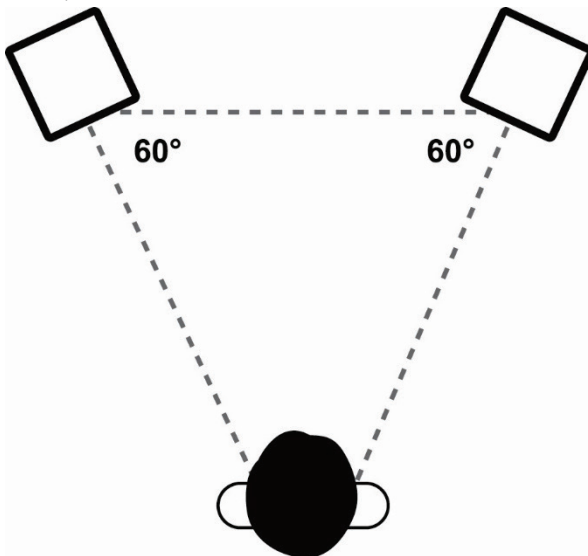

- Veuillez à optimiser la hauteur d'écoute, la position optimale étant lorsque les oreilles de l'utilisateur sont dans le même plan que le haut des woofers. En configuration studio, afin de réduire les problèmes dus aux réflexions, il est conseillé de surélever vos enceintes Monitor 5 par rapport à votre table de mixage.

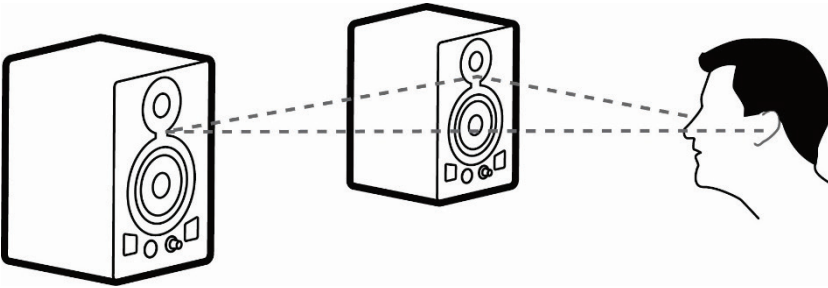

2.2. Description des panneaux avant et arrière

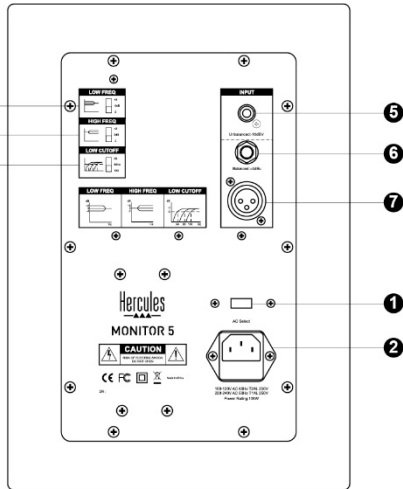
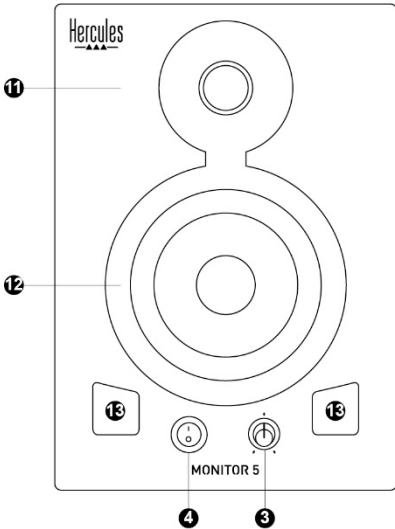

1. Sélecteur de tension

Deux positions possibles : 230V pour une alimentation 220-240V, ou 115V pour une alimentation 110-120V

2. Connecteur d'alimentation

Branchez ici le câble d'alimentation.

3. Bouton de volume et témoin d'alimentation

Le témoin s'allume lorsque le bouton d'alimentation est sur ON.

4. Bouton ON/OFF

Lorsque votre système audio (console de mixage et enceintes) est branché, allumez les enceintes Monitor 5 en dernier ou éteignez-le en premier.

5. Connecteur RCA (Cinch) pour l'entrée principale

6. Connecteur TRS pour l'entrée balancée

Connecteur de type jack 6,35 mm.

7. Connecteur XLR pour l'entrée balancée

Type de connecteur le plus fréquemment utilisé dans les installations et équipements professionnels pour sa fiabilité électrique et mécanique.

8. Commutateur Low Freq

Réglage du niveau de la plage de fréquence basse. +2 dB : accentue la plage de 2 dB, 0 : réponse en fréquence uniforme, -2 dB atténue la plage de 2 dB

9. Commutateur High Freq

Réglage du niveau de la plage de fréquence haute. +2 dB : accentue la plage de 2 dB, 0 : réponse en fréquence uniforme, -2 dB atténue la plage de 2 dB

10. Commutateur Low Cutoff

Trois fréquences de coupure du filtre coupe-bas : 56, 80 et 100 Hz

11. Tweeter - Haut-parleur des aigus

Délivre les fréquences aiguës.

12. Woofer - Haut-parleur des graves

Délivre les fréquences basses.

13. Events de décompression

Améliorent le rendu des fréquences basses.

3. UTILISATION DES ENCEINTES MONITOR 5

- Avant de brancher vos enceintes Monitor 5, vérifiez la position du sélecteur de tension (1) : 230V pour une alimentation 220-240V, ou 115V pour une alimentation 110-120V.
- Effectuez vos branchements électriques (2) et audio (5, 6 ou 7).
- Allumez vos équipements audio source, tables de mixage, ordinateurs.
- Réglez le niveau de vos enceintes Monitor 5 au minimum à l'aide du bouton de volume (3) et allumez vos enceintes Monitor 5 en appuyant sur le bouton (4). Le témoin d'alimentation (3) doit s'allumer.

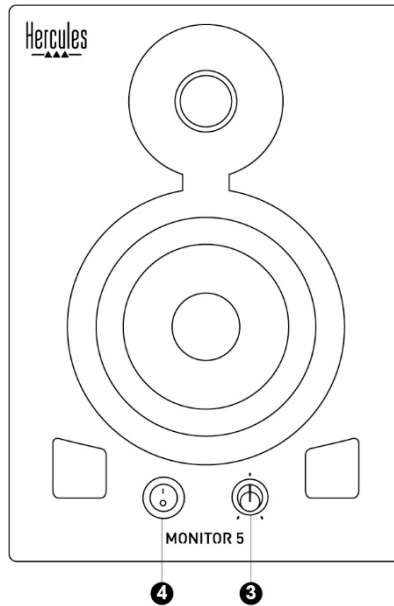

4. INFORMATIONS RELATIVES À LA GARANTIE AUX CONSOMMATEURS

Dans le monde entier, Guillemot Corporation S.A., ayant son siège social Place du Granier, B.P. 97143, 35571 Chantepie, France (ci-après « Guillemot ») garantit au consommateur que le présent produit Hercules est exempt de défaut matériel et de vice de fabrication, et ce, pour une période de garantie qui correspond au délai pour intenter une action en conformité de ce produit. Dans les pays de l'Union Européenne, ce délai est de deux (2) ans à compter de la délivrance du produit Hercules. Dans les autres pays, la durée de la période de garantie correspond au délai pour intenter une action en conformité du produit Hercules selon la législation en vigueur dans le pays où le consommateur avait son domicile lors de l'achat du produit Hercules (si une telle action en conformité n'existe pas dans ce pays alors la période de garantie est de un (1) an à compter de la date d'achat d'origine du produit Hercules).

Nonobstant ce qui précède, les batteries sont garanties six (6) mois à compter de la date d'achat d'origine.

Si, au cours de la période de garantie, le produit semble défectueux, contactez immédiatement le Support Technique qui vous indiquera la procédure à suivre. Si le défaut est confirmé, le produit devra être retourné à son lieu d'achat (ou tout autre lieu indiqué par le Support Technique).

Dans le cadre de la garantie, le consommateur bénéficiera, au choix du Support Technique, d'un remplacement ou d'une remise en état de marche du produit défectueux. Si, pendant la période de garantie, le produit Hercules fait l'objet d'une telle remise en état, toute période d'immobilisation d'au moins sept jours vient s'ajouter à la durée de la garantie qui restait à courir (cette période court à compter de la demande d'intervention du consommateur ou de la mise à disposition pour remise en état du produit en cause, si cette mise à disposition est postérieure à la demande d'intervention). Lorsque la loi applicable l'autorise, toute responsabilité de Guillemot et ses filiales (y compris pour les dommages indirects) se limite à la remise en état de marche ou au remplacement du produit Hercules. Lorsque la loi applicable l'autorise, Guillemot exclut toutes garanties de qualité marchande ou d'adaptation à un usage particulier.

Cette garantie ne s'appliquera pas : (1) si le produit a été modifié, ouvert, altéré, ou a subi des dommages résultant d'une utilisation inappropriée ou abusive, d'une négligence, d'un accident, de l'usure normale, ou de toute autre cause non liée à un défaut matériel ou à un vice de fabrication (y compris, mais non limitativement, une combinaison du produit Hercules avec tout élément inadapté, notamment alimentations électriques, batteries, chargeurs, ou tous autres éléments non-fournis par Guillemot pour ce produit) ; (2) si le produit a été utilisé en dehors du cadre privé, à des fins professionnelles ou commerciales (salles de jeu, formations, compétitions, par exemple). (3) en cas de non respect des instructions du Support Technique ; (4) aux logiciels, lesdits logiciels faisant l'objet d'une garantie spécifique ; (5) aux consommables (éléments à remplacer pendant la durée de vie du produit : piles, coussinets de casque audio, par exemple) ; (6) aux accessoires (câbles, étuis, housses, sacs, dragonnes, par exemple) ; (7) si le produit a été vendu aux enchères publiques.

Cette garantie n'est pas transférable.

Les droits légaux du consommateur au titre de la législation applicable dans son pays à la vente de biens de consommation ne sont pas affectés par la présente garantie.

Par exemple, en France, indépendamment de la présente garantie, le vendeur reste tenu de la garantie légale de conformité mentionnée aux articles L. 217-4 à L.217-12 du code de la consommation et de celle relative aux défauts (vices cachés) de la chose vendue, dans les conditions prévues aux articles 1641 à 1648 et 2232 du code civil. La loi applicable (c'est-à-dire la loi française) impose de reproduire les extraits de la loi française suivants :

Article L. 217-4 du code de la consommation :

Le vendeur livre un bien conforme au contrat et répond des défauts de conformité existant lors de la délivrance.

Il répond également des défauts de conformité résultant de l'emballage, des instructions de montage ou de l'installation lorsque celle-ci a été mise à sa charge par le contrat ou a été réalisée sous sa responsabilité.

Article L. 217-5 du code de la consommation :

Le bien est conforme au contrat :

1° S'il est propre à l'usage habituellement attendu d'un bien semblable et, le cas échéant :

- s'il correspond à la description donnée par le vendeur et possède les qualités que celui-ci a présentées à l'acheteur sous forme d'échantillon ou de modèle ;

- s'il présente les qualités qu'un acheteur peut légitimement attendre eu égard aux déclarations publiques faites par le vendeur, par le producteur ou par son représentant, notamment dans la publicité ou l'étiquetage ;
2° Ou s'il présente les caractéristiques définies d'un commun accord par les parties ou est propre à tout usage spécial recherché par l'acheteur, porté à la connaissance du vendeur et que ce dernier a accepté.

Article L. 217-12 du code de la consommation :

L'action résultant du défaut de conformité se prescrit par deux ans à compter de la délivrance du bien.

Article L. 217-16 du code de la consommation :

Lorsque l'acheteur demande au vendeur, pendant le cours de la garantie commerciale qui lui a été consentie lors de l'acquisition ou de la réparation d'un bien meuble, une remise en état couverte par la garantie, toute période d'immobilisation d'au moins sept jours vient s'ajouter à la durée de la garantie qui restait à courir.

Cette période court à compter de la demande d'intervention de l'acheteur ou de la mise à disposition pour réparation du bien en cause, si cette mise à disposition est postérieure à la demande d'intervention.

Article L. 1641 du code civil :

Le vendeur est tenu de la garantie à raison des défauts cachés de la chose vendue qui la rendent impropre à l'usage auquel on la destine, ou qui diminuent tellement cet usage que l'acheteur ne l'aurait pas acquise, ou n'en aurait donné qu'un moindre prix, s'il les avait connus.

Article L. 1648 alinéa 1er du code civil :

L'action résultant des vices rédhibitoires doit être intentée par l'acquéreur dans un délai de deux ans à compter de la découverte du vice.

Stipulations additionnelles à la garantie

Pendant la période de garantie, Guillemot ne fournira, en principe, pas de pièce détachée car le Support Technique est seul habilité tant à ouvrir qu'à remettre en état tout produit Hercules (à l'exception des remises en état que le Support Technique demanderait, par instructions écrites, au consommateur d'effectuer -par exemple en raison de la simplicité et de l'absence de confidentialité du processus de remise en état-, en lui fournissant, le cas échéant, la ou les pièces détachées nécessaires).

Compte tenu de ses cycles d'innovation et pour préserver ses savoir-faire et secrets, Guillemot ne fournira, en principe, ni notice de remise en état, ni pièce détachée pour tout produit Hercules dont la période de garantie est expirée.

Aux États-Unis d'Amérique et au Canada, la présente garantie est limitée au mécanisme interne et au boîtier externe du produit. En aucun cas, Guillemot ou ses sociétés affiliées ne sauraient être tenues responsables envers qui que ce soit de tous dommages indirects ou dommages accessoires résultant du non respect des garanties expresses ou implicites. Certains États/Provinces n'autorisent pas la limitation sur la durée d'une garantie implicite, ou l'exclusion ou la limitation de responsabilité pour les dommages indirects ou accessoires, de sorte que les limitations ou exclusions ci-dessus peuvent ne pas vous être applicables. Cette garantie vous confère des droits spécifiques ; vous pouvez également bénéficier d'autres droits qui peuvent différer d'un État/Province à l'autre.

Responsabilité

Lorsque la loi applicable l'autorise, Guillemot Corporation S.A. (ci-après « Guillemot ») et ses filiales excluent toute responsabilité pour tous dommages causés par un ou plusieurs des faits suivants: (1) le produit a été modifié, ouvert, altéré, (2) l'irrespect des instructions de montage, (3) l'utilisation inappropriée ou abusive, la négligence, l'accident (un choc, par exemple), (4) l'usure normale du produit, (5) l'utilisation du produit en dehors du cadre privé, à des fins professionnelles ou commerciales (salles de jeu, formations, compétitions, par exemple). Lorsque la loi applicable l'autorise, Guillemot et ses filiales excluent toute responsabilité pour tout dommage dont la cause n'est pas liée à un défaut matériel ou à un vice de fabrication du produit (y compris, mais non limitativement, tout dommage causé directement ou indirectement par tout logiciel, ou par une combinaison du produit Hercules avec tout élément inadéquat, notamment alimentations électriques, batteries, chargeurs, ou tous autres éléments non-fournis par Guillemot pour ce produit).

Monitor 5

COPYRIGHT

© 2019 Guillemot Corporation S.A. Tous droits réservés. Hercules® est une marque déposée de Guillemot Corporation S.A. Toutes les autres marques sont la propriété de leurs propriétaires respectifs. Illustrations non contractuelles. Le contenu, la conception et les spécifications sont susceptibles de changer sans préavis et de varier selon les pays. Fabriqué en Chine.

RECOMMANDATION RELATIVE À LA PROTECTION DE L'ENVIRONNEMENT



* Dans l'Union Européenne : En fin de vie, ce produit ne doit pas être éliminé avec les déchets ménagers normaux mais déposé à un point de collecte des déchets d'équipements électriques et électroniques en vue de son recyclage. Ceci est confirmé par le symbole figurant sur le produit, le manuel utilisateur ou l'emballage. En fonction de leurs caractéristiques, les matériaux peuvent être recyclés. Par le recyclage et par les autres formes de valorisation des déchets d'équipements électriques et électroniques, vous contribuez de manière significative à la protection de l'environnement. Veuillez consulter les autorités locales qui vous indiqueront le point de collecte concerné.

Dans les autres pays : Veuillez-vous reporter aux législations locales relatives au recyclage des équipements électriques et électroniques.

Informations à conserver. Les couleurs et décorations peuvent varier.

Il est recommandé de retirer les attaches en plastique et les adhésifs avant d'utiliser le produit.

www.hercules.com

**Applicable à l'UE et la Turquie uniquement*



A large rounded rectangular box containing the Hercules logo (the word 'Hercules' in a serif font with three triangles below it), the text 'SUPPORT TECHNIQUE', the URL 'https://support.hercules.com', and three icons: an information 'i' icon, an envelope icon, and a telephone handset icon.

INHALT

| | |
|--|----------|
| 1. EINFÜHRUNG | 2 |
| 1.1. Packungsinhalt..... | 2 |
| 1.2. Technische Spezifikationen | 2 |
| 1.3. Empfehlungen..... | 3 |
| 2. INSTALLATION | 4 |
| 2.1. Positionierung der Monitor 5 Lautsprecher..... | 4 |
| 2.2. Überblick über Vorder-und Rückelemente..... | 6 |
| 3. NUTZUNG IHRER MONITOR 5 LAUTSPRECHER | 7 |
| 4. KUNDEN-GARANTIE-INFORMATION | 8 |

Monitor 5

1. EINFÜHRUNG

Die Monitor 5 Lautsprecher sind Monitoring-Lautsprecher, die konsistenten, präzisen Klang bieten und darüber hinaus mit einem qualitativ hochwertigen Finish aufwarten. Sie ermöglichen DJs – ob Anfänger, Amateur oder Profi – ihre Mixe richtig vorzubereiten und das Endergebnis ihrer Kreationen detailgetreu wiederzugeben.

1.1. Packungsinhalt

- 2 Bi-amping Monitor 5 Lautsprecher
- 2 Netzkabel
- Benutzerhandbuch

1.2. Technische Spezifikationen

| | |
|--------------------------|--|
| Typ | Bi-amping 2-Wege-Monitor-Lautsprecher |
| Woofer (Basstreiber) | 5", Kevlarkonus, magnetisch abgeschirmt |
| Tweeter (Höhentreiber) | 1", Seidenmembrane, magnetisch abgeschirmt |
| LF-Verstärkung | 50 W |
| HF-Verstärkung | 30 W |
| Gesamtleistung | 80 W |
| Frequenzumfang | 50 Hz – 20 kHz |
| Signal-Rausch-Verhältnis | > 95 dB |
| Eingangsimpedanz | 20 kohm (symmetrisch) 10 kohm (asymmetrisch) |
| Features | - 1 RCA Eingang (asymmetrisch -10 dBV) - 1 TRS Eingang und 1 XLR Eingang (symmetrisch +4 dBu) - Low-Freq-Schalter (-2 dB, 0 dB, +2 dB) - High-Freq-Schalter (-2 dB, 0 dB, +2 dB) - Low-Cutoff-Schalter (56, 80 und 100 Hz) |
| Maße | 310 cm (H) x 218 cm (B) x 230 cm (T) Gewicht: 6.830 kg |
| Stromversorgung | 100-120V ~60 Hz und 220-240V ~50 Hz |

1.3. Empfehlungen

- Stellen Sie Ihre Lautsprecher auf eine ebene Oberfläche, um ein Herunterfallen derselben zu vermeiden.
- Öffnen Sie Ihre Lautsprecher nie, Sie riskieren andernfalls eine Beschädigung der internen Komponenten.
- Diese Lautsprecher sind für den Gebrauch in einem gemäßigten Klima entwickelt worden.
- Zur Vermeidung von Stromschlägen, Kurzschlüssen oder Bränden sollten Sie Ihre Lautsprecher fernhalten von:
 - Regen oder Feuchtigkeit, sowie von allen Flüssigkeiten (Wasser, Reinigungsmittel usw.),
 - Hitzequellen wie Heizkörpern, Öfen oder anderen Geräten (z. B. Verstärker) die Wärme abstrahlen,
 - direktem Sonnenlicht.
- Bringen Sie Ihre Lautsprecher nicht mit Wassertropfen oder Wasserspritzern in Kontakt.
- Stellen Sie keinen mit Flüssigkeit gefüllten Gegenstand (Glas, Vase usw.) auf Ihre Lautsprecher.
- Offene Flammen wie brennende Kerzen sollten nie auf Ihre Lautsprecher gestellt werden.
- Schalten Sie Ihre Lautsprecher völlig aus, wenn Sie diese über längere Zeit nicht verwenden.
- Schalten Sie Ihre Lautsprecher aus, bevor Sie sie reinigen. Benutzen Sie für die Reinigung einen weichen Lappen und vermeiden Sie Sprühreiniger.
- Markierungen befinden sich auf der Rückseite der Lautsprecher.
- Ersetzen Sie die Accessoires nur nach Maßgabe des Herstellers oder dessen autorisiertem Vertreter.
- Dieses Produkt enthält keine internen Komponenten, die vom Benutzer repariert werden können. Wartungsarbeiten müssen vom Hersteller oder dessen rechtllichem Vertreter (Vertragswerkstatt) ausgeführt werden.
- Achtung: Fortwährendes Hören über Kopfhörer bei voller Leistung, kann Ihre Ohren und Ihr Gehör schädigen.

2. INSTALLATION

2.1. Positionierung der Monitor 5 Lautsprecher

Die Art und Weise, in der die Lautsprecher positioniert sind, haben eine Auswirkung auf den Sound, den Sie hören. Um ein optimales Monitoring zu erreichen, daß Ihnen helfen wird Ihre Mixe zu perfektionieren, ist es daher wichtig, daß Sie diese richtig positionieren. Hier sind einige Tipps, die Sie beachten sollten:

- Entfernen Sie alle Hindernisse, so daß nichts zwischen Ihnen und den Lautsprechern im Weg steht.
- Die akustische Balance eines Raumes kann negativ durch die Anwesenheit von massigen Gegenständen oder von Türen und Fenstern beeinträchtigt werden.
- Wenn möglich, halten Sie einen Mindestabstand von 1,50 m zwischen den Lautsprechern und einer Wand oder in einer Ecke des Raumes ein. Je näher die Lautsprecher an einer Wand positioniert sind, desto mehr verstärkt sich die Basswiedergabe, die Sie in Ihren Mixen kompensieren müssen.
- Halten Sie den gleichen Abstand (seitlich und nach hinten) in Bezug auf eine Wand oder eine Ecke des Raumes für alle Monitorboxen.
- Idealerweise sollte jeder Lautsprecher und die Hörposition ein gleichschenkeliges Dreieck bilden (gleiche Seiten, mit drei 60 °Winkeln).

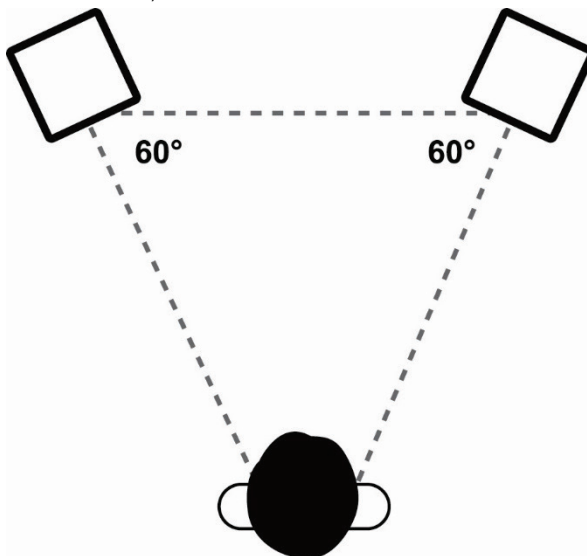

- Achten Sie auf die optimale Hörhöhe. Die beste Hörpositionierung liegt in einer Reihe mit der Oberkante des Woofers. Bei einem Studioaufbau empfehlen wir, um Probleme durch Reflexionen zu minimieren, daß Sie Ihre Monitor 5 Lautsprecher in Bezug zu Ihrem Mischpult oder Tisch erhöht aufstellen.

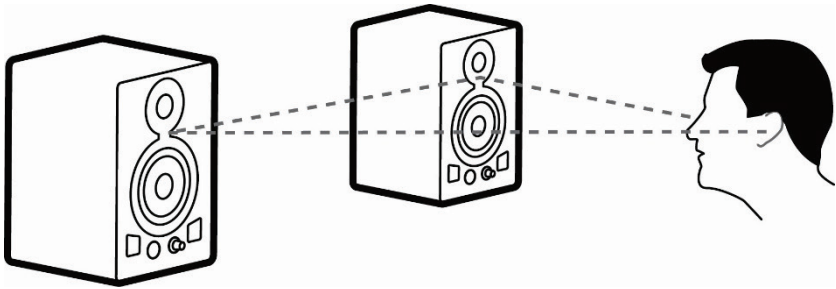

2.2. Überblick über Vorder-und Rückelemente

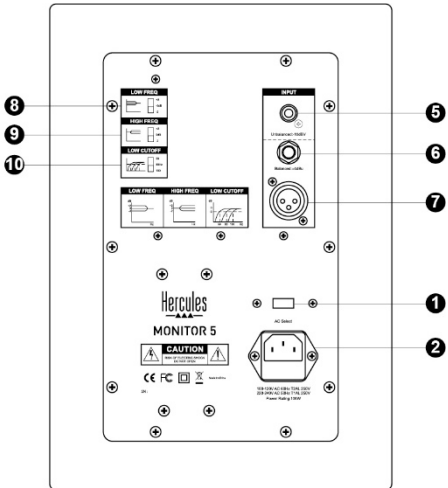
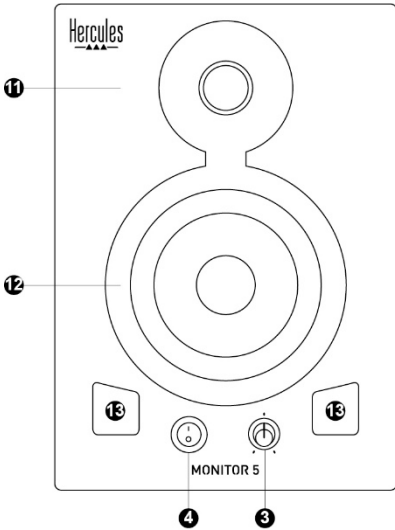

1. Spannungswähler

Zwei mögliche Positionen: 230 V für 220-240 V Netzspannung oder 115 V für 110-120 V Netzspannung.

2. Netzkabelanschluß

Netzkabel hier anschließen.

3. Lautstärkeregler und Betriebs-LED

Die LED leuchtet wenn der AN/AUS Schalter auf AN steht.

4. AN/AUS Schalter

Wenn Ihr Audio-System (Mischpult und Lautsprecher) angeschlossen ist, schalten Sie die Monitor 5 Lautsprecher zuletzt ein, und schalten Sie selbigen vor dem Ausschalten Ihres Audiosystems aus.

5. RCA (Cinch) Anschluß für Haupteingang

6. TRS Anschluß für symmetrischen Eingang

6.35 mm Klinkenanschluss.

7. XLR Anschluß für symmetrischen Eingang

Die am häufigsten verwendeten Stecker mit professionellen Geräten und Anlagen, dank Ihrer elektrischen und mechanischen Zuverlässigkeit.

8. Low-Freq-Schalter

Hiermit können Sie den Pegel der tiefen Frequenzen regeln. +2 dB: erhöht den Pegel um 2 dB. 0: gleichmäßiger Frequenzgang. -2 dB: verringert den Pegel um 2 dB.

9. High-Freq-Schalter

Hiermit können Sie den Pegel der hohen Frequenzen regeln. +2 dB: erhöht den Pegel um 2 dB. 0: gleichmäßiger Frequenzgang. -2 dB: verringert den Pegel um 2 dB.

10. Low-Cutoff-Schalter

Drei verfügbare Abschaltfrequenzen für die Low-Cut-Filter: 56, 80 und 100 Hz.

11. Tweeter (Hochtontreiber)

Reproduziert die hohen Töne.

12. Woofer (Basstreiber)

Reproduziert die tiefen Töne.

13. Bassreflexöffnungen

Verbessert die Wiedergabe von tiefen Tönen.

3. NUTZUNG IHRER MONITOR 5 LAUTSPRECHER

- Bevor Sie Ihren Monitor 5 anschließen, überprüfen Sie die Position des Spannungswählers (1): 230 V für eine 220-240 V Netzspannung oder 115 V für eine 110-120 V Netzspannung.
- Schließen Sie das Netzkabel (2) und die Audioverbindungen (5, 6 oder 7) an.
- Schalten Sie Ihre Audio-Komponenten, Mixer und Computer ein.
- Stellen Sie die Lautstärke mit dem Lautstärkeregler (3) auf Ihrem Monitor 5 auf Minimum und schalten mittels des AN/Aus Schalters (4) selbigen ein: Die Betriebs-LED (3) leuchtet.

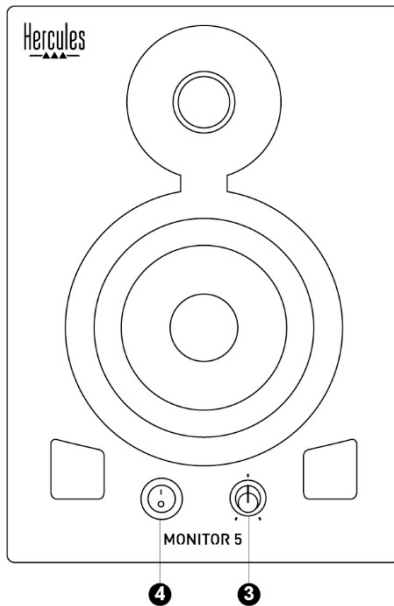

4. KUNDEN-GARANTIE-INFORMATION

Guillemot Corporation S.A. mit Hauptfirmensitz in Place du Granier, B.P. 97143, 35571 Chantepie, France (fortfolgend "Guillemot") garantiert Kunden weltweit, daß dieses Hercules Produkt frei von Mängeln in Material und Verarbeitung für eine Gewährleistungsfrist ist, die mit der Frist für eine Mängelrüge bezüglich des Produktes übereinstimmt. In den Ländern der Europäischen Union entspricht diese einem Zeitraum von zwei (2) Jahren ab Kaufdatum des Hercules Produktes. In anderen Ländern entspricht die Gewährleistungsfrist der zeitlichen Begrenzung für eine Mängelrüge bezüglich des Hercules Produktes in Übereinstimmung mit anwendbarem Recht des Landes, in dem der Kunde zum Zeitpunkt des Erwerbs eines Hercules Produktes wohnhaft ist. Sollte eine entsprechende Regelung in dem entsprechenden Land nicht existieren, umfasst die Gewährleistungspflicht einen Zeitraum von einem (1) Jahr ab dem originären Kaufdatum des Hercules Produktes.

Ungeachtet dessen werden wiederaufladbare Batterien (fortfolgend "Akkus") durch eine Gewährleistungsfrist von sechs (6) Monaten ab dem Kaufdatum abgedeckt.

Sollten bei dem Produkt innerhalb der Gewährleistungsfrist Defekte auftreten, kontaktieren Sie unverzüglich den technischen Kundendienst, der die weitere Vorgehensweise anzeigt. Wurde der Defekt bestätigt, muß das Produkt an die Verkaufsstelle (oder an eine andere Stelle, je nach Maßgabe des technischen Kundendienstes) retourniert werden.

Im Rahmen dieser Garantie sollte das defekte Produkt des Kunden, je nach Entscheidung des technischen Kundendienstes, entweder ausgetauscht oder repariert werden. Sollte während der Garantiezeit das Hercules Produkt einer derartigen Instandsetzung unterliegen und das Produkt während eines Zeitraums von mindestens sieben (7) Tagen nicht benutzbar sein, wird diese Zeit der restlichen Garantiezeit hinzugefügt. Diese Frist läuft ab dem Zeitpunkt, an dem der Wunsch des Verbrauchers bezüglich einer Intervention vorliegt oder ab dem Tag, an dem das fragliche Produkt zur Instandsetzung zur Verfügung steht, falls das Datum, an dem das Produkt zur Instandsetzung zur Verfügung steht, dem Datum des Antrags auf Intervention nachfolgt. Wenn nach geltendem Recht zulässig, beschränkt sich die volle Haftung von Guillemot und ihrer Tochtergesellschaften auf die Reparatur oder den Austausch des Hercules Produktes (inklusive Folgeschäden). Wenn nach geltendem Recht zulässig, lehnt Guillemot alle Gewährleistungen der Marktgängigkeit oder Eignung für einen bestimmten Zweck ab.

Der Gewährleistungsanspruch verfällt: (1) Falls das Produkt modifiziert, geöffnet, verändert oder ein Schaden durch unsachgemäßen oder missbräuchlichen Gebrauch hervorgerufen wurde, sowie durch Fahrlässigkeit, einen Unfall, Verschleiß oder irgendeinem anderen Grund – aber nicht durch Material- oder Herstellungsfehler (einschließlich, aber nicht beschränkt auf, die Kombination der Hercules Produkte mit ungeeigneten Elementen, insbesondere Netzteile, Akkus, Ladegeräte, oder andere Elemente, die von Guillemot für dieses Produkt nicht mitgeliefert wurden); (2) Falls das Produkt für eine andere Nutzung als zum privaten Hausgebrauch, einschließlich für professionelle oder kommerzielle Zwecke (z. B. Spielhallen, Training, Wettkämpfe) verwendet wird; (3) Im Falle der Nichteinhaltung der durch den technischen Support erteilten Anweisungen; (4) Durch Software. Die besagte Software ist Gegenstand einer speziellen Garantie; (5) Bei Verbrauchsmaterialien (Elemente, die während der Produktlebensdauer ausgetauscht werden, wie z. B. Einwegbatterien, Ohrpolster für ein Audioheadset oder für Kopfhörer); (6) Bei Accessoires (z. B. Kabel, Etuis, Taschen, Beutel, Handgelenk-Riemen); (7) Falls das Produkt in einer öffentlichen Versteigerung verkauft wurde.

Diese Garantie ist nicht übertragbar.

Die Rechte des Kunden in Übereinstimmung mit anwendbarem Recht bezüglich des Verkaufs auf Konsumgüter im Land der/der Kunden/Kundin wird durch diese Garantie nicht beeinträchtigt.

Zusätzliche Gewährleistungsbestimmungen

Während der Garantiezeit bietet Guillemot grundsätzlich keine Ersatzteile an, da der technische Kundendienst der einzige autorisierte Partner zum Öffnen und/oder Instandsetzen jedweden Hercules-Produkts ist (mit Ausnahme von irgendwelchen Instandsetzungsprozeduren, die der Kunde nach Maßgabe des technischen Kundendienstes und durch schriftliche Instruktionen sowie der Zurverfügungstellung des/der eventuell erforderlichen Ersatzteil(s)(e) selbst in der Lage ist durchzuführen – zum Beispiel aufgrund der Einfachheit und einer nicht erforderlichen Geheimhaltung des Instandsetzungsverfahrens).

Aufgrund seiner Innovationszyklen und um sein Know-how und seine Geschäftsgeheimnisse zu schützen, bietet Guillemot grundsätzlich keine Instandsetzungs-Benachrichtigung oder Ersatzteile für alle Hercules Produkte an, deren Garantiezeit abgelaufen ist.

In den Vereinigten Staaten von Amerika und in Kanada ist diese Gewährleistung auf den internen Mechanismus und das externe Gehäuse beschränkt. Auf keinen Fall haftet Guillemot oder ihre Tochtergesellschaften gegenüber Dritten für etwaige Folgeschäden oder mittelbare Schäden, die aus der Nichteinhaltung der ausdrücklichen oder stillschweigenden Gewährleistung resultieren. Einige Staaten/Provinzen erlauben keine Begrenzung der impliziten Garantie oder einen Ausschluss oder die Beschränkung der Haftung für Folgeschäden oder mittelbare Schäden, so dass die oben genannten Einschränkungen oder Ausschlüsse möglicherweise nicht auf Sie zutreffen.

Diese Garantie gibt Ihnen bestimmte Rechte, und Sie haben möglicherweise auch andere Rechte, die von Staat zu Staat oder Provinz zu Provinz unterschiedlich sein können.

Haftung

Wenn nach dem anwendbaren Recht zulässig, lehnen Guillemot Corporation S.A. (fortfolgend "Guillemot") und ihre Tochtergesellschaften jegliche Haftung für Schäden, die auf eine oder mehrere der folgenden Ursachen zurückzuführen sind, ab: (1) das Produkt wurde modifiziert, geöffnet oder geändert; (2) Nichtbefolgung der Montageanleitung; (3) unangebrachte Nutzung, Fahrlässigkeit, Unfall (z. B. ein Aufprall); (4) normalem Verschleiß; (5) Die Verwendung des Produkts für jedwede andere Nutzung als zum privaten Hausgebrauch, einschließlich professioneller oder kommerzieller Zwecke (z. B. Spielhallen, Training, Wettkämpfe). Wenn nach anwendbarem Recht zulässig, lehnen Guillemot und seine Niederlassungen jegliche Haftung für Schäden, die nicht auf einen Material- oder Herstellungsfehler in Bezug auf das Produkt beruhen (einschließlich, aber nicht beschränkt auf, etwaige Schäden, die direkt oder indirekt durch Software oder durch die Kombination der Hercules Produkte mit ungeeigneten Elementen, insbesondere Netzteile, Akkus, Ladegeräte, oder andere Elemente, die von Guillemot für dieses Produkt nicht geliefert wurden), ab.

Monitor 5

COPYRIGHT

© 2019 Guillemot Corporation S.A. Alle Rechte vorbehalten. Hercules® ist ein eingetragenes Warenzeichen der Guillemot Corporation SA. Alle anderen Warenzeichen und Markennamen werden hiermit anerkannt und sind Eigentum ihrer jeweiligen Inhaber. Abbildungen nicht bindend. Inhalte, Designs und technische Spezifikationen können ohne vorherige Ankündigung geändert werden und können von Land zu Land variieren. Hergestellt in China.

HINWEISE ZUM UMWELTSCHUTZ



* In der Europäischen Union: Dieses Produkt darf nach Ende seiner Lebensdauer nicht über den Hausmüll entsorgt werden, sondern muss an einem Sammelpunkt für das Recycling von elektrischen und elektronischen Geräten abgegeben werden.

Das Symbol auf dem Produkt, der Gebrauchsanleitung oder der Verpackung weist darauf hin.

Die Werkstoffe sind gemäß ihrer Kennzeichnung wiederverwertbar. Mit der Wiederverwertung, der stofflichen Verwertung oder anderen Formen von Altgeräten leisten Sie einen wichtigen Beitrag zum Schutz unserer Umwelt. Bitte erfragen Sie bei der Gemeindeverwaltung die zuständige Entsorgungsstelle.

Für alle anderen Länder: Bitte beachten Sie die lokalen Entsorgungsrichtlinien/-Gesetze bezüglich elektrischen und elektronischen Equipments.

Wichtige Informationen. Die Farben und Verzierungen können abweichen.
Plastikhalterungen und Aufkleber bitte vor der Nutzung des Produktes entfernen.

www.hercules.com

**Nur in der EU und der Türkei anwendbar*

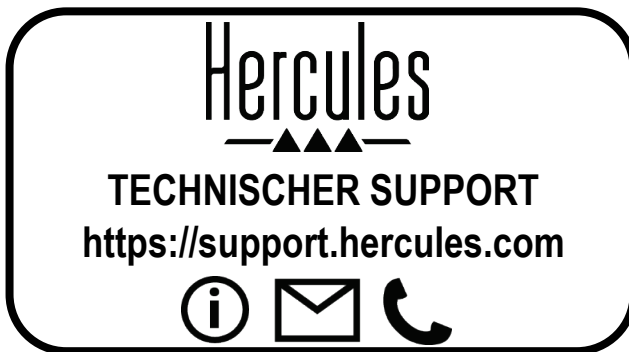

INHOUD

| | | |
|-----------|---|----------|
| 1. | INLEIDING | 2 |
| 1.1. | Inhoud van de doos..... | 2 |
| 1.2. | Technische specificaties | 2 |
| 1.3. | Aanbevelingen | 3 |
| 2. | INSTALLATIE | 4 |
| 2.1. | Het plaatsen van de Monitor 5 speakers | 4 |
| 2.2. | Overzicht van voor- en achterpaneel | 6 |
| 3. | HET GEBRUIK VAN DE MONITOR 5 SPEAKERS | 7 |
| 4. | INFORMATIE MET BETREKKING TOT KOPERSGARANTIE | 8 |

Monitor 5

1. INLEIDING

Monitor 5 speakers zijn monitor speakers met een hoogwaardige afwerking en met een consistente en accurate geluidswaergave. De speakers zijn voor zowel de beginnende als de ervaren DJ ideaal bij het grondig voorbereiden van mixes en het goed beluisteren van alle details van de creatie.

1.1. Inhoud van de doos

- 2 Monitor 5 bi-amp speakers
- 2 voedingskabels voor netstroom
- Handleiding

1.2. Technische specificaties

| | |
|---------------------------------------|--|
| Type | Bi-amp tweeweg gevoede monitor speakers |
| Woofers (luidspreker voor lage tonen) | 5 inch, magnetisch afgeschermd, Kevlar |
| Tweeter (luidspreker voor hoge tonen) | 1 inch, magnetisch afgeschermd, silk dome |
| LF-versterking | 50 W |
| HF-versterking | 30 W |
| Totaal vermogen | 80 W |
| Frequentiebereik | 50-20.000 Hz |
| Signaal/ruis-verhouding | > 95 dB |
| Ingangsimpedantie | 20 kohm (gebalanceerd) 10 kohm (onbalanceerd) |
| Features | - 1 tulpingang (onbalanceerd, -10 dBV) - 1 TRS-ingang en 1 XLR-ingang (gebalanceerd, +4 dBu) - Low Freq-schakelaar (-2 dB, 0 dB, +2 dB) - High Freq-schakelaar (-2 dB, 0 dB, +2 dB) - Low Cutoff-schakelaar (56, 80 en 100 Hz) |
| Afmetingen | 310 (H) x 218 (B) x 230 cm (D) Gewicht: 6830 gram |
| Voeding | 100-120 V ~60 Hz en 220-240 V ~50 Hz |

1.3. Aanbevelingen

- Plaats de speakers op een vlakke ondergrond om te voorkomen dat ze omvallen.
- Maak de speakers nooit open omdat het gevaar bestaat dat daarbij interne onderdelen worden beschadigd.
- Deze speakers zijn bestemd voor gebruik in een gematigde omgeving.
- Voorkom brand en elektrische ontlading door de speakers niet bloot te stellen aan:
 - regen, vocht en andere vloeistoffen, zoals water en chemische producten
 - hittebronnen als cv-radiatoren, open haard en andere warmte producerende apparaten (met inbegrip van versterkers)
 - direct zonlicht.
- Stel de speakers niet bloot aan druppelend of spetterend water.
- Zet nooit een met vloeistof gevuld object zoals een glas water of een vaas met bloemen op de speakers.
- Plaats nooit open vuurbronnen, zoals brandende kaarsen, op het apparaat.
- Schakel de speakers uit als u deze langere tijd niet gaat gebruiken.
- Schakel de speakers uit voordat u deze gaat reinigen. Gebruik een vochtige doek voor het reinigen en gebruik nooit schoonmaakmiddelen in spuitbussen.
- De achterkant van elke speaker is voorzien van markeringen.
- Neem bij het vervangen van accessoires de specificaties van de fabrikant of zijn bevoegde vertegenwoordiger in acht.
- Dit product bevat geen interne onderdelen die door de gebruiker gerepareerd kunnen worden. Onderhoud mag alleen door de fabrikant of zijn bevoegde vertegenwoordiger uitgevoerd worden.
- Let op: het voor langere tijd op de hoogste volumestand met een koptelefoon naar muziek luisteren, kan schade aan het gehoor veroorzaken.

2. INSTALLATIE

2.1. Het plaatsen van de Monitor 5 speakers

De plaats in de ruimte van de speakers ten opzichte van uw luisterpositie heeft invloed op hoe u het geluid ervaart. Om uw mixes te kunnen perfectioneren, moet u het geluid optimaal kunnen beluisteren. Hiervoor is het nodig de Monitor 5 speakers op de juiste plek in de ruimte te zetten. Voor het optimaal plaatsen van de speakers kunt u het volgende doen:

- Verwijder alle objecten die zich tussen u en de speakers bevinden.
- De akoestische balans van een ruimte kan negatief worden beïnvloed door de aanwezigheid van grote objecten of van deuren en ramen.
- Plaats de speakers indien mogelijk minimaal 1,50 m van muur of hoek van de ruimte. Hoe dichter de speakers bij de muur staan, hoe sterker de basweergave. Met een onnatuurlijke sterke basweergave moet u dan weer rekening houden in uw mix.
- Plaats elke monitor speaker op dezelfde hoogte en op dezelfde afstand van muur of hoek.
- Bij een ideale plaatsing van de speakers, vormen de twee speakers en uw luisterpositie samen een gelijkzijdige driehoek.

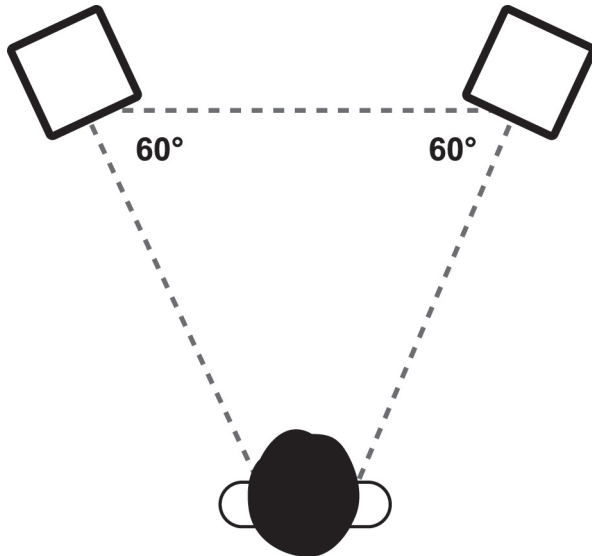

- In het ideale geval bevinden uw oren zich op dezelfde hoogte als de bovenzijde van de woofers. In een studio-opstelling voorkomt u problemen met weerkaatsingen door uw Monitor 5 speakers hoger te zetten dan het blad van uw (meng)tafel.

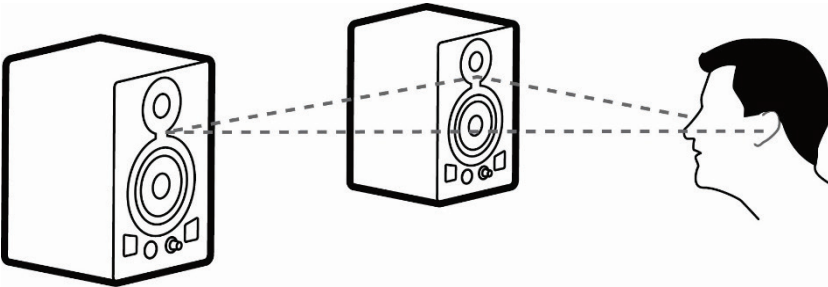

Monitor 5

2.2. Overzicht van voor- en achterpaneel

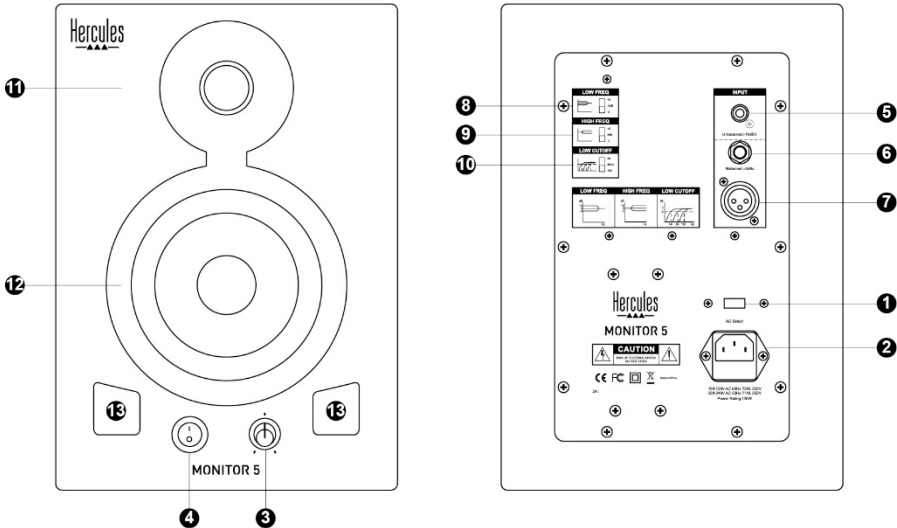

1. Voltageschakelaar

Twee standen: 230 V voor 220-240 V netspanning of 115 V voor 110-120 V netspanning.

2. Aansluiting voedingskabel

Steek hier de voedingskabel in.

3. Volumeknop en Aan/uit-LED

De LED brandt als de ON/OFF-knop op ON staat.

4. ON/OFF-knop

Als de Monitor 5-speakers zijn aangesloten op een audiosysteem zoals een mengpaneel, zet dan de speakers als laatste aan en als eerste uit.

5. Tulpconnector voor hoofd audio-ingang

6. TRS-connector voor gebalanceerde ingang
6,35 mm connector

7. TRS-connector voor gebalanceerde ingang

De meest gebruikte connector voor professionele apparatuur en installaties vanwege de uitstekende elektrische en mechanische betrouwbaarheid.

8. Low Freq-schakelaar

Voor het instellen van het volume van de lage tonen. +2 dB: verhoging van 2 dB; 0: geen versterking of verzwakking; -2 dB: verlaging van 2 dB.

9. High Freq-schakelaar

Voor het instellen van het volume van de hoge tonen. +2 dB: verhoging van 2 dB; 0: geen versterking of verzwakking; -2 dB: verlaging van 2 dB.

10. Low Cutoff-schakelaar

Lage tonen kunnen onder drie verschillende frequenties worden weggefilterd: 56, 80 of 100 Hz

11. Tweeter (luidspreker voor hoge tonen)

Voor het weergeven van hoge tonen.

12. Woofer (luidspreker voor lage tonen)

Voor het weergeven van lage tonen.

13. Basreflexpoorten

Openingen in de behuizing voor het verbeteren van de basweergave.

3. HET GEBRUIK VAN DE MONITOR 5 SPEAKERS

- Controleer voordat u de Monitor 5 speakers aansluit, de stand van de voltageschakelaar (1): 230 V voor een netspanning van 220-240 V of 115 V voor een netspanning van 110-120 V.
- Maak de aansluitingen voor netvoeding (2) en audio (5, 6 of 7).
- Zet uw audiobronnen, mengpanelen en computers aan.
- Zet het volume van de Monitor 5 speakers op minimum met behulp van de volumeknop (3) en zet daarna pas de Monitor 5 speakers aan door op de ON/OFF-knop (4) te drukken: de Aan/uit-LED (3) gaat branden.

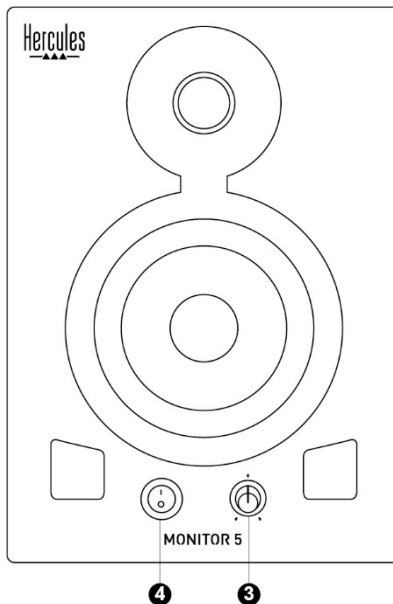

4. INFORMATIE MET BETREKKING TOT KOPERSGARANTIE

B.P. 97143, 35571 Chantepie, Frankrijk, (hierna te noemen "Guillemot") aan de koper dat dit Hercules-product vrij zal zijn van materiaal- en fabricagefouten gedurende een garantieperiode gelijk aan de tijd maximaal vereist om een restitutie/vervanging voor dit product te claimen. In landen van de Europese Unie komt dit overeen met een periode van twee (2) jaar vanaf het moment van levering van het Hercules-product. In andere landen komt de garantieperiode overeen met de tijd maximaal vereist om een restitutie/vervanging voor dit Hercules-product te claimen zoals wettelijk is vastgelegd in het land waarin de koper woonachtig was op de datum van aankoop van het Hercules-product. Indien een dergelijk claimrecht niet wettelijk is vastgelegd in het betreffende land, geldt een garantieperiode van één (1) jaar vanaf datum aankoop van het Hercules-product.

Ongeacht het hierboven gestelde, geldt voor oplaadbare batterijen een garantieperiode van zes (6) maanden vanaf datum aankoop.

Indien u in de garantieperiode een defect meent te constateren aan dit product, neem dan onmiddellijk contact op met Technical Support die u zal informeren over de te volgen procedure. Als het defect wordt bevestigd, dient het product te worden geretourneerd naar de plaats van aankoop (of een andere locatie die wordt opgegeven door Technical Support).

Binnen het gestelde van deze garantie wordt het defecte product van de koper gerepareerd of vervangen, zulks ter beoordeling van Technical Support. Indien het Hercules-product tijdens de garantieperiode is onderworpen aan een dergelijk herstel, wordt elke periode van ten minste zeven (7) dagen waarin het product niet in gebruik is, opgeteld bij de resterende garantieperiode (deze periode loopt vanaf de datum van verzoek van de consument voor interventie of vanaf de datum waarop het product in kwestie beschikbaar is gesteld voor herstel als de datum waarop het product ter beschikking wordt gesteld voor herstel later is dan de datum van het verzoek om interventie). Indien toegestaan door van toepassing zijnde wetgeving, beperkt de volledige aansprakelijkheid van Guillemot en haar dochterondernemingen (inclusief de aansprakelijkheid voor vervolgschade) zich tot het repareren of vervangen van het Hercules-product. Indien toegestaan door van toepassing zijnde wetgeving, wijst Guillemot elke garantie af met betrekking tot verhandelbaarheid of geschiktheid voor enig doel.

Deze garantie is niet van kracht: (1) indien het product aangepast, geopend of gewijzigd is, of beschadigd is ten gevolge van oneigenlijk of onvoorzichtig gebruik, verwaarlozing, een ongeluk, normale slijtage, of enige andere oorzaak die niet gerelateerd is aan een materiaal- of fabricagefout (inclusief maar niet beperkt tot het combineren van het Hercules-product met enig ongeschikt element waaronder in het bijzonder voedingsadapters, oplaadbare batterijen, opladers of enig ander element niet geleverd door Guillemot voor dit product); (2) als het product is gebruikt voor enig ander doel dan thuisgebruik, zoals maar niet exclusief een professioneel of commercieel doel (bijvoorbeeld game rooms, training, wedstrijden); (3) indien u zich niet houdt aan de instructies zoals verstrekt door Technical Support; (4) op software die onder een specifieke garantie valt; (5) op verbruiksartikelen (elementen die tijdens de levensduur van het product worden vervangen zoals bijvoorbeeld batterijen of pads van een headset of koptelefoon); (6) op accessoires (zoals bijvoorbeeld kabels, behuizingen, hoesjes, etui's, draagtassen of polsbandjes); (7) indien het product werd verkocht op een openbare veiling.

Deze garantie is niet overdraagbaar.

De wettelijke rechten van de koper die in zijn/haar land van toepassing zijn op de verkoop van consumentproducten worden op generlei wijze door deze garantie beperkt.

Aanvullende garantiebepalingen

Gedurende de garantieperiode zal Guillemot in principe nooit reserveonderdelen leveren omdat Technical Support de enige partij is die bevoegd is een Hercules-product te openen en/of te herstellen (met uitzondering van een herstelprocedure die de klant door Technical Support gevraagd wordt uit te voeren met behulp van schriftelijke instructies – omdat deze procedure bijvoorbeeld eenvoudig is en het herstelproces niet vertrouwelijk is – en door het verstrekken aan de consument van de benodigde onderdelen, indien van toepassing).

Gezien de innovatiecycli en om haar knowhow en handelsgeheimen te beschermen, zal Guillemot in principe nooit een herstelbeschrijving of reserveonderdelen verstrekken voor een Hercules-product waarvan de garantieperiode is verstreken.

In de Verenigde Staten en Canada is deze garantie beperkt tot het interne mechanisme en de externe behuizing van dit product. In geen geval kan Guillemot of een van de bij Guillemot aangesloten ondernemingen aansprakelijk worden gesteld voor enige derde partij voor vervolgschade of incidentele schade als gevolg van inbreuk op expliciete of impliciete garantiebepalingen. In sommige rechtsgebieden zijn beperkingen ten aanzien van de duur van impliciete garanties en uitsluiting of beperking van aansprakelijkheid voor incidentele schade of vervolgschade niet toegestaan. Het is dus mogelijk dat bovenstaande beperkingen of uitsluitingen voor u niet van toepassing is. Deze garantie verleent u specifieke wettelijke rechten. Anderzijds is het mogelijk dat u rechten hebt die niet in deze garantiebepalingen worden genoemd. Voorwaarden en condities variëren van land tot land.

Aansprakelijkheid

Indien toegestaan door van toepassing zijnde wetgeving, wijzen Guillemot Corporation S.A. (hierna te noemen "Guillemot") en haar dochterondernemingen alle aansprakelijkheid af voor enige schade veroorzaakt door één van de volgende oorzaken: (1) indien het product aangepast, geopend of gewijzigd is; (2) de montage-instructies niet zijn opgevolgd; (3) oneigenlijk of onvoorzichtig gebruik, verwaarlozing, een ongeluk (bijvoorbeeld stoten); (4) normale slijtage; (5) het gebruik van het product voor enig ander doel dan thuisgebruik, zoals maar niet exclusief een professioneel of commercieel doel (bijvoorbeeld game rooms, training, wedstrijden). Indien toegestaan onder van toepassing zijnde wetgeving, wijzen Guillemot en haar dochterondernemingen alle aansprakelijkheid af voor enige schade aan dit product niet gerelateerd aan een materiaal- of fabricagefout (inclusief maar niet beperkt tot enige schade direct of indirect veroorzaakt door enige software, of door het combineren van het Hercules-product met enig ongeschikt element waaronder in het bijzonder voedingsadapters, oplaadbare batterijen, opladers of enig ander element niet geleverd door Guillemot voor dit product).

Monitor 5

COPYRIGHT

© 2019 Guillemot Corporation S.A. Alle rechten voorbehouden. Hercules® is een geregistreerd handelsmerk van Guillemot Corporation S.A. Alle andere handelsmerken en merknamen worden hierbij erkend en zijn eigendom van de respectieve eigenaars. Afbeeldingen zijn niet bindend. Inhoud, ontwerp en specificaties kunnen zonder kennisgeving vooraf worden gewijzigd en kunnen per land verschillen. Geproduceerd in China.

AANBEVELINGEN VOOR DE BESCHERMING VAN HET MILIEU



- * In de Europese Unie: Gooi dit product na het einde van de levensduur niet weg met het normale afval, maar breng het naar het door uw gemeente aangewezen inzamelpunt voor elektrische en/of computerapparatuur. Ter herinnering is hiertoe op het product, de gebruikshandleiding of de verpakking een symbool aangebracht.

De meeste materialen kunnen worden gerecycled. Door recycling en andere methoden voor verantwoorde verwerking van afgedankte elektrische en elektronische apparaten kunt u een belangrijke bijdrage leveren aan de bescherming van het milieu.

Neem contact op met uw gemeente voor informatie over een inzamelpunt bij u in de buurt.

In alle andere landen: houd u aan de plaatselijk milieuwetgeving voor elektrische en elektronische apparaten.

Bewaar deze informatie. De kleuren en decoraties kunnen variëren.

Plastic bevestigingen en hechtmaterialen moeten van het product worden verwijderd voordat het wordt gebruikt.

www.hercules.com

**Alleen van toepassing in de EU en Turkije*



INDICE

| | | |
|-----------|---|----------|
| 1. | INTRODUZIONE | 2 |
| 1.1. | Contenuto della confezione | 2 |
| 1.2. | Caratteristiche tecniche | 2 |
| 1.3. | Raccomandazioni..... | 3 |
| 2. | INSTALLAZIONE..... | 4 |
| 2.1. | Posizionamento dei tuoi altoparlanti Monitor 5 | 4 |
| 2.2. | Schema del pannello frontale e posteriore | 6 |
| 3. | UTILIZZARE I TUOI ALTOPARLANTI MONITOR 5..... | 7 |
| 4. | INFORMAZIONI SULLA GARANZIA AL CONSUMATORE | 8 |

Monitor 5

1. INTRODUZIONE

I Monitor 5 sono altoparlanti per monitoraggio dal suono preciso e consistente, impreziosito da finiture di qualità. Consentono ai DJ – siano essi dilettanti, amatoriali o esperti – di preparare al meglio i propri mix, monitorando accuratamente tutti i dettagli delle proprie creazioni.

1.1. Contenuto della confezione

- 2 altoparlanti Monitor 5 a doppia amplificazione
- 2 cavi di alimentazione AC
- Manuale d'uso

1.2. Caratteristiche tecniche

| | |
|------------------------------------|---|
| Tipo | Altoparlanti attivi a 2 vie per monitoraggio, a doppia amplificazione |
| Woofer (diffusore basse frequenze) | 5", cono in Kevlar, magneticamente schermato |
| Tweeter (diffusore alte frequenze) | 1", cupola in seta, magneticamente schermato |
| LF amplificazione | 50 W |
| HF amplificazione | 30 W |
| Potenza totale | 80 W |
| Risposta in frequenza | 50 Hz – 20 kHz |
| Rapporto segnale/rumore | > 95 dB |
| Impedenza in ingresso | 20 kohm (bilanciato) 10 kohm (non bilanciato) |
| Caratteristiche | - 1 ingresso RCA input (non bilanciato -10 dBV) - 1 ingresso TRS e 1 ingresso XLR (bilanciato +4 dBu) - Selettore Low Freq (-2 dB , 0 dB, +2 dB) - Selettore High Freq (-2 dB , 0 dB, +2 dB) - Selettore Low Cutoff (56, 80 e 100 Hz) |
| Dimensioni | 310 cm (A) x 218 cm (L) x 230 cm (P) Peso: 6,830 kg |
| Alimentazione | 100-120V ~60 Hz e 220-240V ~50 Hz |

1.3. Raccomandazioni

- Colloca i tuoi altoparlanti su una superficie piana, per evitare il rischio di cadute.
- Non aprire in nessun caso i tuoi altoparlanti: rischieresti di danneggiarne le componentistiche interne.
- Questi altoparlanti sono destinati all'uso in un clima temperato.
- Per prevenire qualsiasi rischio d'incendio o di scarica elettrica, tieni lontani i tuoi altoparlanti:
 - dalla pioggia, dall'umidità e da qualsiasi fluido (acqua, prodotti chimici o altro liquido),
 - da sorgenti di calore come termosifoni, fornelli o altri apparecchi emettitori di calore (compresi gli amplificatori),
 - dai raggi del sole diretti.
- Non esporre i tuoi altoparlanti a gocce o schizzi d'acqua.
- Non appoggiare sui tuoi altoparlanti alcun oggetto contenente liquidi (bicchieri, vasi...).
- Non appoggiare sul prodotto alcuna fiamma libera, come, ad esempio, le candele accese.
- Se pensi di non utilizzare gli altoparlanti per un certo periodo di tempo, ti invitiamo a spegnerli completamente.
- Prima di pulirli, spegni gli altoparlanti. Utilizza un panno umido ed evita l'uso di pulitori con aerosol.
- I marchi sono presenti sul retro degli altoparlanti.
- Sostituisci gli accessori rispettandone le caratteristiche indicate dal produttore o dai suoi rappresentanti autorizzati.
- Questo prodotto non contiene alcun componente interno riparabile dall'utente. La manutenzione deve essere effettuata dal produttore o da un suo rappresentante autorizzato.
- Attenzione: prolungati ascolti in cuffia al massimo volume, possono danneggiare l'udito e le orecchie dell'utente.

2. INSTALLAZIONE

2.1. Posizionamento dei tuoi altoparlanti Monitor 5

Il modo in cui verranno disposti i tuoi altoparlanti influenzerà il suono da te percepito attraverso di loro. Per poter ottenere un monitoraggio ottimale che ti consenta di perfezionare i tuoi mix, è per te fondamentale posizionare al meglio gli altoparlanti Monitor 5. Ecco alcuni consigli che dovresti seguire:

- Rimuovi qualsiasi ostacolo, in modo tale che non vi sia nulla fra te e gli altoparlanti.
- Il bilanciamento acustico di una stanza potrebbe essere influenzato negativamente dalla presenza di oggetti ingombranti, porte e finestre.
- Se possibile, mantieni una distanza minima di 1,50 m tra i tuoi altoparlanti e un muro o un angolo della stanza. Quanto più vicino a un muro si trovassero gli altoparlanti, tanto più amplificata risulterebbe la risposta ai bassi, fattore che dovrai compensare nei tuoi mix.
- Mantieni la medesima distanza (lateralmente e posteriormente), rispetto a un muro o a un angolo della stanza, per tutti gli altoparlanti da monitoraggio.
- Idealmente, ciascun altoparlante e il punto di ascolto dovrebbero formare i vertici di un triangolo equilatero (lati uguali, con angoli pari a 60°).

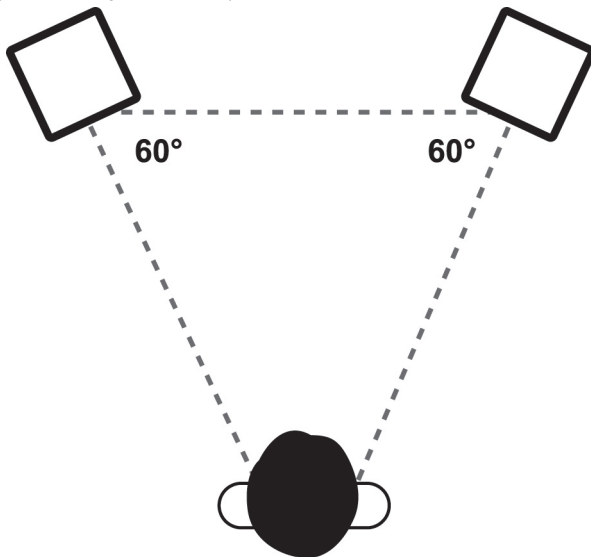

- Accertati di ottimizzare l'altezza di ascolto: la posizione ideale si ottiene quando le orecchie dell'ascoltatore si trovano all'altezza della sommità dei woofer. In un setup da studio, al fine di minimizzare i problemi derivanti dalla rifrazione, ti consigliamo di alzare i tuoi altoparlanti Monitor 5 considerando il tuo banco di mixaggio o tavolo.

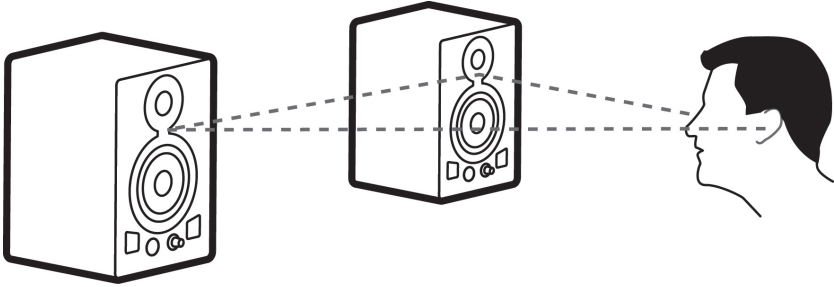

2.2. Schema del pannello frontale e posteriore

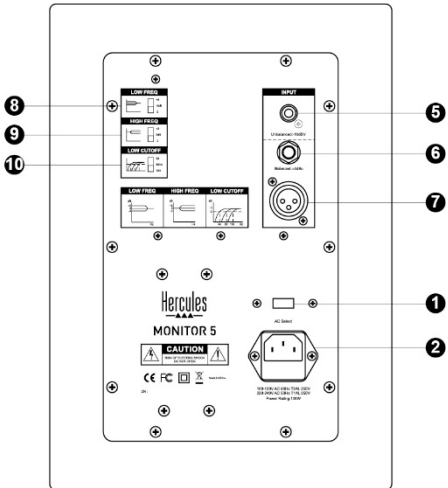
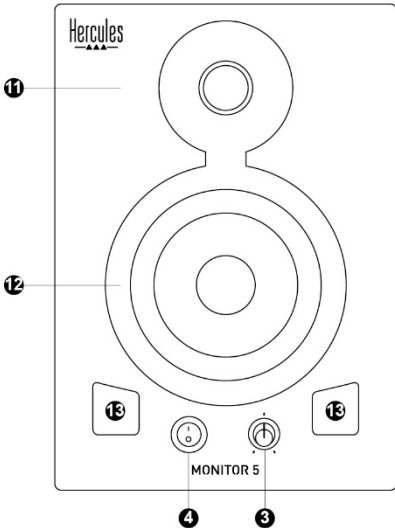

1. Selettore voltaggio

Due posizioni disponibili: 230 V per un'alimentazione a 220-240 V, oppure 115 V per un'alimentazione a 110-120 V.

2. Connettore di alimentazione

Collega qui il cavo di alimentazione.

3. Manopola volume e LED di alimentazione

Il LED si illumina quando il pulsante ON/OFF è in posizione ON.

4. Pulsante ON/OFF

Quando il tuo sistema di ascolto (console di mixaggio e altoparlanti) è collegato, accendi gli altoparlanti Monitor 5 per ultimi, e spegni gli altoparlanti Monitor 5 prima di spegnere il tuo sistema di ascolto.

5. Connettore RCA (Cinch) per ingresso principale

6. Connettore TRS per ingresso bilanciato

Connettore tipo jack da 6,35 mm.

7. Connettore XLR per ingresso bilanciato

Il connettore più utilizzato per installazioni e apparecchiature professionali, grazie alla sua affidabilità elettrica e meccanica.

8. Selettore Low Freq

Ti permette di regolare il livello della gamma delle basse frequenze. +2 dB: aumenta la gamma di 2 dB; 0: risposta alle frequenze uniforme; -2 dB: diminuisce la gamma di 2 dB.

9. Selettore High Freq

Ti permette di regolare il livello della gamma delle alte frequenze. +2 dB: aumenta la gamma di 2 dB; 0: risposta alle frequenze uniforme; -2 dB: diminuisce la gamma di 2 dB.

10. Selettore Low Cutoff

Sono disponibili tre frequenze di cutoff per il filtro di cutoff: 56, 80 e 100 Hz.

11. Tweeter (diffusore di alte frequenze)

Riproduce i suoni alle alte frequenze.

12. Woofer (diffusore di basse frequenze)

Riproduce i suoni alle basse frequenze.

13. Porte bass reflex

Migliorano la resa delle basse frequenze.

3. UTILIZZARE I TUOI ALTOPARLANTI MONITOR 5

- Prima di collegare i tuoi altoparlanti Monitor 5, verifica la posizione del selettore del voltaggio (1): 230 V per un'alimentazione a 220-240 V, oppure 115 V per un'alimentazione a 110-120 V.
- Effettua le connessioni dell'alimentazione (2) e le connessioni audio (5, 6 o 7).
- Accendi le apparecchiature, i mixer e i computer della tua sorgente audio.
- Regola al minimo il volume dei tuoi altoparlanti Monitor 5, utilizzando la manopola volume (3), dopodiché accendi i tuoi altoparlanti Monitor 5 premendo il pulsante ON/OFF (4): il LED (3) si accenderà.

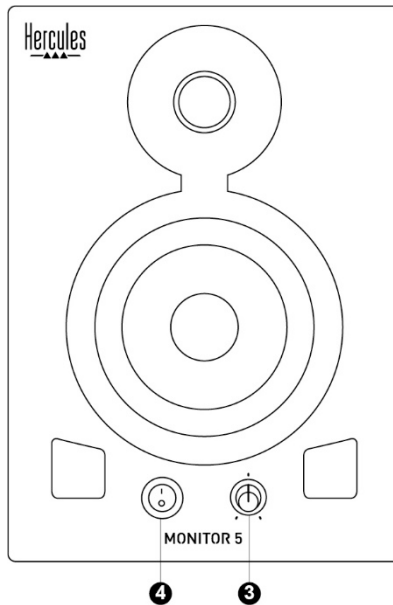

4. INFORMAZIONI SULLA GARANZIA AL CONSUMATORE

A livello mondiale, Guillemot Corporation S.A., avente sede legale in Place du Granier, B.P. 97143, 35571 Chantepie, Francia (d'ora in avanti "Guillemot") garantisce al consumatore che il presente prodotto Hercules sarà privo di difetti relativi ai materiali e alla fabbricazione, per un periodo di garanzia corrispondente al limite temporale stabilito per la presentazione di un reclamo riguardante la conformità del prodotto in questione. Nei paesi della Comunità Europea, tale periodo equivale a due (2) anni a partire dalla consegna del prodotto Hercules. In altri paesi, la durata della garanzia corrisponde al limite temporale stabilito per la presentazione di un reclamo riguardante la conformità del prodotto Hercules in base alle leggi applicabili nel paese in cui il consumatore risiedeva alla data di acquisto del prodotto Hercules (qualora nel paese in questione non esistesse alcuna norma a riguardo, il periodo di garanzia corrisponderà a un (1) anno a partire dalla data originale di acquisto del prodotto Hercules).

Diversamente da quanto affermato in precedenza, le batterie ricaricabili sono coperte da una garanzia di sei (6) mesi dalla data di acquisto originale.

Qualora, durante il periodo di garanzia, il prodotto dovesse apparire difettoso, contatti immediatamente l'Assistenza Tecnica, che le indicherà la procedura da seguire. Qualora il difetto dovesse essere confermato, il prodotto dovrà essere riportato al luogo di acquisto (o qualsiasi altro luogo indicato dall'Assistenza Tecnica).

Nel contesto della presente garanzia, il prodotto difettoso di proprietà del consumatore potrà essere sostituito o reso nuovamente funzionante, a discrezione dell'Assistenza Tecnica. Se, durante il periodo coperto dalla garanzia, il prodotto Hercules fosse oggetto di tale rimessa in operatività, alla rimanente durata della garanzia dovrà essere aggiunto un periodo di almeno sette (7) giorni, durante il quale il prodotto risulta non utilizzabile (tale periodo intercorre dalla data della richiesta di intervento da parte del consumatore o dalla data in cui il prodotto in questione è reso disponibile per la rimessa in operatività, questo nel caso in cui tale data sia successiva alla data di richiesta di intervento). Qualora le leggi applicabili in materia lo consentano, la totale responsabilità di Guillemot e delle sue controllate (compresi i danni conseguenti) si limita alla rimessa in operatività o alla sostituzione del prodotto Hercules. Qualora le leggi applicabili in materia lo consentano, Guillemot declina ogni garanzia sulla commerciabilità o la conformità a finalità particolari.

La presente garanzia non potrà essere applicata: (1) se il prodotto è stato modificato, aperto, alterato o ha subito danni derivanti da un uso inappropriato o non autorizzato, da negligenza, da un incidente, dalla semplice usura, o da qualsiasi altra causa non riconducibile a difetti nei materiali o nell'assemblaggio (compresi, ma non i soli, prodotti Hercules combinati con elementi inadatti, tra cui, in particolare, batterie ricaricabili, caricatori o qualsiasi altro elemento non fornito da Guillemot per questo prodotto); (2) nel caso in cui il prodotto sia stato utilizzato per qualsiasi altro scopo al di fuori dell'uso domestico, comprese finalità professionali o commerciali (esempio: sale giochi, allenamenti, concorsi); (3) in caso di mancato rispetto delle istruzioni fornite dall'Assistenza Tecnica; (4) in caso di software, ovvero software soggetto a una specifica garanzia; (5) ai materiali di consumo (elementi che richiedono la loro sostituzione al termine della loro durata di esercizio come, ad esempio, batterie di tipo convenzionale o cuscinetti protettivi per auricolari o cuffie); (6) agli accessori (ad esempio, cavi, custodie, borsette, borse, cinturini); (7) se il prodotto è stato venduto ad un'asta pubblica.

La presente garanzia non è trasferibile.

I diritti legali del consumatore, stabiliti dalle leggi vigenti in materia di vendita di beni di consumo nel relativo paese, non vengono intaccati dalla presente garanzia.

Disposizioni aggiuntive sulla garanzia

Per tutta la durata della garanzia, in linea di principio, Guillemot non fornirà alcuna parte di ricambio, in quanto la sola Assistenza Tecnica è la parte autorizzata ad aprire e/o rimettere in funzionamento tutti i prodotti Hercules (fatta eccezione per eventuali procedure di rimessa in operatività che l'Assistenza Tecnica potrebbe richiedere al consumatore, attraverso istruzioni scritte – viste, ad esempio, la semplicità e la mancanza di riservatezza della procedura di rimessa in operatività – e fornendo al consumatore le necessarie parti di ricambio, se ve ne fosse l'esigenza).

Considerando i propri cicli di innovazione e per proteggere il proprio know-how e i propri segreti commerciali, in linea di principio, Guillemot non fornirà alcuna notifica o parte di ricambio finalizzata alla rimessa in attività di un qualunque prodotto Hercules il cui periodo di garanzia risultasse scaduto.

Negli Stati Uniti d'America e in Canada, la presente garanzia è limitata al meccanismo interno del prodotto e alla struttura esterna. In nessun caso Guillemot o le sue controllate potranno essere ritenute responsabili, da una qualunque parte terza, per qualsiasi danno accidentale o consequenziale derivante dalla violazione di una qualunque garanzia, espressa o implicita. Alcuni Stati/Province non ammettono limitazioni alla durata di una garanzia implicita, oppure all'esclusione o alla limitazione della responsabilità per danni accidentali o consequenziali, per cui le suddette limitazioni o esclusioni potrebbero non riguardarti. La presente garanzia ti fornisce specifici diritti legali, inoltre potresti avere anche altri diritti, variabili da Stato a Stato o da Provincia a Provincia.

Responsabilità

Qualora le leggi applicabili in materia lo consentano, Guillemot Corporation S.A. (d'ora in avanti "Guillemot") e le sue controllate declinano ogni responsabilità per qualsiasi danno derivante da almeno una delle seguenti condizioni: (1) il prodotto è stato modificato, aperto o alterato; (2) mancato rispetto delle istruzioni di installazione; (3) uso inappropriato o non permesso, negligenza, incidente (come, ad esempio, un impatto); (4) semplice usura; (5) utilizzo del prodotto per qualsiasi altro scopo al di fuori dell'uso domestico, comprese finalità professionali o commerciali (esempio: sale giochi, allenamenti, concorsi). Qualora le leggi applicabili in materia lo consentano, Guillemot e le sue controllate declinano ogni responsabilità per qualsiasi danno non riconducibile a difetti nei materiali o nella fabbricazione del prodotto (compresi, ma non i soli, potenziali danni causati direttamente o indirettamente da un qualunque software, oppure dall'uso del prodotto Hercules in combinazione con elementi inadatti, tra cui, in particolare, batterie ricaricabili, caricatori o qualsiasi altro elemento non fornito da Guillemot per questo prodotto).

Monitor 5

COPYRIGHT

© 2019 Guillemot Corporation S.A. Tutti i diritti riservati. Hercules® è un marchio registrato da Guillemot Corporation S.A. Tutti gli altri marchi e nomi commerciali vengono qui citati previa autorizzazione e appartengono ai legittimi proprietari. Illustrazioni puramente indicative. I contenuti, i design e le caratteristiche possono essere oggetto di modifiche senza preavviso e potrebbero variare da una nazione all'altra. Fabbricato in Cina.

RACCOMANDAZIONI SULLA TUTELA DELL'AMBIENTE



* Nell'Unione Europea: Al termine della sua vita operativa, questo prodotto non dovrebbe essere gettato assieme ai comuni rifiuti, ma dovrebbe essere portato ad un apposito punto di raccolta destinato al riciclaggio del Materiale Elettrico ed Elettronico.

Ciò è confermato dal simbolo riportato sul prodotto, nel manuale d'uso o sulla confezione.

A seconda delle proprie caratteristiche, i materiali potrebbero essere riciclati. Tramite il riciclaggio ed altre forme di trattamento del Materiale Elettrico ed Elettronico, è possibile fornire un importante contributo per la salvaguardia dell'ambiente.

Per conoscere i punti di raccolta più vicini a te, contatta le autorità locali competenti.

In tutti gli altri Paesi: per favore, rispetta le leggi locali sul riciclo dei materiali elettrici ed elettronici.

Informazioni da conservare. I colori e le decorazioni possono variare.

I ganci di plastica e gli adesivi dovrebbero essere rimossi dal prodotto prima che quest'ultimo venga utilizzato.

www.hercules.com

**Valido solo in UE e Turchia*



CONTENIDO

| | | |
|-----------|--|----------|
| 1. | INTRODUCCIÓN | 2 |
| 1.1. | Contenido de la caja | 2 |
| 1.2. | Especificaciones técnicas | 2 |
| 1.3. | Recomendaciones | 3 |
| 2. | INSTALACIÓN | 4 |
| 2.1. | Colocación de los altavoces Monitor 5 | 4 |
| 2.2. | Vista general de los paneles frontal y trasero | 6 |
| 3. | UTILIZACIÓN DE LOS ALTAVOCES MONITOR 5 | 7 |
| 4. | INFORMACIÓN DE GARANTÍA AL CONSUMIDOR | 8 |

EN

FR

DE

NL

IT

ES

PT

RU

CS

TR

PL

日本語

繁體中文

한국어

العربية

Monitor 5

1. INTRODUCCIÓN

Los altavoces Monitor 5 son altavoces de monitorización que ofrecen un sonido preciso y consistente y que cuentan con un acabado de calidad. Permiten a los DJ – ya sean principiantes, aficionados o experimentados – preparar adecuadamente sus mezclas y monitorizar de cerca todos los detalles de sus creaciones.

1.1. Contenido de la caja

- 2 altavoces biamplificados Monitor 5
- 2 cables de alimentación de CA
- Manual del usuario

1.2. Especificaciones técnicas

| | |
|-------------------------------------|--|
| Tipo | Altavoces de monitorización biamplificados y alimentados de 2 vías |
| Woofer (driver de baja frecuencia) | 5", cono de Kevlar, apantallado magnéticamente |
| Tweeter (driver de alta frecuencia) | 1", cúpula de seda, apantallado magnéticamente |
| Amplificación LF | 50 W |
| Amplificación HF | 30 W |
| Potencia total | 80 W |
| Respuesta de frecuencia | 50 Hz – 20 kHz |
| Relación entre señal y ruido | > 95 dB |
| Impedancia de entrada | 20 kohms (equilibrada) 10 kohms (no equilibrada) |
| Características | - 1 entrada RCA (no equilibrada -10 dBV) - 1 entrada TRS y 1 entrada XLR (equilibradas +4 dBu) - Interruptor Low Freq (-2 dB , 0 dB, +2 dB) - Interruptor High Freq (-2 dB , 0 dB, +2 dB) - Interruptor Low Cutoff (56, 80 y 100 Hz) |
| Dimensiones | 310 cm (A) x 218 cm (A) x 230 cm (F) Peso: 6,830 kg |
| Fuente de alimentación | 100-120 V ~60 Hz y 220-240 V ~50 Hz |

1.3. Recomendaciones

- Coloca los altavoces en una superficie plana para evitar que se puedan caer.
- No abras los altavoces, ya que te arriesgas a dañar sus componentes internos.
- Estos altavoces están pensados para ser utilizados en un ambiente templado.
- Para evitar el riesgo de incendio o descarga eléctrica, mantén alejados los altavoces de:
 - lluvia o humedad, así como de fluidos (agua, productos químicos u otros líquidos),
 - fuentes de calor como calentadores, estufas u otros dispositivos productores de calor (incluyendo amplificadores),
 - la luz directa del sol.
- No expongas los altavoces a gotas ni a salpicaduras de agua.
- No coloques ningún objeto lleno de líquido (vaso, jarrón...) sobre los altavoces.
- No se deben colocar sobre el aparato fuentes de calor que produzcan llama, como velas encendidas.
- Apaga por completo los altavoces si no prevés utilizarlos durante un período de tiempo prolongado.
- Apaga los altavoces antes de limpiarlos. Utiliza un paño húmedo y evita utilizar aerosoles.
- En la parte trasera de los altavoces están las indicaciones legales.
- Sustituye los accesorios respetando las especificaciones del fabricante o de su representante autorizado.
- Este producto no contiene ninguna pieza interna que pueda reparar el usuario. El mantenimiento lo debe realizar el fabricante o su representante autorizado.
- Atención: La escucha prolongada con auriculares a toda potencia puede provocar daños en los oídos y en la audición del usuario.

2. INSTALACIÓN

2.1. Colocación de los altavoces Monitor 5

La forma de colocación de los altavoces influye en el sonido que se oye cuando se escuchan. Por lo tanto, para garantizar una monitorización óptima que te ayudará a perfeccionar tus mezclas, es importante que coloques correctamente los altavoces Monitor 5. A continuación hay algunos consejos que deberías seguir:

- Retira todos los obstáculos para que no haya nada entre tú y los altavoces.
- El equilibrio acústico de una sala se puede ver negativamente afectado por la presencia de objetos voluminosos, o por puertas y ventanas.
- Si es posible, mantén una distancia mínima de 1,50 m entre tus altavoces y una pared o esquina de la sala. Cuanto más cerca de una pared estén colocados los altavoces, más amplificada será la respuesta de bajos, lo que tendrás que compensar en las mezclas.
- Mantén la misma distancia (lateral y trasera) con respecto a una pared o esquina de la sala para todos los altavoces de monitorización.
- De forma ideal, cada altavoz y la posición de escucha deben formar un triángulo equilátero (de lados iguales y con tres ángulos de 60°).

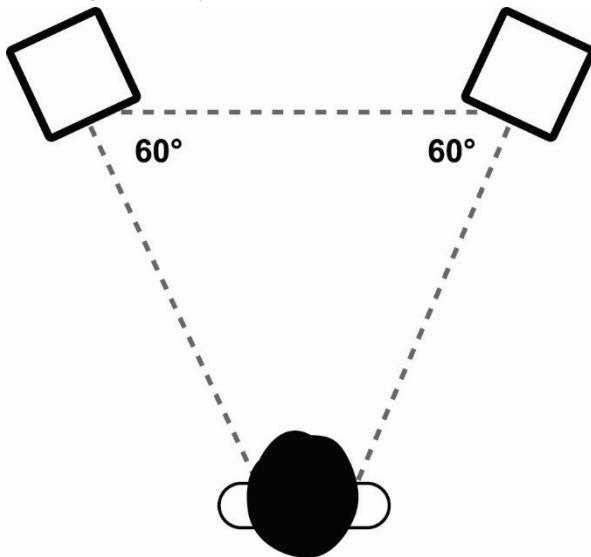

- Asegúrate de optimizar la altura de escucha, ya que la posición óptima se obtiene cuando los oídos del usuario están a la misma altura que la parte superior de los woofers. En una configuración de estudio, para minimizar los problemas debidos a las reflexiones, es recomendable que eleves los altavoces Monitor 5 en relación a la mesa de mezclas.

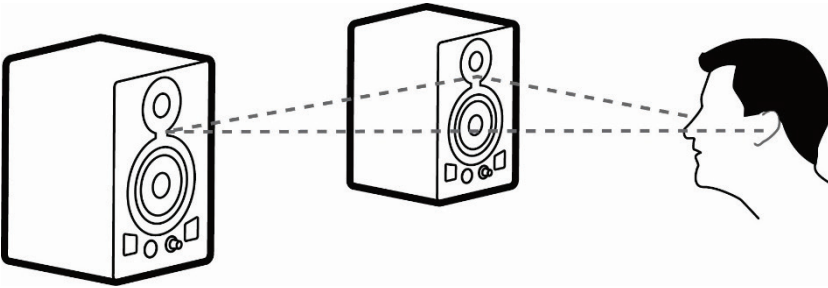

Monitor 5

2.2. Vista general de los paneles frontal y trasero

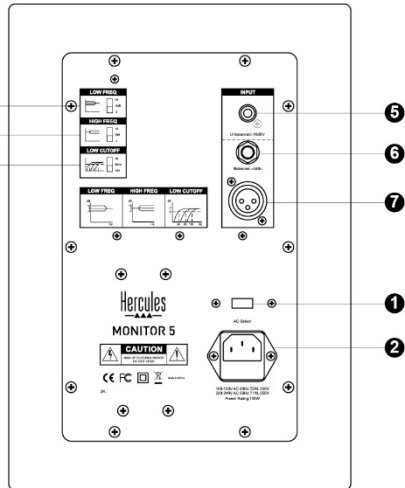
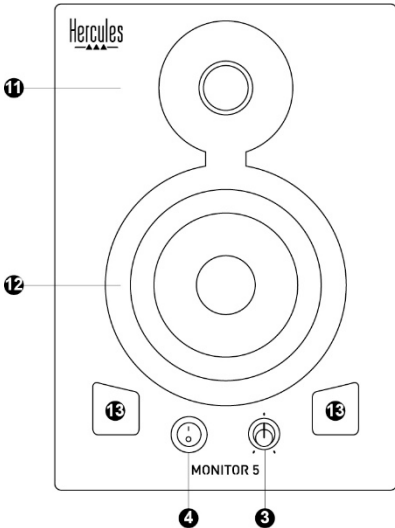

1. Selector de voltaje

Dos posiciones posibles: 230 V para una fuente de alimentación de 220-240 V, o 115 V para una fuente de alimentación de 110-120 V.

2. Conector de alimentación

Conecta aquí el cable de alimentación.

3. Rueda de volumen y LED de encendido

El LED se enciende al poner el botón ON/OFF en ON.

4. Botón ON/OFF

Cuando tu sistema de audio (consola de mezclas y altavoces) esté conectado, enciende los altavoces Monitor 5 en último lugar, y apaga los altavoces Monitor 5 antes de apagar el sistema de audio.

5. Conector RCA (Cinch) para entrada principal

6. Conector TRS para entrada equilibrada

Conector de tipo jack de 6,35 mm.

7. Conector XLR para entrada equilibrada

Es el conector utilizado con más frecuencia para instalaciones y equipo profesional, gracias a su fiabilidad eléctrica y mecánica.

8. Interruptor Low Freq

Te permite ajustar el nivel del rango de baja frecuencia. +2 dB: aumenta el rango en 2 dB; 0: respuesta de frecuencia uniforme; -2 dB: disminuye el rango en 2 dB.

9. Interruptor High Freq

Te permite ajustar el nivel del rango de alta frecuencia. +2 dB: aumenta el rango en 2 dB; 0: respuesta de frecuencia uniforme; -2 dB: disminuye el rango en 2 dB.

10. Interruptor Low Cutoff

Hay tres frecuencias de corte disponibles para el filtro low-cut: 56, 80 y 100 Hz.

11. Tweeter (driver de alta frecuencia)

Produce sonidos de alta frecuencia.

12. Woofer (driver de baja frecuencia)

Produce sonidos de baja frecuencia.

13. Puertos Bass reflex

Mejoran la reproducción de las bajas frecuencias.

3. UTILIZACIÓN DE LOS ALTAVOCES MONITOR 5

- Antes de conectar los altavoces Monitor 5, comprueba la posición del selector de voltaje (1): 230 V para una fuente de alimentación de 220-240 V, o 115 V para una fuente de alimentación de 110-120 V.
- Realiza las conexiones de alimentación (2) y de audio (5, 6 o 7).
- Enciende tus componentes de origen de audio, mezcladores y ordenador.
- Pon el volumen de los altavoces Monitor 5 al mínimo usando la rueda de volumen (3) y, a continuación, enciende los altavoces Monitor 5 pulsando el botón ON/OFF (4): se iluminará el LED de encendido (3).

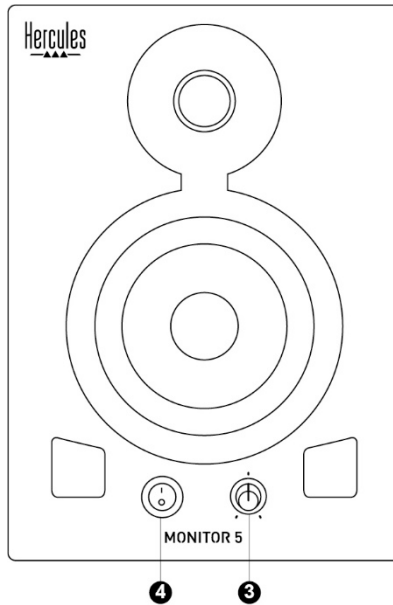

4. INFORMACIÓN DE GARANTÍA AL CONSUMIDOR

En todo el mundo, Guillemot Corporation S.A., cuyo domicilio legal se encuentra en Place du Granier, B.P. 97143, 35571 Chantepie, Francia (en lo sucesivo "Guillemot") garantiza al consumidor que este producto de Hercules estará libre de defectos de materiales y mano de obra, durante un período de garantía que corresponde al límite de tiempo para interponer una acción legal referida a la conformidad en relación con este producto. En los países de la Unión Europea, esto corresponde a un período de dos (2) años a partir de la entrega del producto de Hercules. En otros países, el período de garantía corresponde al límite de tiempo para interponer una acción legal referida a la conformidad en relación con este producto de Hercules según las leyes aplicables del país en el que el consumidor estuviese domiciliado en la fecha de compra del producto de Hercules (si no existiese una acción similar en el país correspondiente, entonces el período de garantía será de un (1) año a partir de la fecha de compra original del producto de Hercules).

A pesar de lo anterior, las baterías recargables están cubiertas por un período de garantía de seis (6) meses a partir de la fecha de compra original.

Si el producto resultase defectuoso durante el período de garantía, hay que ponerse en contacto inmediatamente con el Soporte Técnico, que indicará el procedimiento a seguir. Si se confirma el defecto, el producto debe devolverse a su lugar de compra (o a cualquier otra ubicación indicada por el Soporte Técnico).

Dentro del contexto de esta garantía, el producto defectuoso del consumidor será sustituido o restaurado su funcionamiento correcto. Si, durante el período de garantía, el producto de Hercules fuese sometido a dicho reacondicionamiento, cualquier período de cómo mínimo siete (7) días durante el que el producto no se pueda usar se añadirá al período de garantía restante (este período va desde la fecha de petición de intervención del consumidor o desde la fecha en la que el producto se entrega para el reacondicionamiento, si la fecha en la que el producto se entrega para el reacondicionamiento fuese posterior a la fecha de la petición de intervención). Si la ley aplicable lo permite, toda la responsabilidad de Guillemot y sus filiales (incluso por daños resultantes) se limita a la restauración del funcionamiento correcto o la sustitución del producto de Hercules. Si la ley aplicable lo permite, Guillemot renuncia a todas las garantías de comerciabilidad o adecuación para un propósito determinado.

Esta garantía no se aplicará: (1) si el producto ha sido modificado, abierto, alterado o ha sufrido daños como resultado de un uso inapropiado o abuso, negligencia, accidente, desgaste normal, o cualquier otra causa no relacionada con un defecto de materiales o fabricación (incluyendo, pero no de forma exclusiva, la combinación del producto de Hercules con cualquier elemento no adecuado, incluyendo en particular fuentes de alimentación, baterías recargables, cargadores o cualquier otro elemento no suministrado por Guillemot para este producto); (2) en caso de incumplimiento de las instrucciones proporcionadas por el Soporte Técnico; (3) a software, es decir software sujeto a una garantía específica; (2) en caso de incumplimiento de las instrucciones proporcionadas por el Soporte Técnico; (3) a software, es decir software sujeto a una garantía específica; (4) a consumibles (elementos que se tienen que reemplazar a lo largo de la vida del producto: por ejemplo, baterías desechables o almohadillas para auriculares de audio); (5) a accesorios (por ejemplo, cables, cajas, bolsas, bolsos o muñequeras); (6) si el producto se ha vendido en una subasta pública. (6) si el producto se ha vendido en una subasta pública.

Esta garantía no es transferible.

Los derechos legales del consumidor en relación con las leyes aplicables a la venta de productos de consumo de su país no se ven afectados por esta garantía.

Provisiones de garantía adicionales

Durante el período de garantía, Guillemot no proporcionará, en principio, ninguna pieza de repuesto, ya que el Soporte Técnico es el único autorizado para abrir y/o reacondicionar los productos de Hercules (con la excepción de los procedimientos de reacondicionamiento que el Soporte técnico puede solicitar que lleve a cabo el consumidor, mediante instrucciones por escrito – por ejemplo, debido a la simplicidad y la falta de confidencialidad del proceso de reacondicionamiento – y suministrando al consumidor las piezas de repuesto necesarias, si hiciere falta).

Debido a sus ciclos de innovación y para proteger su know-how y secretos comerciales, Guillemot no proporcionará, en principio, ninguna pieza de repuesto ni instrucciones de reacondicionamiento para los productos de Hercules cuyo período de garantía haya vencido.

En los Estados Unidos de América y en Canadá, esta garantía está limitada al mecanismo interno del producto y al alojamiento externo. En ningún caso, Guillemot ni sus filiales serán responsables ante terceros por daños resultantes o fortuitos resultado del incumplimiento de cualquier garantía expresa o implícita. En algunos estados o provincias no se permite la limitación de la duración de una garantía implícita ni la exclusión o limitación de responsabilidad por daños resultantes o fortuitos, por lo que las limitaciones o exclusiones anteriores pueden no ser aplicables. Esta garantía ofrece derechos legales específicos al consumidor, que también puede tener otros derechos que pueden variar de un estado a otro o de una provincia a otra.

Responsabilidad

Si la ley aplicable lo permite, Guillemot Corporation S.A. (en lo sucesivo “Guillemot”) y sus filiales renuncian a toda responsabilidad por los daños causados por uno o más de los siguientes motivos: (1) el producto ha sido modificado, abierto o alterado; (2) incumplimiento de las instrucciones de montaje; (3) uso inapropiado o abuso, negligencia, accidente (un impacto, por ejemplo); (4) desgaste normal. Si la ley aplicable lo permite, Guillemot y sus filiales renuncian a toda responsabilidad por los daños no relacionados con defectos de materiales o fabricación en relación con el producto (incluyendo, pero no de forma exclusiva, los daños causados de forma directa o indirecta por cualquier software, o por combinar el producto de Hercules con cualquier elemento no adecuado, incluyendo en particular fuentes de alimentación, baterías recargables, cargadores o cualquier otro elemento no suministrado por Guillemot para este producto).

Monitor 5

COPYRIGHT

© 2019 Guillemot Corporation S.A. Todos los derechos reservados. Hercules® es una marca comercial registrada de Guillemot Corporation S.A. Todas las demás marcas comerciales y nombres de marca se reconocen por la presente y son propiedad de sus respectivos dueños. Ilustraciones no vinculantes. Los contenidos, diseños y especificaciones están sujetos a cambios sin previo aviso y pueden variar de un país a otro.

RECOMENDACIÓN DE PROTECCIÓN AMBIENTAL



* En la Unión Europea: Al terminar su vida útil, este producto no debe tirarse en un contenedor de basuras estándar, sino que debe dejarse en un punto de recogida de desechos eléctricos y equipamiento electrónico para ser reciclado. Esto viene confirmado por el símbolo que se encuentra en el producto, manual del usuario o embalaje.

Dependiendo de sus características, los materiales pueden reciclarse. Mediante el reciclaje y otras formas de procesamiento de los desechos eléctricos y el equipamiento electrónico puedes contribuir de forma significativa a ayudar a proteger el medio ambiente.

Contacta con las autoridades locales para más información sobre el punto de recogida más cercano.

Para los demás países: cumpla las leyes locales sobre reciclaje de equipos eléctricos y electrónicos.

Esta información debe conservarse. Los colores y motivos decorativos pueden variar. Los adhesivos y los cierres de plástico se deben quitar del producto antes de utilizarlo.

www.hercules.com

**Aplicable únicamente a la UE y Turquía*



ÍNDICE

| | | |
|-----------|--|----------|
| 1. | INTRODUÇÃO | 2 |
| 1.1. | Conteúdo da embalagem..... | 2 |
| 1.2. | Especificações técnicas..... | 2 |
| 1.3. | Recomendações | 3 |
| 2. | INSTALAÇÃO | 4 |
| 2.1. | Posicionamento dos altifalantes Monitor 5 | 4 |
| 2.2. | Visão geral dos painéis frontal e posterior..... | 6 |
| 3. | UTILIZAR OS ALTIFALANTES MONITOR 5..... | 7 |
| 4. | INFORMAÇÕES SOBRE A GARANTIA PARA O CONSUMIDOR..... | 8 |

Monitor 5

1. INTRODUÇÃO

Os altifalantes Monitor 5 são altifalantes de monitorização que fornecem um som preciso e consistente e possuem um acabamento de alta qualidade. Permitem aos DJ – sejam eles principiantes, amadores ou experientes – preparar devidamente as suas misturas e monitorizar de perto todos os detalhes das suas criações.

1.1. Conteúdo da embalagem

- 2 altifalantes biamplificados Monitor 5
- 2 cabos de alimentação CA
- Manual do Utilizador

1.2. Especificações técnicas

| | |
|--|---|
| Tipo | Altifalantes de monitorização alimentados bidirecionais e biamplificados |
| Woofers (controlador de baixas frequências) | Cone de Kevlar de 5" com blindagem magnética |
| Tweeter (controlador de altas frequências) | Cúpula de seda de 1" com blindagem magnética |
| Amplificação LF Amplificação HF Potência total | 50 W 30 W 80 W |
| Frequência de resposta | 50 Hz – 20 000 Hz |
| Relação sinal/ruído | > 95 dB |
| Impedância de entrada | 20 kohms (equilibrada) 10 kohms (não equilibrada) |
| Características | - 1 entrada RCA (não equilibrada de -10 dBV) - 1 entrada TRS e 1 entrada XLR (não equilibradas de +4 dBu) - Interruptor Low Freq (-2 dB , 0 dB, +2 dB) - Interruptor High Freq (-2 dB , 0 dB, +2 dB) - Interruptor Low Cutoff (56, 80 e 100 Hz) |
| Dimensões | 310 cm (A) x 218 cm (L) x 230 cm (P) Peso: 6,830 kg |
| Fonte de alimentação | 100-120 V / ~60 Hz e 220-240 V / ~50 Hz |

1.3. Recomendações

- Coloque os altifalantes numa superfície plana para evitar que caiam.
- Nunca abra os altifalantes, caso contrário poderá danificar os respetivos componentes internos.
- Estes altifalantes destinam-se a ser utilizado num ambiente temperado.
- A fim de evitar o risco de incêndio ou descarga elétrica, mantenha os altifalantes afastados:
 - da chuva ou da humidade, bem como de todos os fluidos (água, produtos químicos ou quaisquer outros líquidos);
 - de fontes de calor, como radiadores, fogões ou outros aparelhos geradores de calor (incluindo amplificadores);
 - da luz solar direta.
- Não exponha os altifalantes a gotejamentos ou salpicos de água.
- Nunca coloque qualquer objeto cheio com líquido (copo, vaso, etc.) em cima dos altifalantes.
- Não coloque sobre o dispositivo fontes de chama nua, tais como velas acesas.
- Desligue os altifalantes caso não tencione utilizá-los durante um longo período de tempo.
- Desligue os altifalantes antes de limpá-los. Utilize um pano humedecido e evite recorrer a produtos de limpeza com aerossóis.
- As marcas estão situadas na parte posterior dos altifalantes.
- Substitua os acessórios de acordo com as especificações do fabricante ou do seu representante autorizado.
- Este produto não contém peças internas que possam ser reparadas pelo utilizador. A manutenção deverá ser efetuada pelo fabricante ou o seu representante autorizado.
- Atenção: Na potência máxima, a escuta prolongada com auscultadores pode causar lesões nos ouvidos e na audição do utilizador.

2. INSTALAÇÃO

2.1. Posicionamento dos altifalantes Monitor 5

A forma como os altifalantes estão posicionados afeta o som que ouve proveniente dos mesmos. A fim de garantir a monitorização ideal que o ajudará a aperfeiçoar as suas misturas, é importante que posicione corretamente os altifalantes Monitor 5. Eis algumas sugestões que deve seguir:

- Remova quaisquer obstáculos, para que não haja barreiras entre si e os altifalantes.
- O equilíbrio acústico de uma divisão pode ser prejudicado pela presença de objetos volumosos ou de portas e janelas.
- Se possível, mantenha uma distância de 1,50 m entre os altifalantes e uma parede ou um canto da divisão. Quanto mais perto os altifalantes estiverem de uma parede, mais amplificada será a resposta dos graves, que terá de compensar nas suas misturas.
- Mantenha a mesma distância (lateral e à retaguarda) em relação a uma parede ou um canto da divisão para todos os altifalantes de monitorização.
- De preferência, cada altifalante e a posição de audição devem formar um triângulo equilátero (lados iguais, com ângulos de 60°).

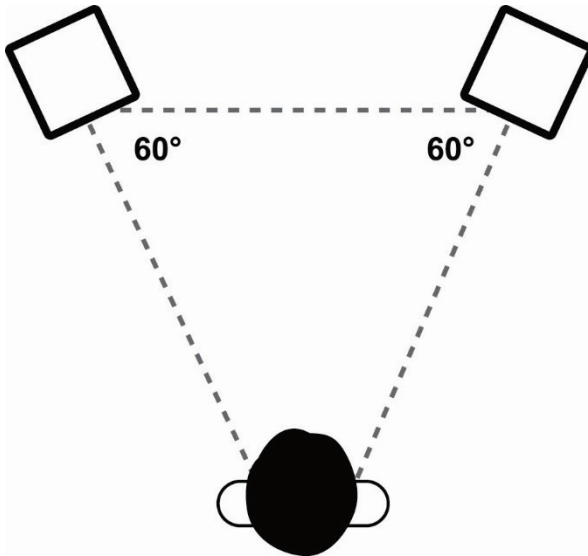

- Certifique-se de que otimiza a altura de audição, sendo o posicionamento ideal aquele em que os ouvidos do utilizador estão ao mesmo nível das partes superiores dos altifalantes.

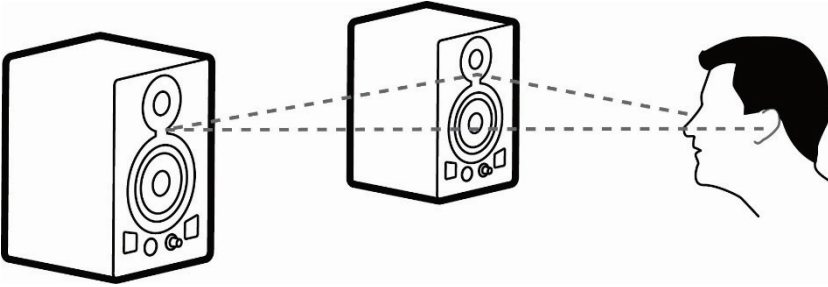

2.2. Visão geral dos painéis frontal e posterior

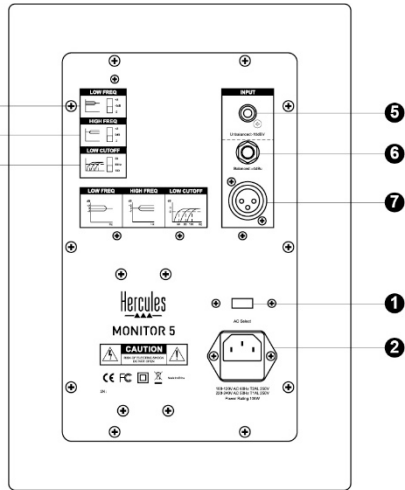
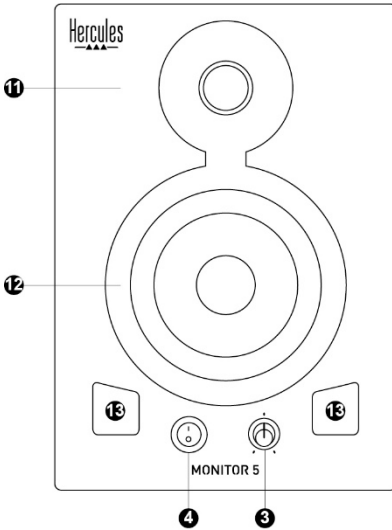

1. Seletor de tensão

Duas posições possíveis: 230 V para uma fonte de alimentação de 220-240 V ou 115 V para uma fonte de alimentação de 110-120 V.

2. Conector de alimentação

Ligue aqui o cabo de alimentação.

3. Manipulo do volume e indicador LED de alimentação

O indicador LED acende-se quando o botão ON/OFF está regulado para ON (Ligado).

4. Botão ON/OFF

Quando o sistema de áudio (consola de mistura e altifalantes) estiver ligado à corrente, ligue os altifalantes Monitor 5 em último lugar, e desligue-os primeiro antes de desligar o sistema de áudio.

5. Conector RCA (Cinch) para entrada principal

6. Conector TRS para entrada equilibrada

Conector jaque de 6,35 mm.

7. Conector XLR para entrada equilibrada

O conector utilizado mais habitualmente com equipamentos e instalações profissionais, graças à sua fiabilidade elétrica e mecânica.

8. Interruptor Low Freq

Permite-lhe ajustar o nível da gama de baixas frequências. +2 dB: aumenta a gama 2 dB; 0: frequência de resposta uniforme; -2 dB: diminui a gama 2 dB.

9. Interruptor High Freq

Permite-lhe ajustar o nível da gama de altas frequências. +2 dB: aumenta a gama 2 dB; 0: frequência de resposta uniforme; -2 dB: diminui a gama 2 dB.

10. Interruptor Low Cutoff

Estão disponíveis três frequências de corte para o filtro de corte: 56, 80 e 100 Hz.

11. Tweeter (controlador de altas frequências)

Produz sons de alta frequência.

12. Woofer (controlador de baixas frequências)

Produz sons de baixa frequência.

13. Portas de reflexão de graves

Melhora a restituição das baixas frequências.

3. UTILIZAR OS ALTIFALANTES MONITOR 5

- Antes de ligar os seus altifalantes Monitor 5, verifique a posição do seletor de tensão (1): 230 V para uma fonte de alimentação de 220-240 V ou 115 V para uma fonte de alimentação de 110-120 V.
- Efetue as ligações de alimentação (2) e de áudio (5, 6 ou 7).
- Ligue os componentes da fonte de áudio, os misturadores e o computador.
- Defina o volume dos altifalantes Monitor 5 para o nível mínimo utilizando o botão do volume (3) e, em seguida, ligue os altifalantes Monitor 5 premindo o botão Ligar/Desligar (4): o indicador LED (3) acende-se.

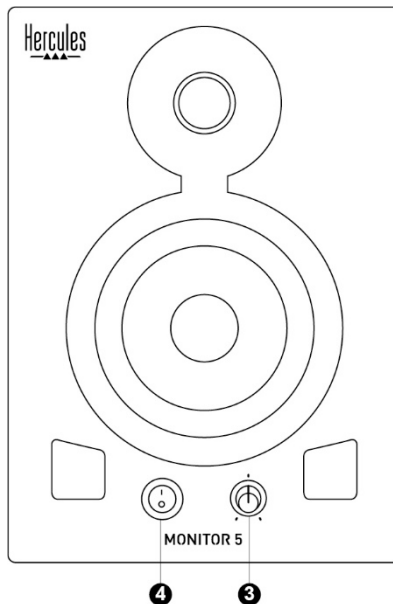

4. INFORMAÇÕES SOBRE A GARANTIA PARA O CONSUMIDOR

A Guillemot Corporation S.A., com sede social sita em Place du Granier, B.P. 97143, 35571 Chantepie, França (a seguir designada como "Guillemot") garante a nível mundial ao consumidor que este produto Hercules está livre de defeitos em termos de materiais e fabrico durante um período de garantia que corresponde ao limite de tempo para intentar uma ação de conformidade relativamente a este produto. Nos países da União Europeia, isto corresponde a um período de dois (2) anos desde a entrega do produto Hercules. Noutros países, o período de garantia corresponde ao limite de tempo para intentar uma ação de conformidade relativamente ao produto Hercules de acordo com a legislação em vigor do país no qual o consumidor residia à data de compra do produto Hercules (se a dita ação não existir no país correspondente, então o período de garantia será de um (1) ano a partir da data de compra original do produto Hercules).

Não obstante o supracitado, as baterias recarregáveis estão cobertas por um período de garantia de seis (6) meses a partir da data de compra original.

No caso de o produto apresentar algum defeito durante o período da garantia, contacte imediatamente o Suporte Técnico, que lhe indicará o procedimento a tomar. Se esse defeito se confirmar, o produto terá de ser devolvido ao respetivo local de compra (ou qualquer outro local indicado pelo Suporte Técnico).

No âmbito da presente garantia, e por opção do Suporte Técnico, o produto defeituoso do consumidor será substituído ou reparado. Se, durante o período da garantia, o produto Hercules for submetido à dita reparação, qualquer período mínimo de (7) dias durante o qual o produto estiver fora de serviço será adicionado ao período da garantia restante (este período decorre desde a data do pedido intervenção pelo consumidor ou desde a data em que o produto em questão é disponibilizado para reparação, se a data em que o produto é disponibilizado para reparação for posterior à data do pedido de intervenção). Se for permitido pela legislação em vigor, a responsabilidade total da Guillemot e das respetivas filiais (incluindo para danos indiretos) está limitada à reparação ou à substituição do produto Hercules. Se for permitido pela legislação em vigor, a Guillemot rejeita todas as garantias de comercialização ou adequação a um fim específico.

A presente garantia não se aplicará: (1) se o produto tiver sido modificado, aberto, alterado ou danificado em resultado de utilização inadequada ou abusiva, negligência, acidente, desgaste normal ou qualquer outra causa relacionada com um defeito de material ou fabrico (incluindo, mas sem limitação, combinar o produto Hercules com qualquer elemento inadequado, incluindo, em particular, fontes de alimentação, baterias recarregáveis, carregadores ou quaisquer outros elementos não fornecidos pela Guillemot para este produto); (2) se o produto tiver sido utilizado fora do âmbito da utilização doméstica, incluindo para fins profissionais ou comerciais (salas de jogos, treino e competições, por exemplo); (3) na eventualidade de incumprimento das instruções fornecidas pelo Suporte Técnico; (4) a software, estando o mesmo sujeito a uma garantia específica; (5) a consumíveis (elementos para substituir ao longo da vida útil do produto: baterias descartáveis, auscultadores de áudio ou auriculares de auscultadores, por exemplo); (6) a acessórios (cabos, estojos, bolsas, sacos e correias de pulso, por exemplo); (7) se o produto foi vendido num leilão público.

A presente garantia não é transmissível.

Os direitos legais do consumidor no que concerne à legislação aplicável à venda de bens de consumo no seu país não são afetados pela presente garantia.

Disposições de garantia adicionais

Durante o período da garantia, a Guillemot não fornecerá, em princípio, quaisquer peças de substituição, uma vez que o Suporte Técnico é a única parte autorizada a abrir e/ou reparar qualquer produto Hercules (à exceção de quaisquer procedimentos de reparação que o Suporte Técnico possa pedir ao consumidor para realizar, através de instruções por escrito – por exemplo, devido à simplicidade e à falta de confidencialidade do processo de reparação – e fornecendo ao consumidor a(s) peça(s) de substituição necessária(s), quando aplicável).

Tendo em conta os seus ciclos de inovação, e a fim de proteger o seu know-how e segredos comerciais, a Guillemot não fornecerá, em princípio, qualquer notificação de reparação ou peças de substituição para produtos Hercules cujo período da garantia tenha expirado.

Nos Estados Unidos da América e no Canadá, a presente garantia está limitada ao mecanismo interno e à caixa do produto. Em nenhuma circunstância serão a Guillemot ou as respetivas filiais consideradas responsáveis perante terceiros por quaisquer danos indiretos ou acidentais resultantes da violação de quaisquer garantias expressas ou implícitas. Alguns estados/províncias não permitem a limitação da duração de uma garantia implícita ou a exclusão ou limitação de responsabilidade por danos indiretos ou acidentais, pelo que as limitações ou exclusões supracitadas podem não se aplicar a si. A presente garantia concede-lhe direitos legais específicos, podendo ter também outros direitos, que variam consoante o estado ou a província.

Responsabilidade

Se for permitido ao abrigo da legislação aplicável, a Guillemot Corporation S.A. (a seguir designada “Guillemot”) e as respetivas filiais rejeitam qualquer responsabilidade por danos resultantes de uma ou mais das seguintes causas: (1) o produto foi modificado, aberto ou alterado; (2) incumprimento das instruções de montagem; (3) utilização inadequada ou abusiva, negligência ou acidente (um impacto, por exemplo); (4) desgaste normal; (5) utilização do produto fora do âmbito além da utilização doméstica, incluindo para fins profissionais ou comerciais (salas de jogos, treino e competições, por exemplo). Se for permitido ao abrigo da legislação aplicável, a Guillemot e as respetivas filiais rejeitam qualquer responsabilidade por danos relacionados com um defeito de material ou fabrico relativamente ao produto (incluindo, mas sem limitação, quaisquer danos causados direta ou indiretamente por qualquer software ou por combinar o produto Hercules com qualquer elemento inadequado, incluindo, em particular, fontes de alimentação, baterias recarregáveis, carregadores ou quaisquer outros elementos não fornecidos pela Guillemot para este produto).

Monitor 5

COPYRIGHT

© 2019 Guillemot Corporation S.A. Todos os direitos reservados. Hercules® é uma marca registada da Guillemot Corporation S.A. Todas as outras marcas comerciais e nomes de marcas são por este meio reconhecidas e pertencem aos respetivos proprietários. As ilustrações não são vinculativas. Os conteúdos, os desenhos e as especificações estão sujeitos a alteração sem aviso prévio e podem variar consoante o país. Fabricado na China.

RECOMENDAÇÕES DE PROTECÇÃO AMBIENTAL



* Na União Europeia: Quando este produto chegar ao fim da sua vida útil, não o elimine juntamente com os resíduos domésticos normais; em vez disso, deixe-o num ponto de recolha de resíduos de equipamento eléctrico e electrónico (REEE) para posterior reciclagem. O símbolo presente no produto, no manual de utilizador ou na caixa confirma-o. Os materiais podem ser reciclados, dependendo das suas características. Através da reciclagem e de outras formas de processamento de resíduos de equipamento eléctrico e electrónico, pode dar um importante contributo no sentido de ajudar a proteger o ambiente.

Contacte as autoridades locais para saber onde fica o ponto de recolha mais perto da sua área de residência. Relativamente a todos os outros países: Respeite a legislação local sobre a reciclagem de equipamento eléctrico e electrónico.

Informações a reter. As cores e as decorações podem variar.
Os fechos e os adesivos devem ser removidos do produto antes da utilização.

www.hercules.com

*Aplicável apenas à União Europeia e Turquia

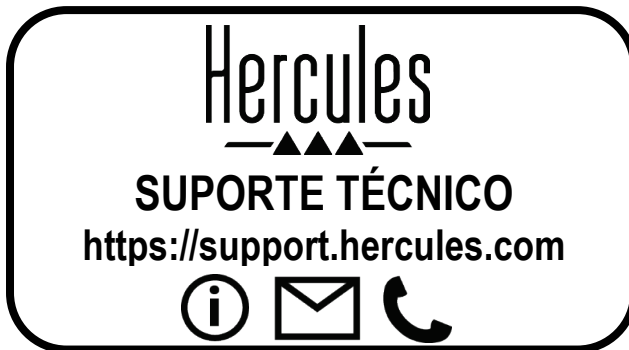

СОДЕРЖАНИЕ

| | | |
|-----------|--|----------|
| 1. | ВВЕДЕНИЕ | 2 |
| 1.1. | Содержимое упаковки..... | 2 |
| 1.2. | Технические характеристики..... | 2 |
| 1.3. | Рекомендации..... | 3 |
| 2. | УСТАНОВКА | 4 |
| 2.1. | Расположение громкоговорителей Monitor 5..... | 4 |
| 2.2. | Обзор передней и задней панелей..... | 6 |
| 3. | РАБОТА С ГРОМКОГОВОРИТЕЛЯМИ MONITOR 5 | 7 |
| 4. | СВЕДЕНИЯ О ПОТРЕБИТЕЛЬСКОЙ ГАРАНТИИ | 8 |

Monitor 5

1. ВВЕДЕНИЕ

Мониторные громкоговорители Monitor 5 обеспечивают точный и стабильный звук и отличаются качественной отделкой корпуса. Любой диджей — и новичок, и любитель, и профессионал — с их помощью сможет подготавливать, контролировать и микшировать свои произведения.

1.1. Содержимое упаковки

- 2 громкоговорителя Monitor 5 с двухполосным усилением
- 2 кабеля питания переменного тока
- Инструкция по эксплуатации

1.2. Технические характеристики

| | |
|---|---|
| Тип | Мониторный громкоговоритель, двухполосный с двусторонним питанием |
| Низкочастотная головка | 5", кевларовый конус, электромагнитное экранирование |
| Высокочастотная головка | 1", шелковый твиттер, электромагнитное экранирование |
| Усиление LF (низких частот) Усиление HF (высоких частот) Общая мощность | 50 Вт 30 Вт 80 Вт |
| Частотная характеристика | 50 Гц – 20 кГц |
| Соотношение «сигнал - шум» | > 95 дБ |
| Сопротивление на входе | 20 кОм (сбалансировано) 10 кОм (сбалансировано) |
| Особенности | - 1 разъем RCA (несбалансированный, -10 дБВ) - 1 вход TRS и 1 вход XLR (сбалансированный, +4 dBu) - Переключатель низких частот Low Freq (-2 дБ, 0 дБ, +2 дБ) - Переключатель высоких частот High Freq (-2 дБ, 0 дБ, +2 дБ) - Переключатель отсеечения низких частот Low Cutoff (56, 80 и 100 Гц) |
| Размер | 310 см (В) x 218 см (Ш) x 230 см (Г) Вес: 6,830 кг |
| Блок питания | 100-120В ~60 Гц и 220-240В ~50 Гц |

1.3. Рекомендации

- Установите сателлитные динамики на плоскую поверхность, чтобы избежать их падения.
- Не открывайте корпус громкоговорителя, так как это может привести к повреждению их внутренних компонентов.
- Эти динамики предназначены для использования при нормальной температуре и влажности.
- Во избежание риска возгорания или электрического разряда не подвергайте динамики воздействию:
 - дождя или влаги, а также жидкостей (воды, химических веществ или других жидкостей);
 - тепловых источников, например, нагревателей, печей и других выделяющих тепло устройств (в том числе усилителей);
 - прямых солнечных лучей.
- Не допускайте попадания на динамики капель или брызг воды.
- Не ставьте на корпус громкоговорителя сосуды с жидкостью (стаканы, вазы и т. п.).
- На прибор нельзя помещать источники открытого огня, например зажженные свечи.
- Если вы планируете не использовать громкоговорители в течение продолжительного периода времени, то следует отключить их питание.
- Отключите питание громкоговорителей перед очисткой их корпуса. Чистку производите влажной тканью, не прибегая к аэрозольным средствам.
- Маркировка находится на задней стороне динамиков.
- Перед заменой аксессуаров ознакомьтесь с технической документацией, предоставленной производителем или его уполномоченным представителем.
- Внутри данного устройства нет деталей, ремонт которых может быть осуществлен пользователем. Обслуживание должно выполняться производителем или его авторизованным представителем.
- Внимание: длительное прослушивание фонограмм через наушники на максимальной громкости может повредить ваш слух.

2. УСТАНОВКА

2.1. Расположение громкоговорителей Monitor 5

Размещение динамиков определяет воспринимаемые характеристики звука при прослушивании. Для обеспечения оптимальных условий мониторинга, позволяющих добиться идеального звучания микса, необходимо правильно разместить динамики Monitor 5. Некоторые важные рекомендации:

- устраните любые препятствия между собой и динамиками;
- на акустический баланс комнаты негативное воздействие может оказывать наличие громоздких объектов, дверей и окон;
- по возможности, минимальное расстояние между динамиками и стеной/углом комнаты должно составлять 1,5 м. Чем ближе к стене находятся динамики, тем больше усиление басов, которое необходимо будет скомпенсировать в миксе;
- для всех мониторных динамиков должно соблюдаться равное расстояние (сбоку и сзади) относительно стены/угла комнаты;
- в идеале точки размещения динамиков и слушателя должны формировать правильный треугольник (равные стороны, три угла 60°);

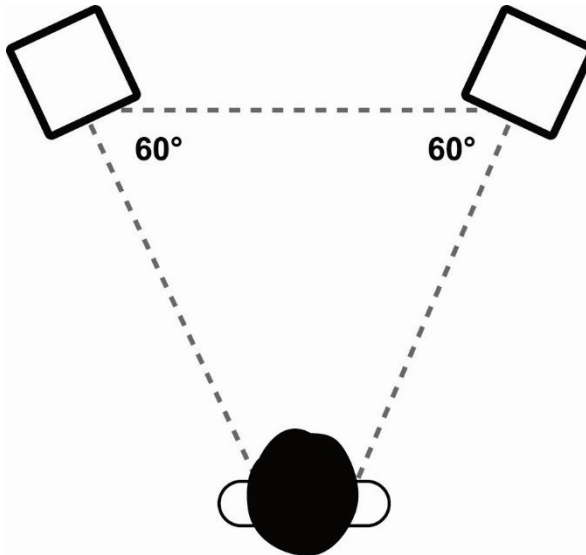

- необходимо правильно выбрать высоту размещения динамиков: оптимальное положение соответствует расположению динамиков на одном уровне с ушами слушателя; в студийных условиях, с целью устранения проблемы отражения звука, рекомендуется поднять динамики Monitor 5 относительно рабочего стола.

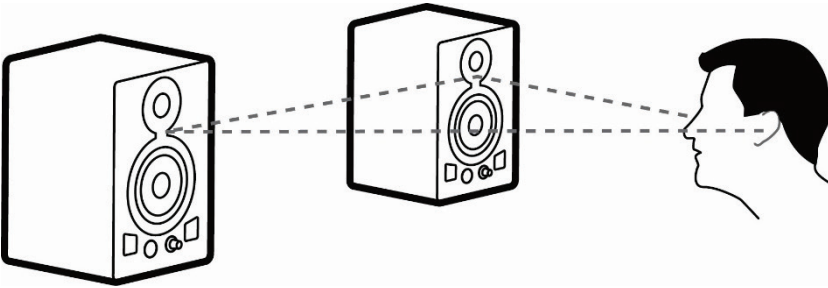

2.2. Обзор передней и задней панелей

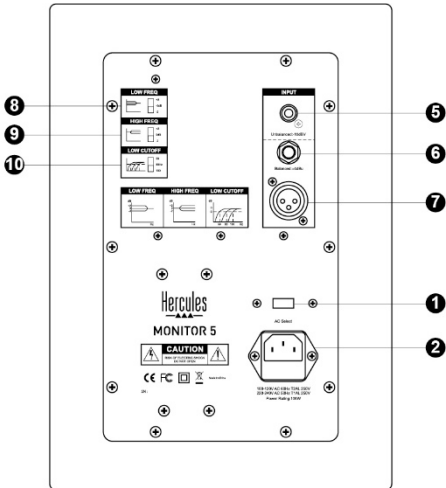
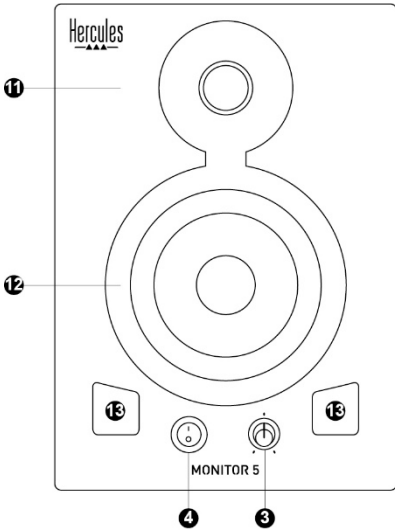

1. Переключатель напряжения

2 возможных положения: 230 В для блока питания 220-240 В и 115 В для блока питания 110-120 В.

2. Разъем питания

Сюда подключается кабель питания

3. Регулятор громкости и индикатор питания

Индикатор загорается при переводе кнопки питания ON/OFF в положение ON.

4. Кнопка включения/выключения ON/OFF

Подключая аудиосистему (микшерную панель и динамики), включайте динамики Monitor 5 в последнюю очередь; выключайте динамики Monitor 5 перед выключением аудиосистемы.

5. Разъем RCA (синхронизация) для главного сигнала

6. Разъем TRS, симметричный вход

6,35-мм разъем типа «джек».

7. Разъем XLR, симметричный вход

Самый распространенный стандарт разъема для использования с профессиональным оборудованием благодаря электромагнитной и механической надежности.

8. Переключатель низких частот Low Freq

Регулировка диапазона низких частот. +2 дБ: увеличение диапазона на 2 дБ; 0: постоянная частотная характеристика; -2 дБ: уменьшение диапазона на 2 дБ.

9. Переключатель высоких частот High Freq

Регулировка диапазона высоких частот. +2 дБ: увеличение диапазона на 2 дБ; 0: постоянная частотная характеристика; -2 дБ: уменьшение диапазона на 2 дБ.

10. Переключатель отсеечения низких частот Low Cutoff

Доступны 3 уровня фильтра низких частот: 56, 80 и 100 Гц.

11. Высокочастотная головка

Воспроизведение звуков на высоких частотах.

12. Низкочастотная головка

Воспроизведение звуков на низких частотах.

13. Порты фазоинвертора

Оптимизация воспроизведения низких частот.

3. РАБОТА С ГРОМКОГОВОРИТЕЛЯМИ MONITOR 5

- Перед подсоединением громкоговорителей Monitor 5 проверьте положение переключателя напряжения (1): 230 В для блока питания 220-240 В и 115 В для блока питания 110-120 В.
- Подключите кабели питания (2) и аудиокабели (5, 6 или 7).
- Включите аудиоисточники, микшеры или компьютер.
- Установите громкость громкоговорителей Monitor 5 на минимальный уровень при помощи ручки регулировки громкости (3), а после этого включите громкоговорители Monitor 5, нажав для этого на кнопку питания (ON/OFF) (4): загорится индикатор питания (3).

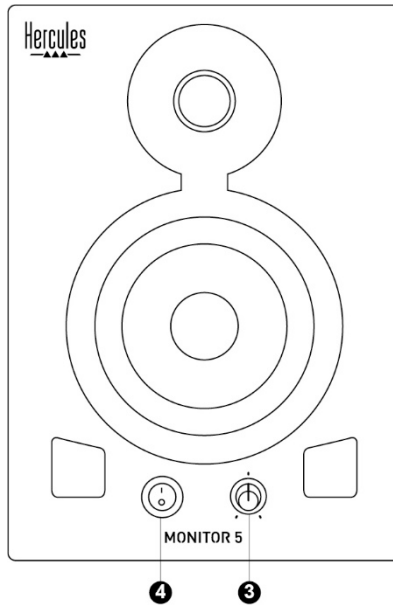

4. СВЕДЕНИЯ О ПОТРЕБИТЕЛЬСКОЙ ГАРАНТИИ

Корпорация Guillemot Corporation S.A., зарегистрированная по адресу Place du Granier, B.P. 97143, 35571 Chanterie, Франция, (далее — «Guillemot») гарантирует своим клиентам во всем мире, что в данном изделии Hercules не будет выявлено никаких дефектов материалов и производства в течение гарантийного периода, который равен сроку предъявления претензии по соответствию для данного изделия. В странах Европейского Союза этот срок соответствует двум (2) годам с момента поставки изделия Hercules. В других странах гарантийный период равен сроку предъявления претензии по соответствию для изделия Hercules, определяемому соответствующим законодательством страны, в которой проживал потребитель на момент приобретения изделия Hercules (если подобные претензии не действуют в соответствующей стране, гарантийный период равняется одному (1) году с первоначальной даты приобретения изделия Hercules).

Невзирая на вышеизложенное, гарантия на аккумуляторы равняется шести (6) месяцам с первоначальной даты приобретения.

В случае обнаружения дефектов изделия во время гарантийного периода незамедлительно обратитесь в службу технической поддержки, сотрудники которой определяют дальнейшую процедуру. Если дефект будет подтвержден, изделие следует вернуть по месту приобретения (или в любое другое место, указанное службой технической поддержки).

В рамках действия гарантии дефектное изделие будет, по усмотрению службы технической поддержки, заменено или возвращено в рабочее состояние. Если в течение гарантийного срока изделие Hercules будет поддержано такому восстановлению, но оставшемуся гарантийному сроку прибавляется период времени, но не менее семи (7) дней, во время которого изделие находилось вне употребления (началом этого периода считается дата запроса покупателя о вмешательстве или дата предоставления дефектного изделия для восстановления, если изделие было предоставлено для восстановления позднее, чем был сделан запрос о вмешательстве). В мере, разрешенной применимым законодательством, полная ответственность компании Guillemot и ее дочерних компаний (в том числе косвенный ущерб) ограничивается восстановлением рабочего состояния или заменой изделия Hercules. В мере, разрешенной применимым законодательством, компания Guillemot отказывается от любых гарантий коммерческой пригодности или пригодности для определенной цели.

Настоящая гарантия не распространяется: (1) на ситуации, когда изделие было видоизменено, открыто, модифицировано или получило повреждения в результате недопустимого или неправильного использования, небрежности или несчастного случая, естественного износа или любой другой причины, не связанной с дефектом материалов или производства (включая, помимо прочего, использование изделия Hercules совместно с любыми неподходящими элементами, в частности — с блоками питания, аккумуляторами, зарядными устройствами и любыми другими элементами, не входящими в комплектацию Guillemot для данного изделия); (2) на случаи использования продукта в любых целях, кроме бытовых, в том числе на случаи профессионального или коммерческого применения (например, в игровых залах, для проведение обучения и соревнований); (3) на ситуации, когда указания службы технической поддержки не были выполнены; (4) на ПО, так как на такое ПО распространяется отдельная гарантия; (5) на расходные материалы (элементы, предназначенные для замены в течение срока службы изделия: например, батарейки и ушные подушки для гарнитур или наушников); (6) на аксессуары (например, кабели, чехлы, сумки, футляры, наручные ремешки); (7) на случаи продажи изделия с открытого аукциона.

Данная гарантия не подлжит передаче.

Настоящая гарантия не ущемляет прав потребителя, предоставляемых ему применимыми законами в отношении продажи потребительских товаров в соответствующей стране.

Дополнительные условия гарантии

В течение гарантийного срока компания Guillemot, в общем и целом, не предоставляет никаких запасных частей, так как вскрытие и/или модификацию любых изделий Hercules вправе осуществлять только служба технической поддержки (за исключением каких-либо процедур по модификации, которые служба технической поддержки может предложить выполнить клиенту путем письменных инструкций и предоставления, при необходимости, требуемых запасных частей: например, в связи с отсутствием статуса сложности или конфиденциальности у такой восстановительной процедуры).

С учетом периода освоения новых изделий и в целях защиты своих ноу-хау и коммерческих тайн компания Guillemot, в общем и целом, не предоставляет каких-либо уведомлений о восстановлении или запасных частей для любых изделий Hercules с истекшим гарантийным сроком.

В США и Канаде настоящая гарантия ограничивается внутренним механизмом и оболочкой устройства. Корпорация Guillemot и ее дочерние предприятия ни при каких условиях не несут ответственности перед третьими лицами за косвенные или случайные убытки, связанные с нарушением каких-либо явных или подразумеваемых гарантий. В некоторых штатах/провинциях не допускается ограничение срока действия подразумеваемой гарантии или ограничение ответственности за косвенные/случайные убытки, поэтому в вашем случае вышеуказанные ограничения или исключения могут быть неприменимы. Настоящая гарантия предоставляет Вам определенные юридические права. У Вас могут также быть другие права, определенные законодательством штата или провинции.

Ответственность

В мере, разрешенной применимым законодательством, компания Guillemot Corporation S.A. (далее — «Guillemot») и ее дочерние предприятия отказываются от любой ответственности за любой ущерб, вызванный одним или несколькими из следующих факторов: (1) видоизменение, вскрытие или модификация изделия; (2) несоблюдение инструкций по сборке; (3) недопустимое или неправильное использование, небрежность, несчастный случай (например, физическое воздействие); (4) естественный износ; (5) использование продукта в любых целях, кроме бытовых, в том числе профессиональное или коммерческое применение (например, в игровых залах, для проведение обучения и соревнований). В мере, разрешенной применимым законодательством, компания Guillemot и ее дочерние предприятия отказываются от любой ответственности за любой ущерб, не связанный с дефектами материалов или изготовления, в отношении данного изделия (включая, помимо прочего, любой ущерб, вызванный прямо или опосредованно любым программным обеспечением или использованием изделия Hercules с любыми неподходящими элементами, в частности — блоками питания, аккумуляторами, зарядными устройствами и любыми другими элементами, не входящими в комплектацию Guillemot для данного изделия).

Monitor 5

АВТОРСКИЕ ПРАВА

© Корпорация 2019 Guillemot Corporation S.A. Все права защищены. Hercules® является зарегистрированным товарным знаком корпорации Guillemot Corporation S.A. Все остальные товарные знаки и названия брендов являются собственностью соответствующих владельцев. Иллюстрации могут не соответствовать внешнему виду/функциям конкретного изделия. Содержание, конструкция и технические характеристики изделия могут быть изменены без предварительного уведомления и зависят от страны приобретения. Сделано в Китае.

При пользовании изделием учитывайте следующее: цвета и дизайн могут различаться. Пластиковые стяжки и клейкую ленту следует снять перед использованием изделия.

www.hercules.com

EAC



OBSAH

| | | |
|-----------|--|----------|
| 1. | ÚVOD | 2 |
| 1.1. | Obsah balení | 2 |
| 1.2. | Technické specifikace | 2 |
| 1.3. | Doporučení | 3 |
| 2. | INSTALACE | 4 |
| 2.1. | Umístění reproduktorů Monitor 5 | 4 |
| 2.2. | Přehled předního a zadního panelu | 6 |
| 3. | POUŽÍVÁNÍ VAŠICH REPRODUKTORŮ MONITOR 5 | 7 |
| 4. | SPOTŘEBITELSKÉ INFORMACE O ZÁRUCE | 8 |

Monitor 5

1. ÚVOD

Reproduktory Monitor 5 jsou monitorovací reproduktory, které poskytují konzistentní, precizní zvuk a mají kvalitní povrchovou úpravu. DJeům umožňují – ať již začátečníkům, amatérům nebo i zkušeným DJeům – náležitě připravit své mixy a bedlivě monitorovat všechny detaily své tvorby.

1.1. Obsah balení

- 2 reproduktory se dvěma zesilovači Monitor 5
- 2 AC napájecí kabely
- Uživatelský manuál

1.2. Technické specifikace

| | |
|--|--|
| Typ | Monitorovací reproduktory se dvěma zesilovači a dvojitým napájením |
| Hluboko tónový reproduktor (pro nízké frekvence) | 5", Kevlarový, magneticky stíněný kužel |
| Vysoko tónový reproduktor (pro vysoké frekvence) | 1", hedvábná, magneticky stíněná kopule |
| NF zesílení | 50 W |
| VF zesílení | 30 W |
| Celkový výkon | 80 W |
| Frekvenční odezva | 50 Hz – 20 kHz |
| Poměr S/N | > 95 dB |
| Vstupní impedance | 20 kohmů (vyvážený) 10 kohmů (nevyvážený) |
| Výbava | - 1 RCA vstup (nevyvážený -10 dBV) - 1 TRS vstup a 1 XLR vstup (vyvážený +4 dBu) - Přepínač nízkých frekvencí (-2 dB, 0 dB, +2 dB) - Přepínač vysokých frekvencí (-2 dB, 0 dB, +2 dB) - Vypínač nízkých tónů (56, 80 a 100 Hz) |
| Rozměry | 310 cm (V) x 218 cm (Š) x 230 cm (H) Hmotnost: 6.830 kg |
| Napájení | 100-120V ~60 Hz a 220-240V ~50 Hz |

1.3. Doporučení

- Abyste zabránili pádu reproduktorů, umístějte je na rovný povrch.
- Nikdy reproduktory nerozebírejte, neboť tím riskujete poškození vnitřních komponent.
- Tyto reproduktory jsou určeny pro použití v mírném prostředí.
- Aby bylo zabráněno nebezpečí požáru nebo elektrického výboje, reproduktory nevystavujte:
 - dešti nebo vlhkosti, jakož i všem kapalinám (voda, chemikálie nebo jiné kapaliny),
 - tepelným zdrojům jako jsou topení, kamna nebo jiná zařízení produkující teplo (včetně zesilovačů),
 - přímému slunečnímu záření.
- Výrobek nevystavujte stříkající nebo kapající vodě.
- Na reproduktory nikdy nepokládejte předměty naplněné kapalinami (sklenice, vázy ...).
- Na zařízení nikdy nepokládejte zdroje otevřeného ohně například zapálené svíčky.
- Pokud reproduktory nebudete po delší dobu používat, vypněte je.
- Před čištěním reproduktory vypněte. Použijte vlhkou tkaninu a vyhněte se použití aerosolových čisticích prostředků.
- Označení je umístěno na zadní straně reproduktorů.
- Náhradní díly musí odpovídat specifikaci výrobce nebo jeho zplnomocněného zástupce.
- Tento výrobek neobsahuje žádné vnitřní součástky, které by mohly být uživatelem opraveny. Údržba musí být prováděna buď výrobcem nebo jeho zplnomocněným zástupcem.
- Pozor: při plném výkonu, může mít dlouhodobý poslech ve sluchátkách za následek poškození sluchu uživatele.

2. INSTALACE

2.1. Umístění reproduktorů Monitor 5

Způsob, jak jsou reproduktory umístěny ovlivňuje zvuk, který při poslechu slyšíte. Aby bylo zajištěno optimální monitorování, které vám napomůže zdokonalit vaši namixovanou hudbu, je důležité reproduktory Monitor 5 správně umístit. Zde je několik rad, jak to udělat:

- Odstraňte všechny překážky, aby mezi vámi a reproduktory žádné nebyly.
- Akustická rovnováha místnosti může být negativně ovlivněna přítomností objemných předmětů případně dveřmi nebo okny.
- Pokud možno, udržujte minimální vzdálenost 1,5 m mezi reproduktory a zdmi nebo rohem místnosti. Pokud budou reproduktory umístěny blíže ke zdi, budou zdůrazněny hluboké tóny, což bude nutné kompenzovat ve vaší namixované hudbě.
- Pro oba monitorovací reproduktory udržujte stejnou vzdálenost (boční a zadní) vůči stěně nebo rohu místnosti.
- V ideálním případě by měl být každý reproduktor a posluchač umístěn v rohu rovnostranného trojúhelníku (stejně dlouhé strany a s úhly 60° stupňů).

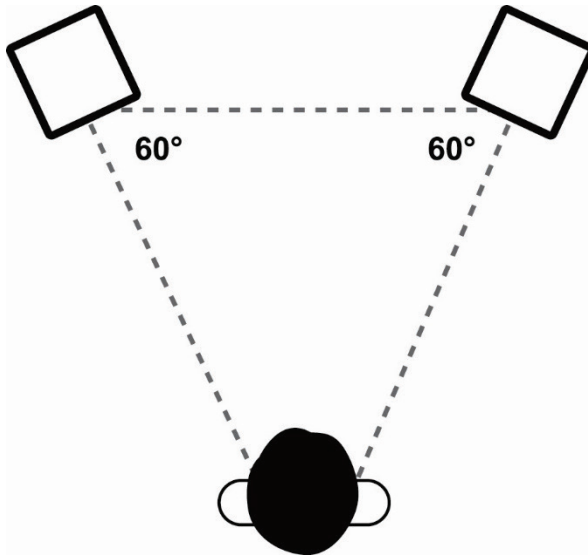

- Zajistěte optimální výšku reproduktorů, optimální výška reproduktorů je v místě, kdy uši posluchače jsou ve stejné úrovni jako horní je hrana basového reproduktoru. Pro minimalizaci problémů s odrazy, doporučujeme reproduktory Monitor 5 umístit výše než je mixážní pult nebo stůl.

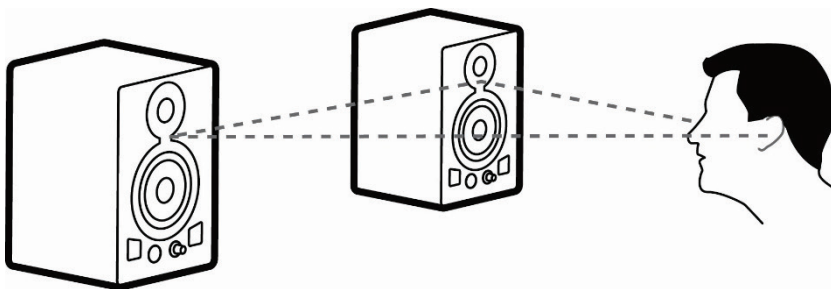

2.2. Přehled předního a zadního panelu

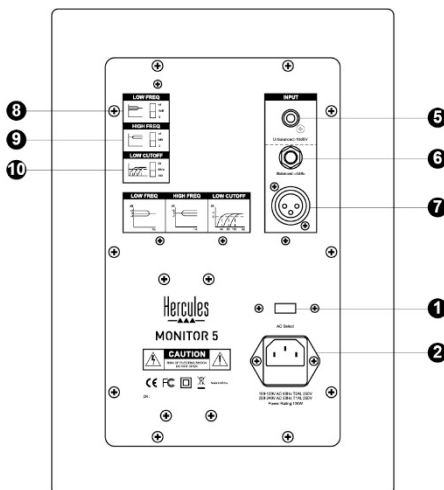
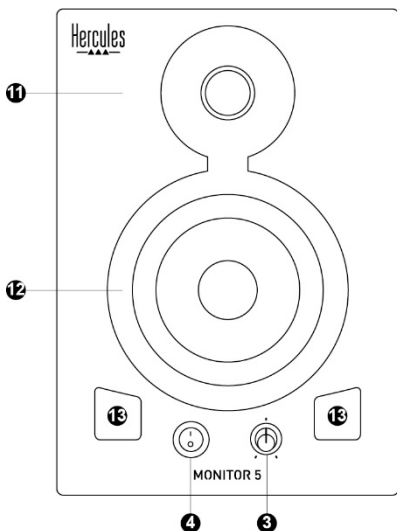

1. Volič napájení

Jsou možné dvě pozice: 230 V pro napájení 220-240 V, nebo 115 V pro napájení 110-120 V.

2. Napájecí konektor

Sem připojte napájecí síťový kabel.

3. Regulátor hlasitosti a LED kontrolka zapnutí

LED kontrolka se rozsvítí, pokud je vypínač v pozici zapnuto.

4. Vypínač zapnuto/vypnuto

Je-li váš audio systém propojen (mixážní pult a reproduktory), reproduktory Monitor 5 zapněte jako poslední, a při vypínání reproduktory Monitor 5 vypněte před vypnutím vašeho audio systému.

5. RCA (Cinch) konektor pro hlavní vstup

6. TRS konektor pro vyvážený vstup
jack konektor 6.35 mm.

7. XLR konektor pro vyvážený vstup

Díky své elektrické a mechanické spolehlivosti je to nejčastěji používaný konektor u profesionálních zařízení a instalacích.

8. Přepínač nízkých frekvencí

Umožňuje nastavení úrovně nízkých frekvencí. +2 dB: zvýší rozsah o 2 dB; 0: rovnoměrná frekvenční odezva; -2 dB: sníží rozsah o 2 dB.

9. Přepínač vysokých frekvencí

Umožňuje nastavení úrovně nízkých frekvencí. +2 dB: zvýší rozsah o 2 dB; 0: rovnoměrná frekvenční odezva; -2 dB: sníží rozsah o 2 dB.

10. Vypínač nízkých frekvencí

Jsou dostupné tři frekvence pro nízkofrekvenční filtr: 56, 80 a 100 Hz.

11. Výškový reproduktor (měnič vysokých tónů)

Produkuje zvuky o vysokých frekvencích.

12. Hlubkový reproduktor (měnič nízkých frekvencí)

Produkuje zvuky o nízkých frekvencích.

13. Bass reflex

Zdůrazňuje podání nízkých frekvencí.

3. POUŽÍVÁNÍ VAŠICH REPRODUKTORŮ MONITOR 5

- Před připojením vašich reproduktorů Monitor 5, prověřte, zda máte správně nastaven volič síťového napětí (1): 230 V pro 220-240 V napájení, nebo 115 V pro 110-120 V napájení.
- Připojte napájecí (síťový) kabel (2) a audio kabely (5, 6 nebo 7).
- Zapněte vaše zdroje zvuku, mixážní pulty a počítač.
- Na reproduktorech Monitor 5 nastavte pomocí regulátoru hlasitosti minimální úroveň hlasitosti (3), a pak zapněte vaše reproduktory Monitor 5 stisknutím tlačítka zapnutí (4): LED kontrolka (3) se rozsvítí.

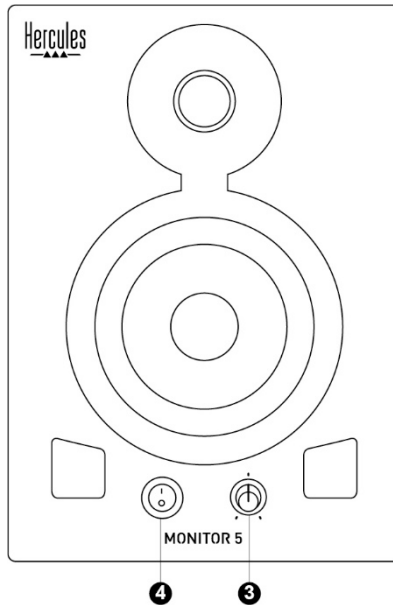

4. SPOTŘEBITELSKÉ INFORMACE O ZÁRUCE

Celosvětově, Guillemot Corporation S.A., jejíž sídlo se nachází na Place du Granier, B.P. 97143, 35571 Chantepie, France (dále jen "Guillemot") zaručuje spotřebiteli, že tento výrobek od Herculesu bude bez závad materiálu a zpracování, po dobu záruční doby od okamžiku převzetí výrobku ve shodě s ohledem na tento výrobek. V zemích Evropské Unie, tato doba odpovídá dvěma (2) letům od dodání výrobku Hercules. V ostatních zemích, záruční doba odpovídá časovému intervalu od převzetí výrobku Hercules v souladu s platnými zákony země, ve které měl spotřebitel trvalý pobyt ke dni nákupu výrobku Hercules (pokud žádné takové opatření v příslušné zemi neexistuje, záruční doba bude jeden (1) rok od data nákupu výrobku Hercules).

Bez ohledu na výše uvedené podmínky, je záruční doba na dobíjecí baterie omezena na dobu šesti (6) měsíců od původního datumu nákupu.

Pokud se u výrobku během záruční doby objeví závada, neprodleně kontaktujte Technickou podporu, kde vám naznačí postup, jak záruku uplatnit. Pokud bude závada uznána, výrobek musí být vrácen prodávajícímu, kde byl zakoupen (nebo na jiné místo, které určí Technická podpora).

V rámci této záruky, bude vadný výrobek podle Technické podpory buď vyměněn nebo uveden do funkčního stavu. Pokud bude během záruční doby výrobek Herculesu opravován, bude záruční doba o dobu, kdy nebylo možné výrobek používat prodloužena, nejméně alespoň o sedm (7) dní (tato doba začíná datem, kdy zákazník požádal o vyřízení reklamace nebo od data, kdy dotyčný produkt byl k dispozici pro opravu, pokud datum předání výrobku k opravě je po datu žádosti o vyřízení reklamace). Pokud to umožňují platné zákony, je plná odpovědnost společnosti Guillemot a jejích dceřiných společností (včetně následných škod) omezena na navrácení produktu do provozuschopného stavu nebo na výměnu výrobku Hercules. Pokud to umožňují platné zákony, Guillemot se zříká všech záruk obchodovatelnosti nebo vhodnosti pro určitý účel.

Tato záruka se nevztahuje na: (1) pokud byl výrobek modifikován, otevřen, změněn nebo utrpěl poškození v důsledku nevhodného nebo nesprávného používání, nedbalosti, nehody, běžného opotřebení, nebo jakékoliv jiné příčiny, nesouvisející s vadou materiálu nebo zpracování (včetně, ale ne pouze, při kombinaci výrobku Hercules s jakýmkoliv nevhodným prvkem, včetně zejména napájecích adaptérů, nabíjecích baterií, nabíječky, nebo jiných prvků, které nebyly k tomuto výrobku dodány společností Guillemot; (2) pokud byl výrobek používán pro jiné účely než domácí použití, včetně profesionálních a komerčních účelů (např. v hernách, při tréninku, při závodech); (3) v případě nedodržení pokynů poskytovaných Technickou podporou; (4) software, na zmíněný software je poskytována zvláštní záruka; (5) spotřební materiál (prvky, které mohou být vyměněny v průběhu životnosti produktu: baterie na jedno použití, náhlavní sluchátkové soupravy nebo např. náušníky sluchátek); (6) příslušenství (například kabely, pouzdra, brašny, zápní řemínky); (7) pokud byl výrobek prodán ve veřejné aukci.

Tato záruka je nepřenositelná.

Zákonná práva spotřebitele vzhledem k platným zákonům vztahujícím se na prodej spotřebního zboží v jeho nebo její zemi nejsou touto zárukou ovlivněny.

Další ustanovení o záruce

V průběhu záruční doby, Guillemot zásadně nedodává žádné náhradní díly, neboť Technická podpora je jedinou stranou autorizovanou k demontáži a opravě jakéhokoliv produktu Hercules (s výjimkou jakékoliv opravy, o kterou zákazník požádá Technická podpora prostřednictvím písemných pokynů, například z důvodu jednoduosti a neutajovaného postupu opravy a poskytnutím požadovaných náhradních dílů, jsou-li použitelné).

Vzhledem ke svému inovačnímu cyklu a s cílem ochrany know-how a obchodního tajemství, nesmí Guillemot zásadně poskytovat jakékoliv vyrozumění o opravách nebo náhradních dílech jakéhokoliv výrobku Hercules, jehož záruční doba již vypršela.

Odpovědnost

Pokud to povolují příslušné zákony, Guillemot Corporation S.A. (dále jen "Guillemot") a její dceřiné společnosti se zřikají veškeré odpovědnosti za škody způsobené jedním nebo více následujícími body: (1) výrobek byl modifikován, otevřen nebo pozměněn; (2) nedodržení návodu k montáži; (3) nevhodné nebo nesprávné používání, nedbalost, nehoda (například náraz); (4) běžné opotřebení; (5) použití výrobku pro jakékoliv jiné než domácí použití, včetně profesionálního nebo komerčního použití (například v hernách, pro výcvik, při soutěžích). Pokud to povolují příslušné zákony, Guillemot a její dceřiné společnosti se zřikají veškeré odpovědnosti za jakékoliv škody, které nesouvisí s použitými materiály nebo výrobní vadou příslušného výrobku (včetně, ale nikoliv výhradně, veškerých škod způsobených přímo nebo nepřímo softwarem, nebo kombinací výrobku Hercules s jakýmkoliv nevhodným prvkem včetně zejména napájecími zdroji, dobíjecími bateriemi, nabíječkami nebo jakýmkoliv jinými prvky, které nebyly společnostmi Guillemot k tomuto výrobku dodány).

Monitor 5

COPYRIGHT

© 2019 Guillemot Corporation S.A. Všechna práva vyhrazena. Hercules® je registrovaná obchodní známka společnosti Guillemot Corporation S.A. Všechny ostatní obchodní známky jsou ve vlastnictví příslušných vlastníků. Vybavení nejsou závazná. Obsah, design a specifikace mohou být bez předchozího upozornění změněny a v jednotlivých zemích se mohou lišit. Vyrobeno v Číně.

DOPORUČENÁ OCHRANA ŽIVOTNÍHO PROSTŘEDÍ



* V zemích Evropské unie: Na konci životnosti by tento výrobek neměl být vhozen do standardního směsného odpadu, ale odevzdán do sběrného dvoru na recyklaci elektrických a elektronických zařízení. Toto je potvrzeno symbolem, který je na výrobku, v uživatelském manuálu nebo na obalu.

V závislosti na charakteristice materiálů, mohou být tyto recyklovány. Recyklací a dalšími formami zpracování odpadních elektrických a elektronických zařízení můžete významným způsobem přispět k ochraně životního prostředí.

Pro informace o nejbližším sběrném dvoru se obraťte na místní úřad.

Pro všechny ostatní země: Dodržujte prosím místní předpisy týkající se recyklace elektrických a elektronických zařízení.

Tyto informace si uchovejte. Barvy a dekorace se mohou lišit.

Před použitím by měly být z výrobku odstraněny plastové spojovací lepicí materiály.

www.hercules.com

**Platné pouze pro EU a Turecko*

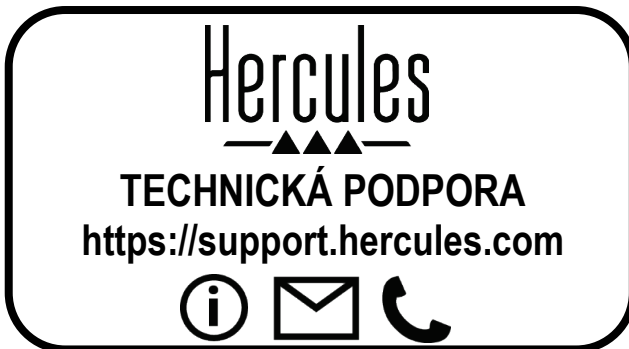

İÇİNDEKİLER

| | | |
|------|---|---|
| 1. | GİRİŞ | 2 |
| 1.1. | Kutu içeriği | 2 |
| 1.2. | Teknik özellikler..... | 2 |
| 1.3. | Tavsiyeler..... | 3 |
| 2. | KURULUM | 4 |
| 2.1. | Monitor 5 hoparlörlerin konumlandırılması..... | 4 |
| 2.2. | Ön ve arka panellere genel bakış | 6 |
| 3. | MONITOR 5 HOPARLÖRLERİN KULLANILMASI | 7 |
| 4. | TÜKETİCİ GARANTİ BİLGİSİ | 8 |

Monitor 5

1. GİRİŞ

Monitor 5 hoparlörler tutarlı, net ses veren monitör hoparlörleri olup kaliteli yüzeye sahiptirler. Yeni başlayan, amatör veya deneyimli DJ'lerin mikslarını düzgün bir şekilde hazırlamalarına ve kreasyonlarının tüm ayrıntılarını yakinen izlemelerini sağlar.

1.1. Kutu içeriği

- 2 Monitor 5 çift amfili hoparlör
- 2 AC güç kablosu
- Kullanma kılavuzu

1.2. Teknik özellikler

| | |
|-----------------------------------|--|
| Tip | Çift amfili, 2 yoldan beslemeli monitör hoparlörleri |
| Woofers (düşük frekans sürücüsü) | 5", Kevlar kubbe, manyetik olarak korunmuş |
| Tweeter (yüksek frekans sürücüsü) | 1", ipek kubbe, manyetik olarak korunmuş |
| LF yükseltme | 50 W |
| HF yükseltme | 30 W |
| Toplam güç | 80 W |
| Frekans yanıtı | 50 Hz – 20 kHz |
| Sinyal-gürültü oranı | > 95 dB |
| Giriş empedansı | 20 kohm (dengeli) 10 kohm (dengesiz) |
| Özellikler | - 1 RCA girişi (dengesiz -10 dBV) - 1 TRS girişi ve 1 XLR girişi (dengeli +4 dBu) - Low Freq düğmesi (-2 dB, 0 dB, +2 dB) - High Freq düğmesi (-2 dB, 0 dB, +2 dB) - Low Cutoff düğmesi (56, 80 ve 100 Hz) |
| Boyutlar | 310 cm (Y) x 218 cm (G) x 230 cm (D) Ağırlık: 6,830 kg |
| Güç kaynağı | 100-120V ~60 Hz ve 220-240V ~50 Hz |

1.3. Tavsiyeler

- Düşmelerini engellemek için uydu hoparlörlerinizi düz bir zemine yerleştirin.
- İçindeki bileşenlere hasar verme ihtimali olduğundan hoparlörlerinizin içini asla açmayın.
- Bu hoparlörler, ılıman bir ortamda kullanılmak üzere tasarlanmıştır.
- Yangın veya elektrik çarpması tehlikesini önlemek için hoparlörlerinizi şunlardan uzak tutun:
 - Yağmur veya nem ve tüm sıvılar (su, kimyasal ürünler veya diğer sıvılar),
 - Isıtıcı gibi ısı kaynakları, sobalar veya diğer ısı üreten aygıtlar (amfiler dahil),
 - Doğrudan güneş ışığı.
- Hoparlörlerinizi su damlalarına veya sıçramalarına maruz bırakmayın.
- Cihazın üzerine yanan mum gibi açık alev kaynakları yerleştirilmemelidir.
- Uzun süre kullanmayı düşünmüyorsanız hoparlörlerinizi kapatın.
- Temizlik öncesinde hoparlörleri kapatın. Nemli bir bez kullanın ve aerosol temizlik maddeleri kullanmaktan kaçının.
- Etiketler hoparlörlerin arka kısmına yer almaktadır.
- Aksesuarları, üretici firmanın veya yetkili temsilcisinin teknik özelliklerine uyarak değiştirin.
- Bu ürünün içinde kullanıcı tarafından onarılabilecek parçalar mevcut değildir. Onarım işlemleri üretici firma veya yetkili temsilcisi tarafından yapılmalıdır.
- Dikkat: Kulaklıkla tam güçte uzun süre müzik, vs. dinlemek işitme sisteminize zarar verebilir.

Monitor 5

2. KURULUM

2.1. Monitor 5 hoparlörlerin konumlandırılması

Hoparlörlerinizin yerleştirilme şekli, dinlerken duyduğunuz sese etki eder. Bu nedenle mikslerinizi mükemmel hale getirmenize yardım edecek optimum izleme sağlamak için Monitor 5 hoparlörleri düzgün konumlandırmak önemlidir. Uymanız gereken bazı ipuçları şunlardır:

- Hoparlörlerle aranızda hiçbir şey kalmamasını sağlamak için tüm engelleri kaldırın.
- Bir odanın akustik dengesi hacimli eşyaların mevcudiyeti, kapılar ve pencerelerden olumsuz etkilenebilir.
- Mümkünse hoparlörlerle duvar veya odanın köşesi arasında en az 1,5 metre mesafe bırakın. Hoparlörler duvara ne kadar yakın konumlandırılırsa bas yanıtı o kadar yüksek olur ki bunu mikslerinizde telafi etmeniz gerekir.
- Tüm izleme hoparlörleri için duvar veya odanın köşesine olan mesafenin aynı olmasını (yanal veya arkaya) sağlayın.
- Tercihen her bir hoparlör ve dinleme pozisyonu bir eşkenar üçgen (kenar uzunlukları aynı, aralarında 60° açı olan) oluşturmalıdır.

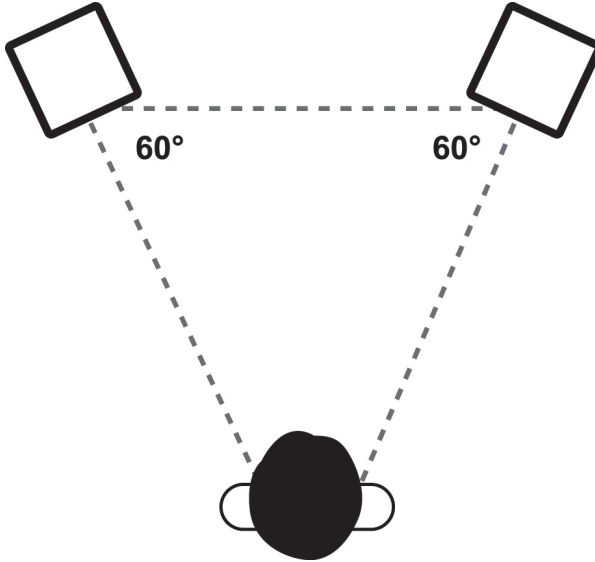

- Dinleme yüksekliğini mutlaka optimum düzeye çıkarın; optimum konum, kullanıcının kulakları ile woofer'ların üst kenarı aynı seviyede olduğunda elde edilir. Bir stüdyo ortamında yansımalarından kaynaklanan tüm sorunları minimize etmek için Monitor 5 hoparlörlerinizi miks masası veya tablası ile orantılı olarak yükseltmeniz önerilir.

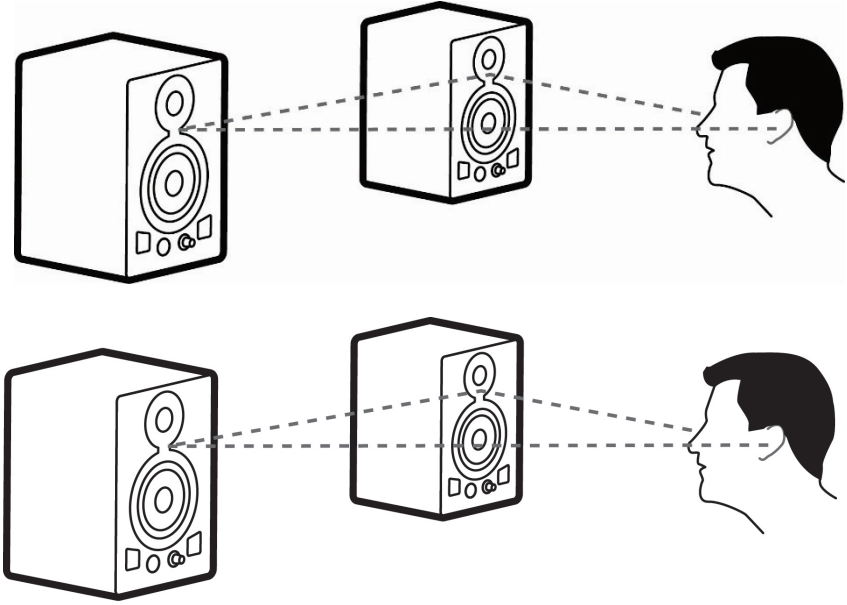

Monitor 5

2.2. Ön ve arka panellere genel bakış

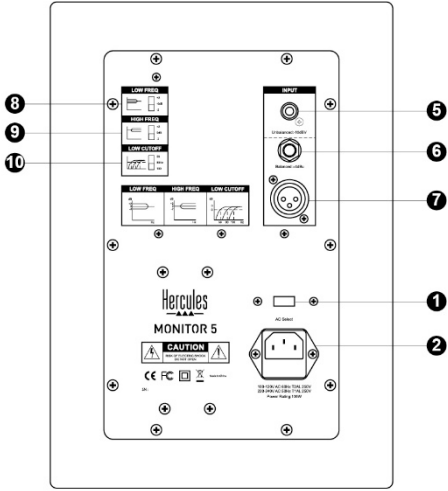
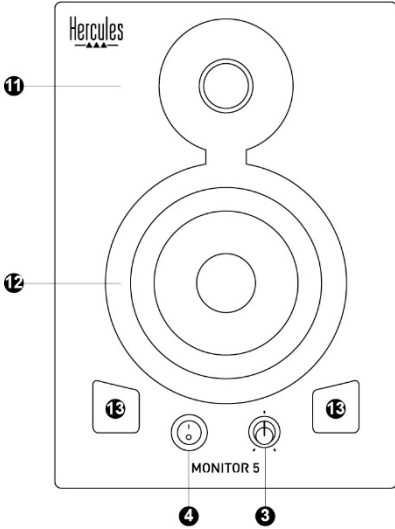

1. Gerilim seçme düğmesi

İki pozisyon mevcuttur: 220-240 V güç kaynağı için 230 V veya 110-120 V güç kaynağı için 115 V.

2. Güç konektörü

Elektrik kablosunu buraya bağlayın.

3. Ses seviye düğmesi ve güç LED'i

Açma/kapama düğmesi açık konuma alındığında LED yanar.

4. Açma/kapama düğmesi

Audio sisteminiz (miks konsolu ve hoparlörler) bağlandığında Monitor 5 hoparlörleri en son açın ve audio sisteminizi kapatmadan önce Monitor 5 hoparlörleri kapatın.

5. Ana girişi için RCA (Cinch) konektörü

6. Dengeli giriş için TRS konektörü

6,35 mm jak tipi konektör.

7. Dengeli giriş için XLR konektörü

Elektrik ve mekanik güvenilirliği nedeniyle profesyonel cihaz ve kurulumlarda en sık kullanılan konektör.

8. Low Freq düğmesi

Düşük frekans aralığını ayarlamanızı sağlar. +2 dB: Aralığı 2 dB artırır; 0: frekans yanıtını eşitler; -2 dB: Aralığı 2 dB azaltır.

9. High Freq düğmesi

Yüksek frekans aralığını ayarlamanızı sağlar. +2 dB: Aralığı 2 dB artırır; 0: frekans yanıtını eşitler; -2 dB: Aralığı 2 dB azaltır.

10. Low Cutoff düğmesi

Düşük kesme filtresi için üç kesme frekansı mevcuttur: 56, 80 ve 100 Hz.

11. Tweeter (yüksek frekans sürücüsü)

Yüksek frekanslı sesler üretir.

12. Woofer (düşük frekans sürücüsü)

Düşük frekanslı sesler üretir.

13. Bas refleks portları

Düşük frekansların işlenmesini iyileştirir.

3. MONITOR 5 HOPARLÖRLERİN KULLANILMASI

- Monitor 5 hoparlörlerinizi bağlamadan önce gerilim seçme düğmesinin (1) konumunu kontrol edin: 220-240 V güç kaynağı için 230 V veya 110-120 V güç kaynağı için 115 V.
- Elektrik bağlantılarınızı (2) ve audio bağlantılarınızı (5, 6 veya 7) yapın.
- Audio kaynağı bileşenlerini, mikserleri ve bilgisayarı açın.
- Ses seviye düğmesini (3) kullanarak Monitor 5 hoparlörlerin sesini minimum seviyeye ayarlayın ve ardından açma/kapama düğmesine (4) basarak Monitor 5 hoparlörleri açın. Güç LED'i (3) yanar.

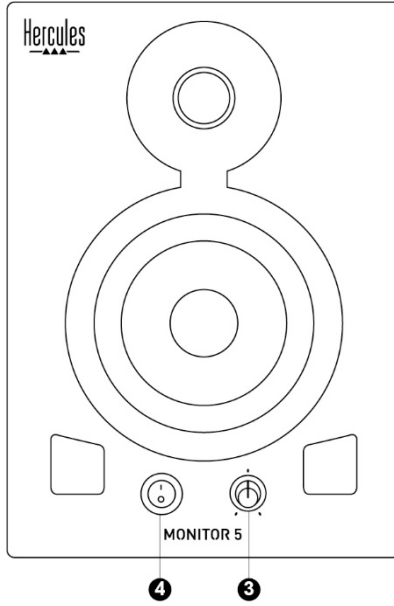

4. TÜKETİCİ GARANTİ BİLGİSİ

İşbu Hercules ürünü, malzeme ve işçilik hatalarına karşı, müşterinin kusurlu ürünün ücretinin iade edilmesi veya değiştirilmesi talebinde bulunabileceği süreye karşılık gelen garanti süresince dünya çapında tescil edilmiş merkezi Place du Granier, B.P. 97143, 35571 Chantepie, Fransa'da bulunan Guillemot Corporation S.A. (bundan sonra "Guillemot" olarak ifade edilecektir) garantisini altındadır. Avrupa Birliği ülkelerinde bu süre, Hercules ürününün tesliminden itibaren iki (2) seneye karşılık gelir. Diğer ülkelerde garanti süresi, Hercules ürünü ile ilgili olarak, Hercules ürününün satın alındığı tarihte müşterinin ikamet ettiği ülkede geçerli yasalara uygun şekilde, müşterinin kusurlu ürünün ücretinin iade edilmesi veya değiştirilmesi talebinde bulunabileceği süreye karşılık gelir (İlgili ülkede bu tür bir düzenleme mevcut değilse garanti süresi Hercules ürününün satın alındığı asıl tarihten itibaren bir (1) yıl olacaktır).

Yukarıdakilere bağlı kalmaksızın, yeniden doldurulabilir piller ilk satın alındıkları tarihten itibaren altı (6) ay boyunca garanti kapsamındadır.

Garanti süresi içinde üründe hata veya kusur tespit edilmesi durumunda derhal izlenecek yöntem ile ilgili size bilgi verecek olan Teknik Destek servisimize başvurun. Hata veya kusur onaylanırsa ürünün satın alındığı yere (ya da Teknik Destek servisi tarafından belirtilen yere) iade edilmesi gerekmektedir.

İşbu garanti kapsamında müşterinin kusurlu ürünü, Teknik Destek servisinin insiyatifine bağlı olarak değiştirilecek veya çalışır hale getirilecektir. Garanti süresince Hercules ürününün onarım işlemine tabi tutulması durumunda, ürünün kullanım dışı olduğu en az yedi (7) günlük tüm süreler kalan garanti süresine eklenecektir (bu süre, ürünün onarılması için hazır bulundurulduğu tarih müdahale edilmesi için talepte bulunduğu tarihi takip ediyor ise müşterinin müdahale edilmesi için talepte bulunduğu tarihten veya bahse konu ürünün onarılması için hazır bulundurulduğu tarihten başlar). Yürürlükte olan yasaların izin verdiği durumlarda, Guillemot ve bağlılarının tüm sorumluluğu (dolaylı hasarlar da dahil olmak üzere) Hercules ürününün çalışır hale getirilmesi veya değiştirilmesi ile sınırlıdır. Yürürlükte olan yasaların izin vermesi halinde Guillemot, ticarete elverişlilik veya belirli bir amaca uygunluk ile ilgili tüm garantileri reddeder.

İşbu garanti aşağıdaki durumlar için geçerli değildir: (1) Ürün modifiye edilmişse, açılmışsa, üzerinde değişiklik yapılmışsa, uygunsuz veya kötü kullanım, ihmal, kaza, normal aşınma ya da malzeme veya üretim hatası ile ilgili olmayan nedenlerden dolayı hasar görmüşse (ancak bununla sınırlı kalmamak üzere, Hercules ürününü herhangi uygun bir elemanla birleştirmek, buna dahil olarak özellikle güç kaynakları, yeniden doldurulabilir piller, şarj cihazları veya bu ürün için Guillemot tarafından tedarik edilmemiş tüm diğer elemanlar); (2) ürün, evde kullanım dışında, profesyonel veya ticari maksatlı olanlar da dahil olmak üzere (örneğin oyun salonları, eğitim, yarışlar) başka maksatlarla kullanılmışsa; (3) Teknik Destek servisi tarafından sağlanan talimatlara uyulmamışsa; (4) yazılım için, işbu garanti geçerli değildir, söz konusu yazılım için sağlanan özel garanti hükümlerine tabidir; (5) sarf malzemeleri için (ürünün kullanım süresi içinde değiştirilecek elemanlar: örneğin; tek kullanımlık piller, kulaklık yastıkları); (6) aksesuarlar için (örneğin; kablolar, kılıflar, cepler, çantalar, bileklikler); (7) ürün açık artırma ile satılmışsa.

Bu garanti devrolunamaz.

Tüketim mallarının tüketicinin ülkesinde satışına ilişkin tüketicinin yasal hakları işbu garantiden etkilenmemektedir.

Ek garanti hükümleri

Garanti süresince, tüm Hercules ürünlerini açmaya ve/veya onarmaya yetkili tek taraf Teknik Destek Servisi olduğundan prensip olarak Guillemot tarafından hiçbir yedek parça sağlanmayacaktır (Uygulanabilir olması durumunda yazılı talimatlarla ve müşteriye gerekli yedek parça(lar) sağlanarak Teknik Destek Servisinin müşteri tarafından yapılmasını isteyebileceği tüm onarım prosedürleri hariç – örneğin onarım işleminin basit olmasından ve gizlilik içermemesinden dolayı).

İnovasyon döngülerini dikkate almak ve bilgi birikimi ile ticari sırlarını korumak için Guillemot, prensip olarak garanti süresi dolmuş hiç bir Hercules ürünü için onarım bilgisi veya yedek parça sağlamayacaktır.

Amerika Birleşik Devletleri ve Kanada'da bu garanti, ürünün dahili mekanizması ve harici gövdesi ile sınırlıdır. Guillemot veya bağılları hiçbir durum altında, her türlü açık ve zımni garantinin ihlal edilmesinden kaynaklanan tüm dolaylı veya arızı hasarlardan dolayı hiçbir üçüncü tarafa karşı sorumlu tutulamaz. Bazı Eyalet/llerde zımni garantinin ne kadar süre ile geçerli olduğunun sınırlanmasına veya dolaylı veya arızı hasarlara karşı sorumluluk muafiyeti veya sınırlanmasına izin vermez; bu nedenle yukarıda geçen sınırlamalar veya muafiyetler sizin için geçerli olmayabilir. İşbu garanti size yasal haklar sağlamakta olup Eyalete veya İle göre farklılık gösteren başka haklara da sahip olabilirsiniz.

Sorumluluk

Yürürlükte olan yasaların izin vermesi halinde, Guillemot Corporation S.A. (bundan sonra "Guillemot" olarak ifade edilecektir) ve bağılları aşağıdakilerin biri veya daha fazlasından kaynaklanan her türlü hasara karşı tüm sorumluluğu reddeder: (1) Ürün modifiye edilmişse, açılmışsa, üzerinde değişiklik yapılmışsa; (2) montaj talimatlarına uyulmamışsa; (3) uygunsuz veya kötü kullanım, ihmal, kaza (örneğin bir darbe); (4) normal aşınma; (5) ürünün, evde kullanım dışında, profesyonel veya ticari maksatlı olanlar da dahil olmak üzere (örneğin oyun salonları, eğitim, yarışlar) başka maksatlarla kullanılması. Yürürlükte olan yasaların izin vermesi halinde, Guillemot ve bağılları ürünle ilgili malzeme veya üretim hatası ile ilgili olmayan her türlü hasara karşı tüm sorumluluğu reddeder (ancak bununla sınırlı kalmamak üzere, herhangi bir yazılımdan veya Hercules ürününün herhangi bir uygun olmayan elemanla birleştirilmesinden doğrudan veya dolaylı olarak kaynaklanan tüm hasarlar, buna dahil olarak özellikle güç kaynakları, yeniden doldurulabilir piller, şarj cihazları veya bu ürün için Guillemot tarafından tedarik edilmemiş tüm diğer elemanlar).

Monitor 5

TELİF HAKKI

© 2019 Guillemot Corporation S.A. Tüm hakları saklıdır. Hercules® Guillemot Corporation S.A.'nın tescilli ticari markasıdır. Diğer tüm ticari markalar ile marka adları işbu belgede tanınmış olup ilgili sahiplerine aittir. Resimler bağlayıcı değildir. İçindekiler, tasarım ve teknik özellikler önceden haber vermeksiz değiştirilebilir ve ülkeden ülkeye farklılık gösterebilir. Çin'de yapılmıştır.

ÇEVRE KORUMA ÖNERİLERİ



Avrupa Birliği'nde: Cihazın kullanım ömrü sona erdiğinde, standart ev atıkları ile atılmamalı, geri dönüşüm için Atık Elektrikli ve Elektronik Cihazların toplandığı bir yere bırakılmalıdır. Bu, ürünün, kullanım kılavuzunun veya paketin üzerinde bulunan sembol ile onaylanmıştır.

Özelliklerine bağlı olarak malzemeler geri dönüştürülebilir. Atık Elektrik ve Elektronik Cihazların geri dönüşümü veya diğer işleme yöntemleri sayesinde çevrenin korunmasına yönelik önemli bir katkıda bulunabilirsiniz. Size en yakın toplama merkezleri hakkında bilgi almak için lütfen yerel yetkililerle iletişime geçin.

Diğer ülkeler için: Lütfen elektrikli ve elektronik cihazların geri dönüşümü için yerel yasalara uyunuz.

AEEE Yönetmeliğine Uygunudur.

Bu belgeyi saklayın. Renkler ve süslemeler değişiklik gösterebilir. Plastik tutturucular ve bantlar, kullanmadan önce üründen çıkarılmalıdır.

www.hercules.com

*Sadece AB ve Türkiye için geçerlidir



SPIS TREŚCI

| | | |
|-----------|---|----------|
| 1. | WSTĘP | 2 |
| 1.1. | Zawartość opakowania | 2 |
| 1.2. | Dane techniczne | 2 |
| 1.3. | Zalecenia..... | 3 |
| 2. | INSTALACJA | 4 |
| 2.1. | Ustawianie głośników Monitor 5..... | 4 |
| 2.2. | Omówienie paneli przedniego i tylnego | 6 |
| 3. | KORZYSTANIE Z GŁOŚNIKÓW MONITOR 5..... | 7 |
| 4. | INFORMACJE DOTYCZĄCE GWARANCJI DLA KLIENTA | 8 |

EN

FR

DE

NL

IT

ES

PT

RU

CS

TR

PL

日本語

繁體中文

한국어

العربية

Monitor 5

1. WSTĘP

Głośniki Monitor 5 to elegancko wykończone głośniki odsłuchowe, które zapewniają spójny i precyzyjny dźwięk. Dzięki nim DJ-e — czy to początkujący, czy amatorzy, czy doświadczeni w tym fachu — mogą odpowiednio przygotowywać swoje miksy i ściśle kontrolować wszystkie szczegóły tworzonych dzieł.

1.1. Zawartość opakowania

- 2 głośniki Monitor 5 z podwójnym wzmacniaczem
- 2 kable zasilania AC
- Instrukcja obsługi

1.2. Dane techniczne

| | |
|---------------------------|---|
| Typ | Dwudrożne głośniki odsłuchowe z podwójnym wzmacniaczem |
| Głośnik niskotonowy | 5-calowy ze stożkiem kevlarowym, ekranowany magnetycznie |
| Głośnik wysokotonowy | 1-calowy z kopułką jedwabną, ekranowany magnetycznie |
| Wzmocnienie LF | 50 W |
| Wzmocnienie HF | 30 W |
| Moc całkowita | 80 W |
| Pasma przenoszenia | 50 Hz–20 kHz |
| Stosunek sygnału do szumu | > 95 dB |
| Impedancja wejść | 20 kiloomów (zbalansowane) 10 kiloomów (niezbalansowane) |
| Elementy | - 1 wejście RCA (niezbalansowane -10 dBV) - 1 wejście TRS i 1 wejście XLR (zbalansowane +4 dBu) - Przełącznik Low Freq (-2 dB, 0 dB, +2 dB) - Przełącznik High Freq (-2 dB, 0 dB, +2 dB) - Przełącznik Low Cutoff (56, 80 i 100 Hz) |
| Wymiary | 310 cm (wys.) x 218 cm (szer.) x 230 cm (gł.) Masa: 6,83 kg |
| Zasilanie | 100–120 V ~60 Hz i 220–240 V ~50 Hz |

1.3. Zalecenia

- Ustaw głośniki na płaskiej powierzchni, aby do minimum zmniejszyć ryzyko ich upadku.
- Nie otwieraj głośników, ponieważ grozi to uszkodzeniem ich elementów wewnętrznych.
- Głośniki są przeznaczone do użytku w klimacie umiarkowanym.
- Aby uniknąć ryzyka pożaru i wylądowań elektrycznych, głośniki należy trzymać z dala od:
 - deszczu i wilgoci oraz wszelkich płynów (wody, środków chemicznych i innych cieczy);
 - źródeł ciepła, takich jak grzejniki, piecyki i inne urządzenia wytwarzające ciepło (w tym wzmacniacze);
 - bezpośredniego światła słonecznego.
- Nie ustawiaj głośników w miejscu, w którym byłyby narażone na zachlapanie wodą.
- Nigdy nie stawiaj na głośnikach przedmiotów wypełnionych płynem (kieliszków, wazonów itp.).
- Na urządzeniu nie należy umieszczać źródeł nieosłoniętego płomienia, np. płonących świec.
- Jeśli nie zamierzasz korzystać z głośników przez dłuższy czas, wyłącz je.
- Chcąc wyczyścić głośniki, najpierw je wyłącz. Czyść go wilgotną szmatką i unikaj stosowania środków czyszczących w aerozolu.
- Oznaczenia znajdują się z tyłu głośników.
- Wymieniając akcesoria, przestrzegaj specyfikacji producenta lub jego autoryzowanego przedstawiciela.
- Produkt nie zawiera elementów wewnętrznych przeznaczonych do naprawy przez użytkownika. Czynności serwisowe może wykonywać wyłącznie producent lub jego autoryzowany przedstawiciel.
- Uwaga: długie słuchanie muzyki przez słuchawki z maksymalną mocą może spowodować uszkodzenie narządu słuchu.

2. INSTALACJA

2.1. Ustawianie głośników Monitor 5

Sposób ustawienia głośników wpływa na charakter dźwięku odbieranego przez osobę słuchającą. Dlatego ważne jest, aby w celu zapewnienia optymalnego odsłuchu, który pomoże w dopracowywaniu miksów, prawidłowo ustawić głośniki Monitor 5. Poniżej przedstawiamy kilka wskazówek:

- Usuń ewentualne przeszkody znajdujące się między Tobą a głośnikami.
- Obecność dużych przedmiotów lub drzwi i okien może mieć negatywny wpływ na równowagę akustyczną pomieszczenia.
- W miarę możliwości głośniki powinny znajdować się w odległości co najmniej 1,50 m od ściany lub narożnika pomieszczenia. Im mniejsza odległość głośników od ściany, tym bardziej wzmocnione będą niskie częstotliwości, co będzie wymagać odpowiedniej kompensacji w tworzonych miksach.
- Wszystkie głośniki odsłuchowe powinny znajdować się w tej samej odległości (bocznej i tylnej) od ściany lub narożnika pomieszczenia.
- Najlepiej, aby głośniki i pozycja odsłuchowa tworzyły trójkąt równoboczny (boki o równych długościach i trzy kąty 60°).

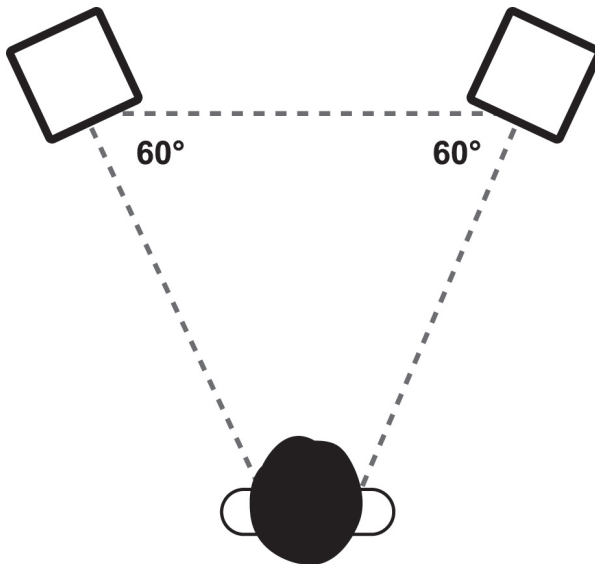

- Zadbaj o optymalną wysokość odsłuchu — Twoje uszy powinny znajdować się na jednym poziomie z górną krawędzią głośników niskotonowych. Jeśli głośniki Monitor 5 są używane w studiu, w celu zminimalizowania ewentualnych problemów spowodowanych odbiciami zalecamy podniesienie głośników względem stołu mikserskiego.

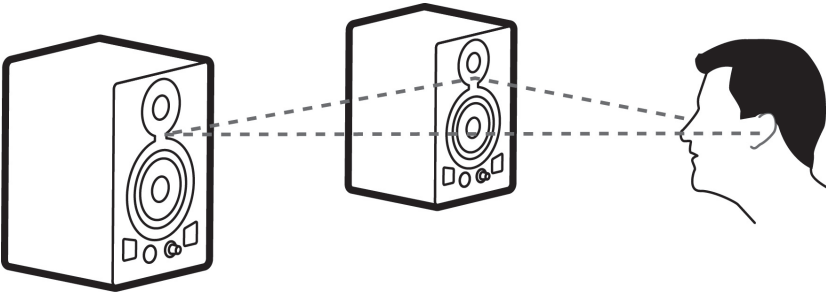

2.2. Omówienie paneli przedniego i tylnego

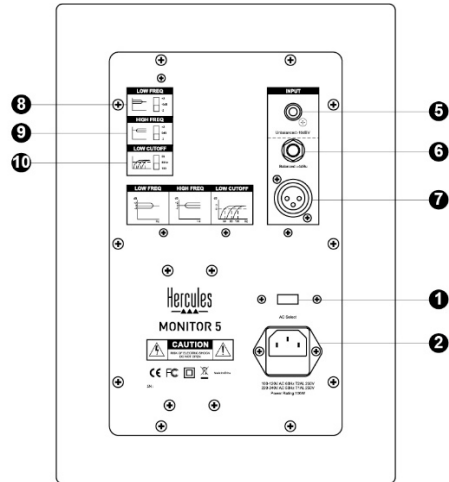
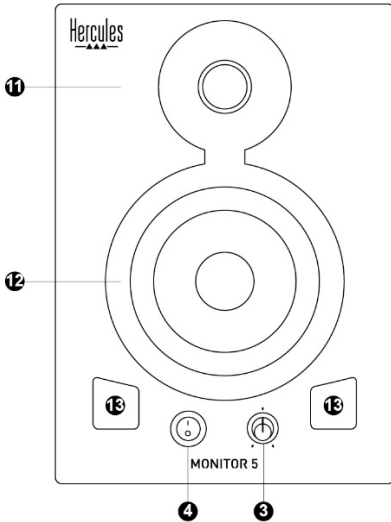

1. Wybierak napięcia

Dwa możliwe położenia: 230 V w przypadku zasilania 220–240 V lub 115 V w przypadku zasilania 110–120 V.

2. Złącze zasilania

Tutaj należy podłączyć kabel zasilania.

3. Pokrętło głośności i dioda zasilania

Dioda świeci, gdy przycisk zasilania znajduje się w położeniu włączenia (ON).

4. Przycisk zasilania

Jeśli jest podłączony system audio (konsola mikserska i głośniki), głośniki Monitor 5 należy włączać na końcu, a wyłączać je przed wyłączeniem systemu audio.

5. Złącze RCA (cinch) — wejście główne

6. Złącze TRS — wejście zbalansowane

Złącze typu jack 6,35 mm.

7. Złącze XLR — wejście zbalansowane

Najczęściej używane złącze w przypadku sprzętu profesjonalnego ze względu na swoje wysokie parametry elektryczne i mechaniczne.

8. Przełącznik Low Freq

Pozwala wyregulować poziom zakresu niskich częstotliwości. +2 dB: zwiększenie zakresu o 2 dB, 0: jednorodna charakterystyka częstotliwościowa, -2 dB: zmniejszenie zakresu o 2 dB.

9. Przełącznik High Freq

Pozwala wyregulować poziom zakresu wysokich częstotliwości. +2 dB: zwiększenie zakresu o 2 dB, 0: jednorodna charakterystyka częstotliwościowa, -2 dB: zmniejszenie zakresu o 2 dB.

10. Przełącznik Low Cutoff

Dostępne są trzy częstotliwości odcięcia dla filtra dolnozaporowego: 56, 80 i 100 Hz.

11. Głośnik wysokotonowy

Wytwarza dźwięki o wysokich częstotliwościach.

12. Głośnik niskotonowy

Wytwarza dźwięki o niskich częstotliwościach.

13. Porty bass reflex

Poprawiają odtwarzanie niskich częstotliwości.

3. KORZYSTANIE Z GŁOŚNIKÓW MONITOR 5

- Przed podłączeniem głośników Monitor 5 sprawdź położenie wybieraka napięcia (1): 230 V w przypadku zasilania 220–240 V lub 115 V w przypadku zasilania 110–120 V.
- Wykonaj połączenia zasilania (2) i audio (5, 6 lub 7).
- Włącz zasilanie elementów źródła audio, mikserów i komputera.
- Za pomocą pokrętki głośności (3) ustaw w głośnikach Monitor 5 minimalny poziom głośności, a następnie włącz głośniki Monitor 5, naciskając przycisk zasilania (4): dioda (3) zacznie świecić.

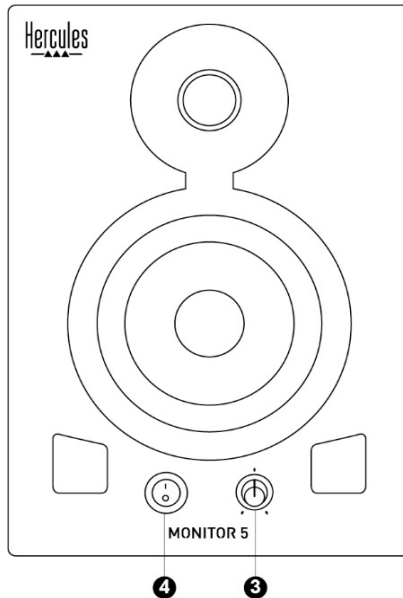

4. INFORMACJE DOTYCZĄCE GWARANCJI DLA KLIENTA

Firma Guillemot Corporation S.A. z siedzibą pod adresem Place du Granier, B.P. 97143, 35571 Chantepie, Francja („Guillemot”) udziela klientowi obowiązującej na całym świecie gwarancji, że niniejszy produkt Hercules będzie wolny od wad materiałowych i produkcyjnych przez okres gwarancji równy limitowi czasu, w którym klient może występować z roszczeniami z tytułu wad niniejszego produktu. W krajach Unii Europejskiej jest to okres dwóch (2) lat od dostarczenia produktu Hercules. W innych krajach okres gwarancji jest równy limitowi czasu, w którym klient może występować z roszczeniami z tytułu wad produktu Hercules zgodnie z przepisami obowiązującymi w kraju, w którym klient mieszkał w dniu zakupu produktu Hercules. (Jeśli przepisy danego kraju nie przewidują występowania z takimi roszczeniami, okres gwarancji będzie wynosił jeden (1) rok od pierwotnej daty zakupu produktu Hercules).

Niezależnie od powyższego akumulatory są objęte sześciomiesięcznym (6-miesięcznym) okresem gwarancji liczonym od daty pierwotnego zakupu.

Jeśli w okresie gwarancji wystąpią objawy mogące świadczyć o wadzie produktu, należy niezwłocznie skontaktować się z działem pomocy technicznej, który wskaże dalszy sposób postępowania. W razie potwierdzenia wady produkt należy zwrócić w punkcie zakupu (lub innym miejscu wskazanym przez dział pomocy technicznej).

W ramach niniejszej gwarancji wadliwy produkt zostanie wymieniony lub przywrócony do stanu sprawności użytkowej, zgodnie z decyzją działu pomocy technicznej. Jeśli w okresie gwarancji produkt Hercules zostanie poddany czynnościom mającym na celu przywrócenie go do stanu użytkowego, dowolny okres, dowolny siedmiu (7) dni, podczas których produkt nie jest użytkowany, zostanie dodany do pozostałego okresu gwarancji (okres ten liczy się od dnia, w którym klient poprosi o interwencję, lub od dnia, w którym dany produkt zostanie udostępniony celem przywrócenia do stanu użytkowego, jeśli data udostępnienia celem przywrócenia do stanu użytkowego następuje po dacie prośby o interwencję). Jeśli zezwala na to obowiązujące prawo, całkowita odpowiedzialność firmy Guillemot i jej podmiotów zależnych (łącznie z odpowiedzialnością za szkody wtórne) ogranicza się do przywrócenia do stanu użytkowego lub wymiany produktu Hercules. Jeśli zezwala na to obowiązujące prawo, firma Guillemot wyłącza wszelkie gwarancje pokupności i przydatności do określonego celu.

Niniejsza gwarancja nie obowiązuje: (1) w przypadku, gdy produkt został zmodyfikowany, otwarty, zmieniony albo uszkodzony na skutek nieodpowiedniego lub nadmiernego użytkowania, niedbałości, wypadku, normalnego zużycia lub z innego powodu niezwiązanego z wadą materiałową ani produkcyjną (w tym między innymi z powodu połączenia produktu Hercules z nieodpowiednim elementem, w tym w szczególności z zasilaczem, akumulatorem, ładowarką lub jakimkolwiek innym elementem niedostarczonym przez firmę Guillemot dla tego produktu); (2) w przypadku używania produktu w sposób inny niż użytek domowy, w tym do celów zawodowych lub komercyjnych (na przykład w salonach gier albo do prowadzenia szkoleń lub zawodów); (3) w razie nieprzestrzegania instrukcji podanych przez dział pomocy technicznej; (4) w odniesieniu do oprogramowania, jako że oprogramowanie to jest objęte odrębną szczegółową gwarancją; (5) w odniesieniu do materiałów eksploatacyjnych (elementów wymienianych w czasie eksploatacji produktu, na przykład baterii jednorazowych, muszli/nakładek na uszy do zestawów słuchawkowych lub słuchawek); (6) w odniesieniu do akcesoriów (na przykład kabli, pokrowców, etui, torebek, pasków na rękę); (7) w przypadku sprzedania produktu na aukcji publicznej.

Niniejsza gwarancja nie podlega przeniesieniu.

Niniejsza gwarancja nie wpływa na prawa klienta wynikające z przepisów dotyczących sprzedaży dóbr konsumenckich w kraju klienta.

Dodatkowe postanowienia gwarancyjne

W okresie gwarancji firma Guillemot zasadniczo nie udostępnia jakichkolwiek części zamiennych, ponieważ jedynym podmiotem upoważnionym do otwarcia jakiegokolwiek produktu Hercules i/lub przywrócenia go do stanu użytkowego jest dział pomocy technicznej (oprócz ewentualnych procedur przywracania produktu do stanu użytkowego, o wykonanie których dział pomocy technicznej może poprosić klienta przez przekazanie pisemnych instrukcji — np. ze względu na prostotę i jawność procesu przywracania do stanu użytkowego — oraz, w razie potrzeby, przez udostępnienie klientowi wymaganych części zamiennych).

Ze względu na realizowane cykle innowacji oraz konieczność zapewnienia ochrony swojej specjalistycznej wiedzy i tajemnic handlowych firma Guillemot zasadniczo nie udostępnia powiadomień dotyczących przywracania do stanu użytkowego ani części zamiennych w przypadku produktów Hercules, których okres gwarancji upłynął.

W USA i Kanadzie niniejsza gwarancja ogranicza się do wewnętrznych mechanizmów i zewnętrznej obudowy produktu. W żadnym wypadku firma Guillemot ani jej podmioty stowarzyszone nie będą odpowiadać wobec osób trzecich za szkody wtórne ani przypadkowe wynikające z naruszenia jakichkolwiek gwarancji wyraźnych lub domniemanych. Niektóre stany/prowincje nie zezwalają na ograniczenie czasu trwania gwarancji domniemanych bądź wyłączenie lub ograniczenie odpowiedzialności za szkody wtórne lub przypadkowe, więc powyższe ograniczenia lub wyłączenia mogą Ciebie nie dotyczyć. Niniejsza gwarancja przynajmniej Ci określa prawa, a ponadto mogą przysługiwać Ci inne prawa zależnie od stanu lub prowincji.

Odpowiedzialność

Jeśli zezwała na to obowiązujące prawo, firma Guillemot Corporation S.A. („Guillemot”) i jej podmioty zależne nie ponoszą żadnej odpowiedzialności za szkody spowodowane przez co najmniej jeden z następujących czynników: (1) modyfikację lub otwarcie produktu bądź wprowadzenie w nim zmian; (2) nieprzestrzeganie instrukcji montażu; (3) nieodpowiednie lub nadmierne użytkowanie, niedbałość, wypadek (na przykład uderzenie); (4) normalne zużycie; (5) używanie produktu w sposób inny niż użytek domowy, w tym do celów zawodowych lub komercyjnych (na przykład w salonach gier albo do prowadzenia szkoleń lub zawodów). Jeśli zezwała na to obowiązujące prawo, firma Guillemot i jej podmioty zależne nie ponoszą żadnej odpowiedzialności za szkody niezwiązane z wadą materiałową lub produkcyjną produktu (w tym między innymi za szkody spowodowane bezpośrednio lub pośrednio przez jakiegokolwiek oprogramowanie lub na skutek połączenia produktu Hercules z nieodpowiednim elementem, w tym w szczególności z zasilaczem, akumulatorem, ładowarką lub jakimkolwiek innym elementem niedostarczonym przez firmę Guillemot dla tego produktu).

Monitor 5

PRAWA AUTORSKIE

© 2019 Guillemot Corporation S.A. Wszelkie prawa zastrzeżone. Hercules® jest zastrzeżonym znakiem towarowym firmy Guillemot Corporation S.A. Wszystkie inne znaki towarowe oraz nazwy marek są za takie uznawane i stanowią własność odpowiednich podmiotów. Ilustracje nie są wiążące prawnie. Treść, wzory i dane techniczne mogą ulec zmianie bez powiadomienia i mogą różnić się w zależności od kraju. Wyprodukowano w Chinach.

ZALECENIE DOTYCZĄCE OCHRONY ŚRODOWISKA



Na terenie Unii Europejskiej: gdy okres przydatności produktu do eksploatacji dobiegnie końca, produktu nie należy pozbywać się wraz ze zwykłymi odpadami z gospodarstwa domowego, ale oddać do recyklingu w punkcie zbiórki zużytego sprzętu elektrycznego i elektronicznego. Potwierdza to symbol znajdujący się na produkcie, w instrukcji obsługi lub na opakowaniu. Zależnie od swoich właściwości materiały zawarte w produkcie mogą nadawać się do recyklingu. Dzięki recyklingowi i innym formom utylizacji zużytych urządzeń elektrycznych i elektronicznych klient może w znacznym stopniu przyczynić się do ochrony środowiska. Aby uzyskać informacje o najbliższych punktach zbiórki odpadów, należy skontaktować z miejscowymi władzami.

We wszystkich innych krajach: należy przestrzegać miejscowych przepisów dotyczących recyklingu sprzętu elektrycznego i elektronicznego.

Niniejsze informacje należy zachować. Kolorystyka i elementy ozdobne mogą różnić się od przedstawionych. Przed korzystaniem z produktu należy zdjąć z niego plastikowe elementy mocujące oraz naklejki.

www.hercules.com

**Dotyczy wyłącznie UE i Turcji*

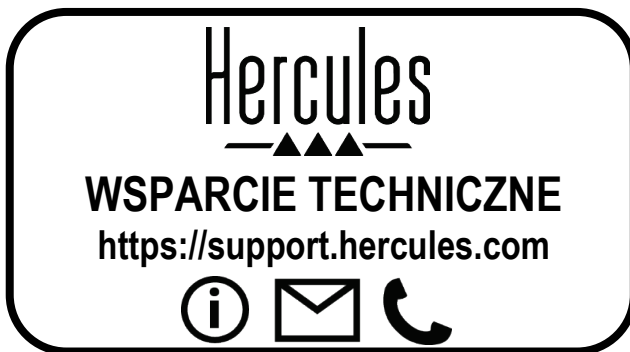

内容

| | | |
|------|-----------------------------------|---|
| 1. | はじめに | 2 |
| 1.1. | ボックス内容 | 2 |
| 1.2. | 技術仕様 | 2 |
| 1.3. | 推奨事項 | 3 |
| 2. | 設置 | 4 |
| 2.1. | Monitor 5 スピーカーのポジションをセットする | 4 |
| 2.2. | フロントパネルとリアパネルの概要 | 6 |
| 3. | MONITOR 5 を使用する | 7 |

Monitor 5

1. はじめに

Monitor 5 スピーカーは、安定かつ正確なサウンドを提供する、高品質な仕上げのモニタリングスピーカーです。このスピーカーを使用することで、ビギナーから初級者～上級者の DJ まで、ミックスを正しく準備し、作品の細かいディテールまでモニタリングできます。

1.1. ボックス内容

- Monitor 5 バイアンプリファイド スピーカー 2 個
- AC 電源ケーブル 2 本
- ユーザーマニュアル

1.2. 技術仕様

| | |
|--------------------|---|
| 種類 | バイアンプリファイド 2-Way 給電モニタリングスピーカー |
| ウーファー (低周波数ドライバー) | 磁気シールド 5 インチケブラー製コーン |
| トゥイーター (高周波数ドライバー) | 磁気シールド 1 インチシルクドーム |
| LF 増幅 | 50 W |
| HF 増幅 | 30 W |
| 合計電力 | 80 W |
| 周波数応答 | 50 Hz - 20 kHz |
| S/N 比 | > 95 dB |
| 入力インピーダンス | 20 k Ω (バランス) 10 k Ω (アンバランス) |
| 特長 | -RCA 入力 x 1 (アンバランス -10 dBV) -TRS 入力 x 1、XLR 入力 x 1 (バランス +4 dBu) -低周波数スイッチ (-2 dB、0 dB、+2 dB) -高周波数スイッチ (-2 dB、0 dB、+2 dB) -ローカットオフスイッチ (56、80、および 100 Hz) |
| 寸法 | 310 cm (H) x 218 cm (W) x 230 cm (D) 重量:6.830 kg |
| 電源 | 100-120V ~60 Hz、220-240V ~50 Hz |

1.3. 推奨事項

- スピーカーの落下を防ぐため、スピーカーは平らな場所に置いてください。
 - スピーカー内部の部品の破損を防ぐため、スピーカーを開けないでください。
 - これらのスピーカーは、温暖な環境での使用を想定して設計されています。
 - 火災や放電の危険を防ぐため、スピーカーを次の場所に近づけないでください:
 - 雨または湿度、およびその他の液体（水、化学薬品など）
 - ヒーター、ストーブ、その他の発熱装置（増幅器を含む）などの熱源
 - 直射日光
 - スピーカーに水滴や水がかからないようにしてください。
 - 液体が入った容器（コップ、花瓶など）をスピーカーの上に置かないでください。
 - 火が付いたローソクなどの火気を製品の上に置かないでください。
 - 長時間使用しないときは、スピーカーの電源を切ってください。
 - クリーニングの前に、スピーカーの電源を切ってください。湿らせた布を使用してください。エアゾールクリーナーは使用しないでください。
 - マーキングは、スピーカーの背面に記載されています。
 - アクセサリーの交換は、製造元または認定を受けた販売元が定めた仕様に従って交換してください。
 - この製品には、ユーザーが修理できる内部部品は含まれていません。
- メンテナンスは、製造元もしくは認定を受けた販売元までご依頼ください。
- 注意: 大音量の音楽をヘッドフォンで長時間聴くと、難聴の原因になる恐れがありますのでご注意ください。

2. 設置

2.1. Monitor 5 スピーカーのポジションをセットする

スピーカーの配置は、音楽を聞いたときに聞こえる音に影響します。最適なモニタリングで理想的なミキシングを行うには、Monitor 5 スピーカーを正しく配置することが重要です。以下の事項に従うことを推奨します。

- あなたとスピーカーの間に何もないように、障害物がある場合は移動してください。
- 部屋の音響バランスは、部屋に置いてある物や、ドア・窓などによって悪影響を受ける場合があります。
- 可能であれば、スピーカーと壁または部屋の隅との間に 1.5m 以上を確保してください。スピーカーを壁に近づけるほど、低音のレスポンスは増幅され、これはミックスで補正する必要があります。
- それぞれのモニタリングスピーカーを、部屋の壁や隅から同じ距離のポジションに設置してください。
- 理想的には、各スピーカーと音楽を聴くポジションが正三角形を形成するのがベストです。

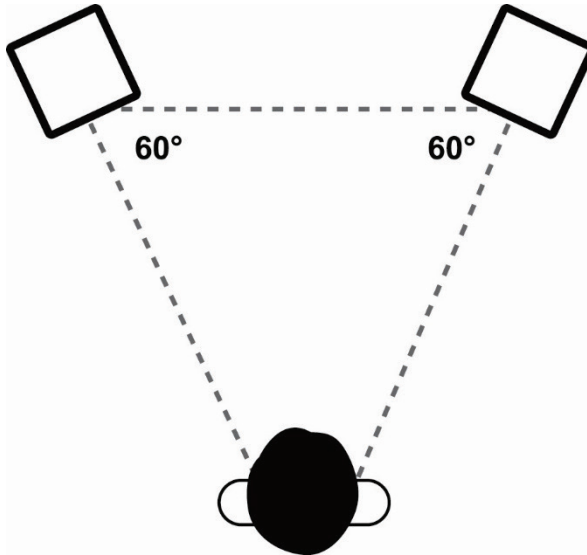

- リスニング高さを最適とされている、耳の高さとスピーカーのウーファーの高さが同じになるように設定してください。スタジオ内のセットアップでは、反射による問題を最小限に抑えるために、ミキシングデスクやテーブルよりも高い位置に Monitor 5 スピーカーを配置することをお勧めします。

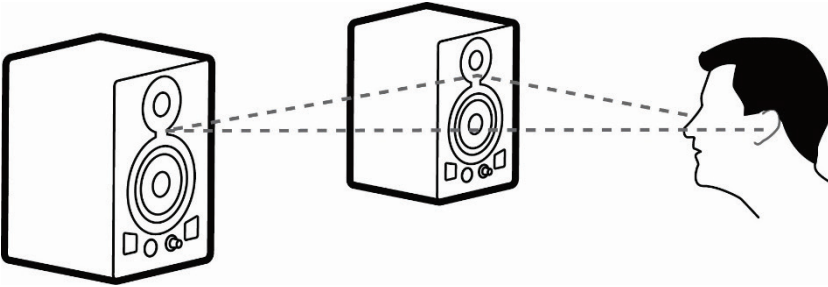

2.2. フロントパネルとリアパネルの概要

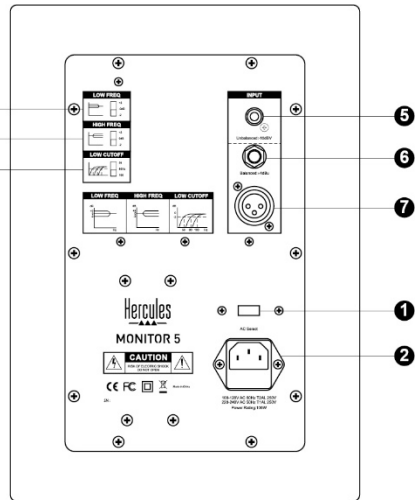
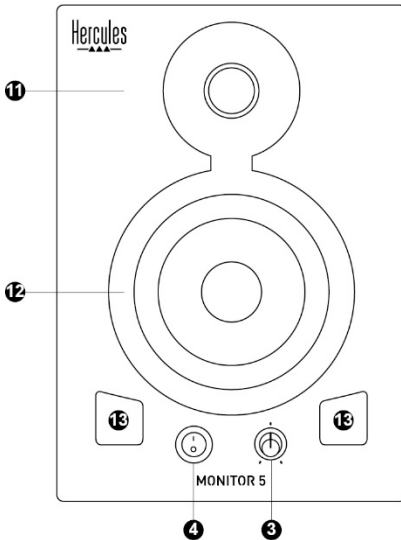

1.電圧セレクタ

2 通りのポジションが可能:220~240 V 電圧の場合は 230 V、110-120 V 電圧の場合は 115 V。

2.電源コネクター

電源ケーブルをここに接続します。

3.ボリュームつまみおよび電源 LED

LED ランプは、ON/OFF ボタンが ON になっているときに点灯します。

4.オン/オフボタン

オーディオシステム（ミキシングコンソールとスピーカー）を接続したら、Monitor 5 の電源を最後にオンにします。オーディオシステムの電源を切るときも、Monitor 5 のスピーカーの電源を最初にオフにしてください。

5.メイン入力用 RCA (Cinch) コネクター

6.バランス入力用 TRS コネクター

6.35 mm ジャックコネクター。

7.バランス入力用 XLR コネクター

電気的および機械的な高い信頼性により、業務用機器やその設置において最もよく使われているコネクター。

8.低周波数スイッチ

低周波数レンジのレベルを調整できます。+2 dB: レンジを 2 dB 上げます。

0: 均一な周波数応答-2 dB: レンジを 2 dB 下げます。

9.高周波数スイッチ

高周波数レンジのレベルを調整できます。+2 dB: レンジを 2 dB 上げます。

0: 均一な周波数応答-2 dB: レンジを 2 dB 下げます。

10.ローカットオフスイッチ

ローカットフィルターでは 3 つのカットオフ周波数が利用可能:56、80、および 100 Hz。

11.トウィーター（高周波数ドライバー）

高周波音を生成します。

12.ウーファー（低周波数ドライバー）

低周波音を生成します。

13.バスレフポート

低周波数のレンダリングを改善します。

3. MONITOR 5 を使用する

- Monitor 5 スピーカーを接続する前に、電力セレクタのポジション (1) が正しいことを確認してください:220~240 V 電圧の場合は 230 V、110-120 V 電圧の場合は 115 V。
- 電力の接続 (2) と、オーディオの接続 (5、6、または 7) を行ってください。
- オーディオソース機器、ミキサー、およびコンピュータの電源を入れます。
- ボリュームつまみ (3) を使って Monitor 5 スピーカーのボリュームを最小レベルにし、次に ON/OFF ボタン (4) で Monitor 5 の電源を入れてください: 電源 LED (3) が点灯します。

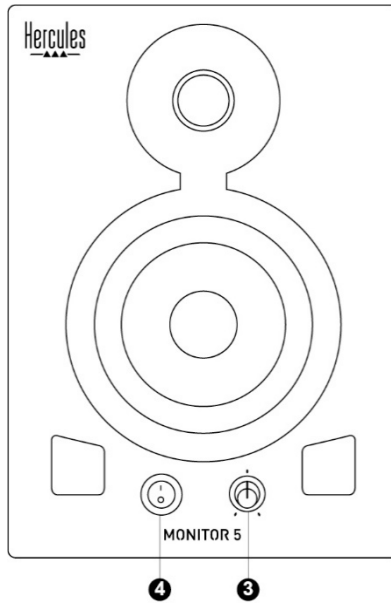

Monitor 5

著作権

© 2019 Guillemot Corporation S.A. All rights reserved. Hercules® は、Guillemot Corporation S.A. の登録商標です。その他の商標は、それぞれの所有者に帰属します。本書に含まれるイラストには法的拘束力はありません。

本書に含まれる内容、設計および仕様は、事前の通告なしに変更される場合があります。また、各国で異なる場合があります。中国製。

環境保護推奨

リサイクルのための廃機器の収集地点についての詳細は、地域自治体までお問い合わせください。

お住まいの国・地域で適用される、電気電子機器のリサイクル法を遵守してください。

この情報は大切に保管してください。色や形状は実際の製品と異なる場合があります。

本製品をご使用になる前に、プラスチック留め具や粘着テープなどはすべて取り除いてください。

www.hercules.com

CE

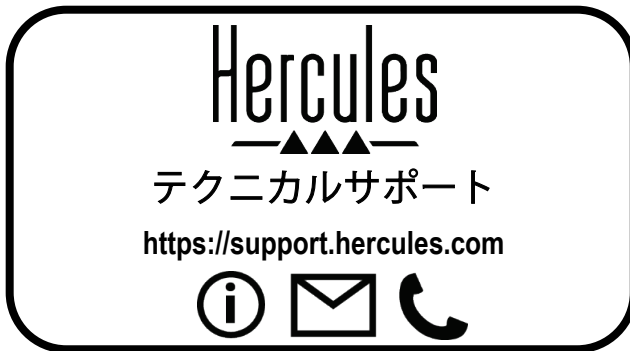

目錄

| | | |
|------|-------------------------|---|
| 1. | 簡介..... | 2 |
| 1.1. | 包裝清單..... | 2 |
| 1.2. | 技術規格..... | 2 |
| 1.3. | 建議..... | 3 |
| 2. | 安裝..... | 4 |
| 2.1. | 擺放 Monitor 5 揚聲器..... | 4 |
| 2.2. | 前面板和後面板概覽..... | 6 |
| 3. | 使用您的 MONITOR 5 揚聲器..... | 7 |

Monitor 5

1. 簡介

Monitor 5 揚聲器是一款監聽揚聲器，能夠提供穩定、精準的聲音，並且表面光潔閃亮。借助該揚聲器，DJ（無論是初學者、業餘愛好者還是資深玩家）能夠正確地準備混音並密切監聽其作品的所有細節。

1.1. 包裝清單

- 2 只 Monitor 5 雙放大器揚聲器
- 2 根交流電源線
- 使用者手冊

1.2. 技術規格

| | |
|--------------|---|
| 類型 | 雙放大器、雙路供電監聽揚聲器 |
| 低音單元（低頻驅動單元） | 5 英寸，凱夫拉喇叭，磁屏蔽 |
| 高音單元（高頻驅動單元） | 1 英寸，絲膜球頂單元，磁屏蔽 |
| 低頻放大器 | 50 W |
| 高頻放大器 | 30 W |
| 總功率 | 80 W |
| 頻率回應 | 50 Hz – 20 kHz |
| 信噪比 | > 95 dB |
| 輸入阻抗 | 20 K Ω （平衡） 10 K Ω （非平衡） |
| 特性 | -1 個 RCA 輸入（非平衡 -10 dBV） -1 個 TRS 輸入和 1 個 XLR 輸入（平衡 +4 dBu） -低頻開關（-2 dB、0 dB、+2 dB） -高頻開關（-2 dB、0 dB、+2 dB） -低頻濾除開關（56、80 和 100 Hz） |
| 尺寸 | 310 cm（高）x 218 cm（寬）x 230 cm（深） 重量：6.830 kg |
| 電源 | 100-120 V ~60 Hz 和 220-240 V ~50 Hz |

1.3. 建議

- 請將您的揚聲器置於平坦的表面上，以免出現揚聲器掉落的風險。
- 切勿拆解揚聲器，因為這樣有可能會損壞其內部元件。
- 此揚聲器設計用於溫和環境。
- 為了預防火災或放電風險，請使此揚聲器遠離：
 - 雨水或濕氣，以及所有液體（水、化學品或任何其他液體），
 - 熱水器、火爐之類的熱源或任何其他產生熱量的裝置（包括放大器），
 - 直射陽光。
- 切勿讓此揚聲器接觸水滴或濺起的水花。
- 切勿在此揚聲器上放置任何盛裝液體的容器（玻璃杯、花瓶等）。
- 禁止在此裝置上放置明火源，如點燃的蠟燭。
- 如果長時間不使用揚聲器，請關閉揚聲器電源。
- 清潔揚聲器前請先關閉電源。使用濕布清潔，切勿使用噴霧清潔劑。
- 產品標識位於揚聲器背部。
- 按照製造商或其授權代表的規格要求更換配件。
- 此產品包含的內部零件均不能由使用者修理。維護工作必須由製造商或其授權代表執行。
- 注意：長時間在最大功率下用耳機收聽可能會損害使用者的聽力。

Monitor 5

2. 安裝

2.1. 擺放 Monitor 5 揚聲器

您的揚聲器擺放方式會影響您聽到的聲音效果。為了確保出色的監聽效果，協助自己完善混音，請務必正確擺放 Monitor 5 揚聲器，這一點很重要。以下是您應該遵循的一些訣竅：

- 清除您和揚聲器之間的任何障礙物。
- 大的物體或門窗可能會對室內的聲音平衡造成負面影響。
- 如有可能，請使揚聲器和室內牆壁或牆角之間至少保持 1.50 m 的距離。揚聲器離牆壁越近，低音回應就會放大得越多，您需要在混音中對此作出補償。
- 所有監聽揚聲器與室內牆壁或牆角之間應保持相同的距離（到側壁和後壁的距離）。
- 理想情況下，兩隻揚聲器與收聽者的位置應構成一個等邊三角形（等邊，每個角均為 60° ）。

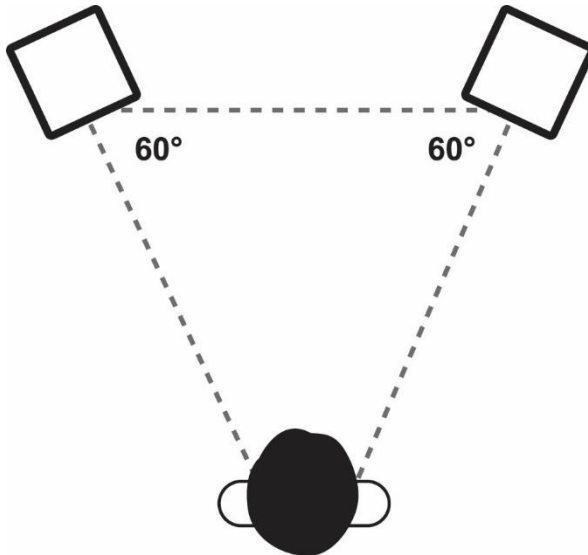

- 務必保持最佳的收聽高度，最佳收聽位置是使用者耳朵與低音單元頂部齊平。在錄音棚設定模式下，為了儘量減少由於反射帶來的問題，我們建議您相對於混音台升高 Monitor 5 揚聲器的位置。

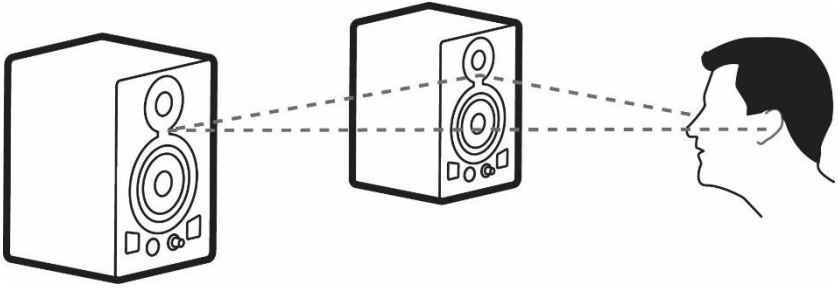

Monitor 5

2.2. 前面板和後面板概覽

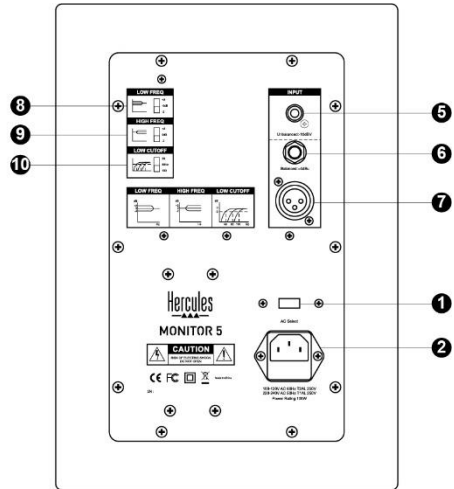
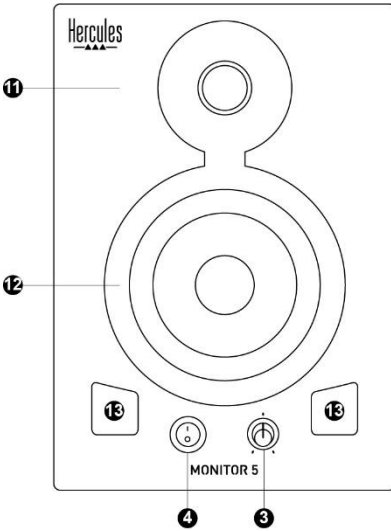

1.電壓選取器

兩種可能的擋位：230 V（對於 220-240 V 電源）；或者 115 V（對於 110-120 V 電源）。

2.電源接頭

此處連接電源纜線。

3.音量旋鈕和電源 LED 指示燈

當 ON/OFF（開/關）按鈕設定為 ON（開）位置時，此 LED 指示燈點亮。

4.ON/OFF（開/關）按鈕

連接您的音訊系統（混音控制台和揚聲器）後，開啟 Monitor 5 揚聲器，關閉 Monitor 5 揚聲器，再關閉您的音訊系統。

5.用於連接主輸入的 RCA (Cinch) 接頭

6.用於連接平衡輸入的 TRS 接頭

6.35 mm 插孔接頭。

7.用於連接平衡輸入的 XLR 接頭

憑藉其出色的電氣和機械可靠性，成為專業裝備和安裝中最常用的接頭。

8.低頻開關

可用於調節低頻域的音量。+2 dB：使低頻域的音量增大 2 dB；0：保持相同的頻率回應；-2 dB：使低頻域的音量降低 2 dB。

9.高頻開關

可用於調節高頻域的音量。+2 dB：使高頻域的音量增大 +2 dB；0：保持相同的頻率回應；-2 dB：使高頻域的音量降低 2 dB。

10.低頻濾除開關

低頻濾波器支援三種濾除頻率：56、80 和 100 Hz。

11.高音單元（高頻驅動單元）

生成高頻聲音。

12.低音單元（低頻驅動單元）

生成低頻聲音。

13.低音反射埠

改善低頻渲染效果。

3. 使用您的 MONITOR 5 揚聲器

- 在連接您的 Monitor 5 揚聲器之前，請先確認電壓選取器 (1) 的位置：230 V（對於 220-240 V 電源）；或者 115 V（對於 110-120 V 電源）。
- 連接電源線 (2) 和音訊線（5、6 或 7）。
- 開啟您的音訊源元件、混音器和電腦。
- 使用音量旋鈕 (3) 將 Monitor 5 揚聲器的音量設定為最低水準，然後透過按下 ON/OFF（開/關）按鈕 (4) 開啟 Monitor 5 揚聲器：電源 LED (3) 點亮。

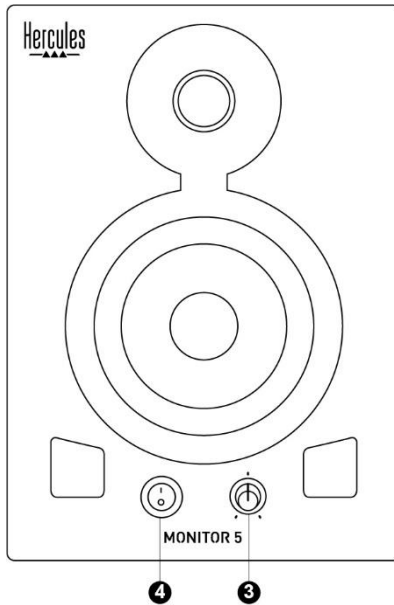

Monitor 5

著作權聲明

© 2019 Guillemot Corporation S.A. 保留所有權利。Hercules® 是 Guillemot Corporation S.A. 的註冊商標。所有其他商標均為其各自所有者的資產。插圖不具約束力。內容、設計和規格可能因國家/地區而異，並可能隨時出現變更，恕不另行通知。中國製造。

環保建議

有關離您最近的收集點的資訊，請連絡您當地的相關機構。
請遵守當地電氣電子設備的回收法律。

請保留此資訊。顏色和裝飾風格可能會有所不同。
在使用本產品之前，應先取下塑膠緊固件並撕掉膠帶。

www.hercules.com



목차

| | |
|-------------------------------|---|
| 1. 소개..... | 2 |
| 1.1. 포장 내용물..... | 2 |
| 1.2. 기술 사양..... | 2 |
| 1.3. 권장사항..... | 3 |
| 2. 설치..... | 4 |
| 2.1. Monitor 5 스피커 위치 조정..... | 4 |
| 2.2. 전면 및 후면 패널 개요..... | 6 |
| 3. MONITOR 5 스피커 사용하기..... | 7 |

Monitor 5

1. 소개

Monitor 5 스피커는 정확한 소리를 지속적으로 전달하고 우수한 마무리 기능이 있는 모니터링 스피커입니다. 초보, 아마추어, 전문가 할 것 없이 모든 DJ들이 믹싱 작업을 제대로 준비하고 창작물의 작은 것 하나까지도 세심하게 모니터링할 수 있습니다.

1.1. 포장 내용물

- 이중 증폭 Monitor 5 스피커 2 개
- AC 전원 케이블 2 개
- 사용설명서

1.2. 기술 사양

| | |
|-----------------|---|
| 유형 | 이중 증폭, 양방향 전원 모니터링 스피커 |
| 우퍼 (저주파수 드라이버) | 자기 차폐 5 인치 케블라 콘 |
| 트위터 (고주파수 드라이버) | 자기 차폐 1 인치 실크 돔 |
| LF 증폭 | 50 W |
| HF 증폭 | 30 W |
| 총 전력 | 80 W |
| 주파수 응답 | 50 Hz-20 kHz |
| 신호 대 잡음비 | > 95 dB |
| 입력 임피던스 | 20 kohms (밸런스) 10 kohms (언밸런스) |
| 특징 | 1 RCA 입력 (언밸런스 -10 dBV) 1 TRS 입력 및 1 XLR 입력 (밸런스 +4 dBu) 저주파수 스위치 (-2 dB, 0 dB, +2 dB) 고주파수 스위치 (-2 dB, 0 dB, +2 dB) 로켓 스위치 (56, 80 및 100 Hz) |
| 치수 | 310 cm (H) x 218 cm (W) x 230 cm (D) 무게: 6.830 kg |
| 전원 | 100-120 V~60 Hz 및 220-240 V~50 Hz |

1.3. 권장사항

- 스피커를 평평한 표면에 두어 스피커가 넘어지는 위험을 방지합니다.
- 절대로 스피커를 열지 마십시오. 내부 부품이 손상될 위험이 있습니다.
- 이 스피커는 온화한 환경에서 사용하기에 적합합니다.
- 화재 또는 방전의 위험을 방지하기 위해 비를 맞거나 습도가 높은 곳, 모든 유동물(물, 화학 제품 또는 기타 액체), 열원(히터, 난로 또는 기타 열을 발생시키는 장치(앰프 포함)) 및 직사광선을 피해 스피커를 보관하십시오.
- 스피커에 물방울이 떨어지지 않도록 하십시오.
- 액체가 들어 있는 물체(유리잔, 병 등)를 스피커 위에 올려두지 마십시오.
- 불이 켜진 양초와 같은 노출된 불꽃을 기기 위에 두지 않아야 합니다.
- 장시간 스피커를 사용하지 않을 예정인 경우, 스피커의 전원을 끄십시오.
- 청소 전에 스피커의 전원을 차단합니다. 젖은 천을 사용하고 에어로졸 세제 사용을 금합니다.
- 마킹은 스피커 아래쪽에 있습니다.
- 제조자 또는 공인 대리점의 사양에 준하여 부속품을 교체하십시오.
- 이 제품에는 사용자가 수리할 수 있는 내부 부품이 없습니다. 유지보수는 반드시 제조자 또는 공인 대리점이 수행해야 합니다.
- 주의: 최대 출력에서 장시간 헤드폰을 사용하면 사용자의 청력이 손상될 수 있습니다.

Monitor 5

2. 설치

2.1. Monitor 5 스피커 위치 조정

스피커를 두는 방식에 따라 소리를 들을 때 음감이 달라집니다. 따라서, 완벽한 믹싱에 도움이 되는 최적의 모니터링을 보장하기 위해서는 Monitor 5 스피커를 적절히 위치시키는 것이 중요합니다. 다음의 팁을 따르십시오.

- 여러분과 스피커 사이에 아무 것도 없도록 장애물을 치우십시오.
- 부피가 큰 물건 또는 문이나 창문으로 인해 방의 음향 균형이 깨질 수 있습니다.
- 가능하다면 스피커와 벽 또는 방구석 간 거리에 최소 1.50 m 이상 여유를 둡니다. 스피커의 위치가 벽에 가까울수록 저음 응답이 더욱 증폭되어 믹싱 시 보상 작업이 필요하게 됩니다.
- 전체 모니터링 스피커에 대해서도 벽 또는 방구석과 관련하여 동일한 거리(측면 및 후면)를 유지하십시오.
- 각 스피커와 청취 위치가 정삼각형을 이루는 것이 이상적입니다(각 변 동일, 각 60°도).

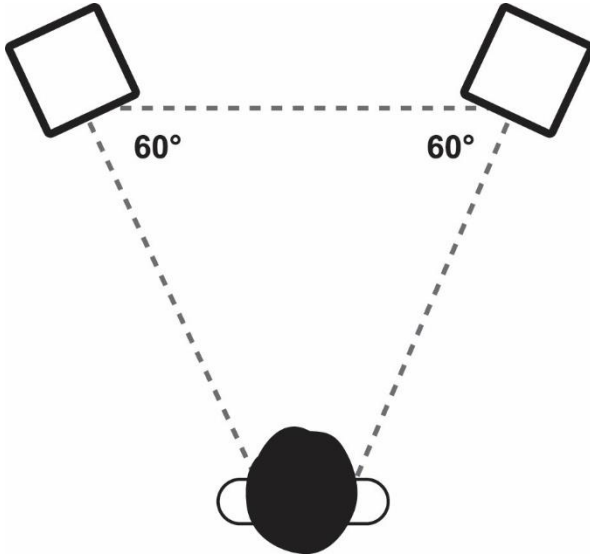

- 청취 높이를 최적화하십시오. 사용자의 귀가 우퍼 상단과 같은 높이에 위치하는 것이 가장 좋습니다. 스튜디오 설정에서 반향으로 인한 문제를 최소화하기 위해 믹싱 데스크 또는 테이블에 Monitor 5 스피커를 올려두기를 권장합니다.

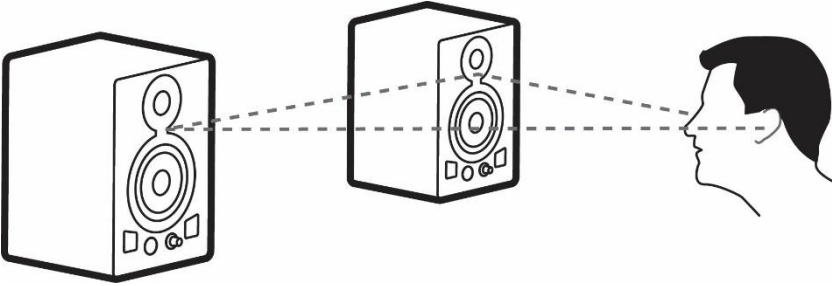

Monitor 5

2.2. 전면 및 후면 패널 개요

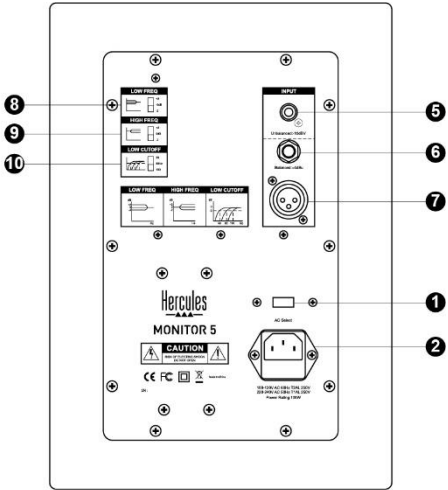
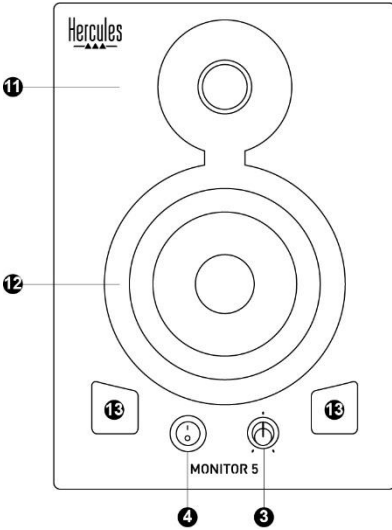

전압 선택기

두 가지 위치 가능: 220~240 V 전원 장치의 경우 230 V, 또는 110~120 V 전원 장치의 경우 115 V

전원 커넥터

전원 케이블을 여기에 연결합니다.

볼륨 손잡이 및 전원 LED

ON/OFF 버튼이 켜짐으로 설정되면 LED에 불이 들어옵니다.

ON/OFF 버튼

오디오 시스템(믹싱 콘솔 및 스피커)이 연결되면 켜 때는 Monitor 5 스피커를 맨 마지막에 켜고, 끌 때는 Monitor 5 스피커를 먼저 끈 다음 오디오 시스템의 전원을 끕니다.

주 입력용 RCA(신치) 커넥터

밸런스 입력용 TRS 커넥터

6.35 mm 잭 유형 커넥터

밸런스 입력용 XLR 커넥터

전기 및 기계적인 신뢰성 덕분에 전문가 장비 및 설비에 가장 많이 사용되는 커넥터입니다.

저주파수 스위치

저주파수 범위 수준을 조정할 수 있습니다. +2 dB: 2 dB 까지 범위 증가, 0: 균일한 주파수 응답, -2 dB: 2 dB 까지 범위 감소.

고주파수 스위치

고주파수 범위 수준을 조정할 수 있습니다. +2 dB: 2 dB 까지 범위 증가, 0: 균일한 주파수 응답, -2 dB: 2 dB 까지 범위 감소.

로컷 스위치

로컷 필터의 경우 56, 80 및 100 Hz 등 세 가지 차단 주파수 이용 가능

트위터 (고주파수 드라이버)

고주파 음을 생산합니다.

우퍼 (저주파수 드라이버)

저주파 음을 생산합니다.

베이스 리플렉스 포트

저주파수 렌더링을 개선합니다.

3. MONITOR 5 스피커 사용하기

- Monitor 5 스피커를 연결하기 전에 전압 선택기(1)의 위치를 확인합니다: 220~240 V 전원 장치의 경우 230 V, 또는 110~120 V 전원 장치의 경우 115 V
- 전원(2) 및 오디오(5, 6 또는 7)를 연결합니다.
- 음원 부품, 믹서 및 컴퓨터를 켭니다.
- 볼륨 손잡이(3)로 Monitor 5 스피커의 볼륨을 최저로 설정한 다음, ON/OFF 버튼(4)을 눌러 Monitor 5 스피커의 전원을 켜면 전원 LED(3)에 불이 들어옵니다.

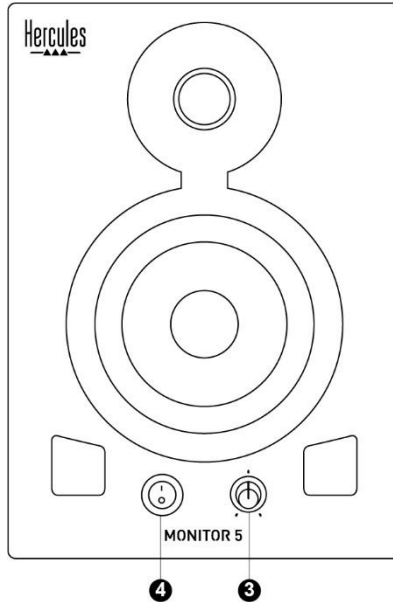

Monitor 5

COPYRIGHT

© 2019 Guillemot Corporation S.A. 모든 권리 보유. Hercules®는 Guillemot Corporation S.A.의 등록 상표입니다. 다른 모든 상표는 해당 소유자의 자산입니다. 도면은 법적 구속력이 없습니다. 설명서의 내용, 설계 및 사양은 예고 없이 변경될 수 있으며, 국가마다 다르게 적용될 수 있습니다. 제조국: 중국

환경 보호 권장 사항

가까운 수집소에 관한 정보는 지방 당국에 문의하시기 바랍니다.
전기 및 전자 장비에 관한 현지의 재활용 법률을 준수해 주십시오.

이 설명서를 보관하십시오. 색상 및 장식이 상이할 수 있습니다.
플라스틱 고정부품 및 접착제는 제품 사용 전에 제거해야 합니다.

www.hercules.com

A rounded rectangular box with a thick black border containing the Hercules logo, the text '기술 지원' (Technical Support), the URL 'https://support.hercules.com', and three icons: an information 'i' icon, an envelope icon, and a telephone handset icon.

Hercules
—▲▲▲—
기술 지원
<https://support.hercules.com>
i ✉ ☎

المحتويات

| | | | |
|---|-------|---|----|
| 2 | | مقدمة | 1. |
| 2 | | 1.1 محتويات الصندوق | |
| 2 | | 1.2 المواصفات الفنية | |
| 3 | | 1.3 التوصيات | |
| 4 | | التركيب | 2. |
| 4 | | 2.1 طريقة وضع سماعات Monitor 5 | |
| 6 | | 2.2 نظرة عامة على اللوحين الأمامية والخلفية | |
| 7 | | استخدام سماعات MONITOR 5 | 3. |
| 7 | | معلومات ضمان المستهلك | 4. |

1. مقدمة

إن سماعات Monitor 5 هي عبارة عن سماعات متتابعة تقدّم صوتًا متجانسًا ودقيقًا وتتميز بشكل نهائي ذي جودة. وهي تنتج لمنسقي الموسيقى - سواء أكانوا مبتدئين أم هواة أم ذوي خبرة - إعدادات المزج الخاصة بهم بشكل مناسب ومراقبة جميع تفاصيل إبداعاتهم عن كثب.

1.1 محتويات الصندوق

- عدد 2 سماعة Monitor 5 مزودة بميزة مكبر صوت ثنائي الاتجاه
- عدد 2 كابل طاقة للتيار المتناوب
- دليل المستخدم

1.2 المواصفات الفنية

| النوع | سماعات متتابعة موصّلة بالطاقة باتجاهين، مزودة بميزة مكبر الصوت ثنائي الاتجاه |
|--------------------------------------|--|
| مكبر صوت (جهاز تشغيل التردد المنخفض) | مخروط كيفلر 5 بوصة مغطى بشكل مغناطيسي |
| مكبر صوت (جهاز تشغيل التردد المرتفع) | قبة حريرية 1 بوصة مغطاة بشكل مغناطيسي |
| مضخم التردد المنخفض | 50 وات |
| مضخم التردد المرتفع | 30 وات |
| إجمالي الطاقة | 80 وات |
| استجابة التردد | 50 هرتز - 20 كيلو هرتز |
| نسبة الإشارة إلى الضجيج | <92 ديسيبل |
| معاوقة الدخل | 20 كيلو أوم (متوازن) 10 كيلو أوم (غير متوازن) |
| الميزات | - موصل إدخال RCA واحد (غير متوازن - 10 ديسيبل فولت) - موصل إدخال TRS واحد وموصل إدخال XLR واحد (متوازن + 4 ديسيبل مفرغ) - مفتاح التردد المنخفض (-2 ديسيبل، 0 ديسيبل، +2 ديسيبل) - مفتاح التردد المرتفع (-2 ديسيبل، 0 ديسيبل، +2 ديسيبل) - قاطع التيار المنخفض (56 و 80 و 100 هرتز) |
| الأبعاد | 310 سم (الارتفاع) × 218 سم (العرض) × 230 سم (العمق) الوزن: 6.830 كجم |
| موفر الطاقة | 100-120 فولت 60 هرتز تقريبًا و 220-240 فولت 50 هرتز تقريبًا |

1.3. التوصيات

- ضع السماعات التابعة على سطح مستوي، لتجنب سقوط السماعات.
- لا تفتح السماعات مطلقاً، حيث إنك إن فعلت ذلك فأنت تخاطر بتعرض المكونات الداخلية للتلف.
- هذه السماعات مصممة للاستخدام في بيئة معتدلة المناخ.
- لتجنب خطر نشوب حريق أو حدوث تفريغ كهربائي، احتفظ بالسماعات بعيداً عن:
 - الأمطار أو الرطوبة، بالإضافة إلى جميع السوائل (الماء أو المنتجات الكيميائية أو أي سوائل أخرى)،
 - مصادر الحرارة مثل المدفئات أو الأفران أو أي أجهزة منتجة للحرارة (بما في ذلك مكبرات الصوت)،
 - أشعة الشمس المباشرة.
- لا تُعرض السماعات إلى قطرات أو رذاذ الماء.
- تجنب وضع أغراض مليئة بالسوائل (كأس أو مزهرية...) على السماعات.
- يجب عدم وضع مصادر لهب مكشوف، مثل الشموع، على الجهاز.
- قم بإيقاف تشغيل السماعات إذا لم تكن تخطط لاستعمالها لمدة طويلة من الوقت.
- قم بإيقاف تشغيل السماعات قبل تنظيفها. واستخدم قطعة قماش رطبة وتجنب استخدام المنظفات البخاخة.
- توجد علامات على ظهر السماعات.
- استبدل الملحقات طبقاً لمواصفات الشركة المصنعة أو الوكيل المعتمد.
- لا يحتوي هذا المنتج على أي قطع داخلية يمكن إصلاحها من طرف المستخدم. يجب أن تُجرى الصيانة من طرف الشركة المصنعة أو وكيلها المعتمد.
- تنبيه: الاستماع عبر سماعات الرأس لفترات طويلة على أقصى قدرة قد يضر قدرة السمع لدى المستخدم.

2. التركيب

2.1 طريقة وضع سماعات Monitor 5

تؤثر طريقة وضع السماعات على الصوت الذي تسمعه عند الاستماع إليها. لضمان تحقيق متابعة مثلى والتي ستساعدك في تحقيق أفضل عمليات مزج، من المهم بالتالي وضع سماعات Monitor 5 بشكل مناسب. ما يلي بعض الإرشادات التي يجب اتباعها:

- أزل أية عوائق، بحيث لا يوجد شيء بينك وبين السماعات.
- قد يتأثر التوازن السمعي للغرفة بشكل سلبي بسبب وجود أشياء ضخمة أو بسبب الأبواب والنوافذ.
- إذا أمكن، حافظ على وجود مسافة بين السماعات والجدار أو زاوية الغرفة بحد أدنى 150 مترًا كلما اقترب موضع السماعات من الجدار، زادت ضخامة صوت استجابة الجهير، والتي ستحتاج إلى مكافئتها في عمليات المزج الخاصة بك.
- حافظ على نفس المسافة (بالنسبة للجانب والمؤخرة) بين سماعات المتابعة والجدار أو زاوية الحجرة.
- بشكل نموذجي، يجب أن تشكل كل سماعة ووضع استماع مثلث متساوي الأضلاع (جوانب متساوية، مع ثلاث زوايا 60 درجة).

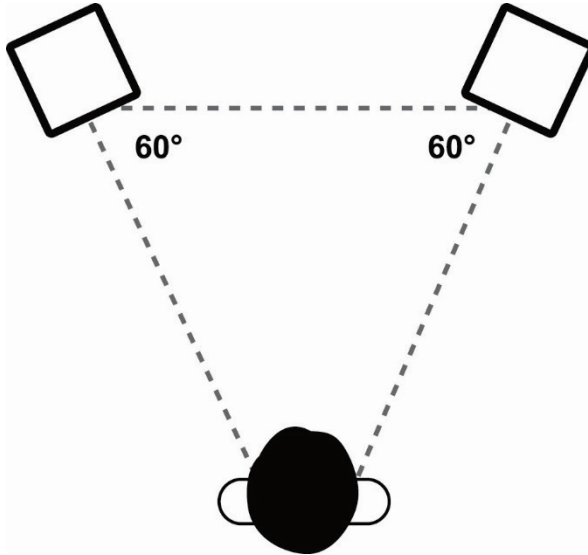

Monitor 5

- تأكد من الوصول لأفضل ارتفاع للاستماع، حيث يكون الوضع الأمثل عندما تكون أذان المستخدم في نفس مستوى قمة مكبرات الصوت (للترددات المنخفضة). في إعداد الاستوديو، للحد من حدوث أية مشاكل نتيجة للانعكاسات، نوصي برفع سماعات Monitor 5 في مستوى يتناسب مع وحدة التحكم في المزج أو الطاولة.

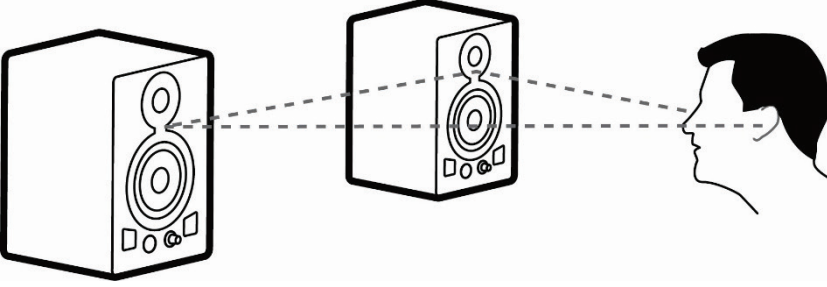

2.2. نظرة عامة على اللوحين الأمامية والخلفية

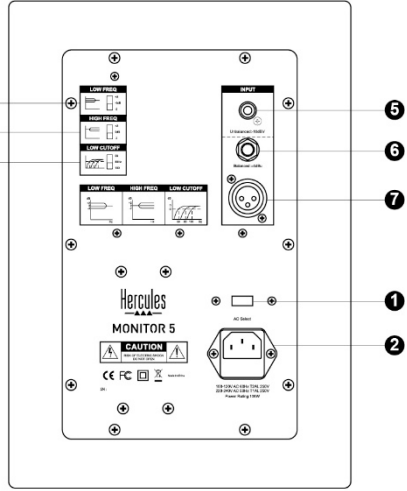
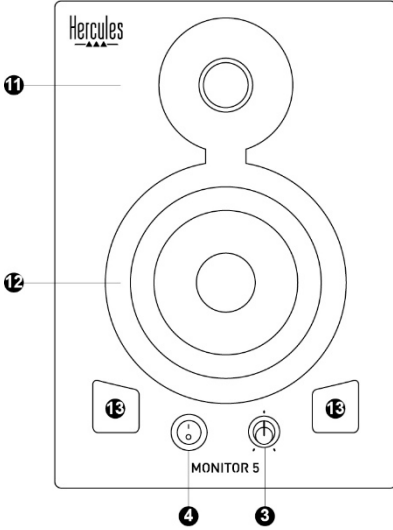

1. محدد الجهد
وضعيين محتملين: 230 فولت لموفر طاقة 220-240 فولت،
أو 115 فولت لموفر طاقة 110-120 فولت.
2. موصل الطاقة
وصل كابل الطاقة هنا.
3. مفتاح مستوى الصوت ومؤشر LED الخاص بالطاقة
يضيء مؤشر LED عند تعيين الزر تشغيل/إيقاف التشغيل
على تشغيل.
4. الزر تشغيل/إيقاف التشغيل
عند توصيل جهاز الصوت (وحدة التحكم في المزج
والسماعات)، قم دائماً بتوصيل طاقة سماعات Monitor 5،
وإيقاف تشغيل سماعات Monitor 5 قبل إيقاف تشغيل جهاز
الصوت.
5. موصل RCA (حزام السرج) للإدخال الرئيسي
6. موصل TRS للإدخال المتوازن
موصل من نوع قابس 6.35 مم.
7. موصل XLR للإدخال المتوازن
الموصل الأكثر استخداماً مع الأجهزة وعمليات التثبيت
الاحترافية، بفضل ما يتميز به من موثوقية كهربائية
وميكانيكية.

8. مفتاح التردد المنخفض
يتيح لك ضبط مستوى نطاق التردد المنخفض. +2
ديسيبل: يزيد النطاق بمقدار 2 ديسيبل؛ 0: يوحد استجابة
التردد؛ -2 ديسيبل: يزيد النطاق بمقدار 2 ديسيبل.
9. مفتاح التردد المرتفع
يتيح لك ضبط مستوى نطاق التردد المرتفع. +2 ديسيبل:
يزيد النطاق بمقدار 2 ديسيبل؛ 0: يوحد استجابة التردد؛
-2 ديسيبل: يخفض النطاق بمقدار 2 ديسيبل.
10. قاطع التيار المنخفض
تتوفر ثلاثة ترددات قطع لمرشح الترددات المنخفضة:
56 و80 و100 هرتز.
11. مكبر صوت (جهاز تشغيل التردد المرتفع)
يُصدر أصوات ذات تردد مرتفع.
12. مكبر صوت (جهاز تشغيل التردد المنخفض)
يُصدر أصوات ذات تردد منخفض.
13. منافذ انعكاس الجهير
تحسن ذبذبة الترددات المنخفضة.

3. استخدام سماعات Monitor 5

- قبل توصيل سماعات Monitor 5، تأكد من صحة موضع محدد الجهد الكهربائي (1): 230 فولت لموفر طاقة 220-240 فولت، أو 115 فولت لموفر طاقة 110-120 فولت.
- قم بإجراء توصيلات الطاقة (2) وتوصيلات الصوت (5 أو 6 أو 7).
- شغل مكونات مصدر الصوت وأجهزة المزج والكمبيوتر.
- قم بتعيين مستوى صوت سماعات Monitor 5 على أدنى مستوى، باستخدام مفتاح مستوى الصوت (3)، ثم قم بتشغيل سماعات Monitor 5 عن طريق الضغط على الزر تشغيل/إيقاف التشغيل (4): سيضيئ مؤشر LED (3) الخاص بالطاقة.

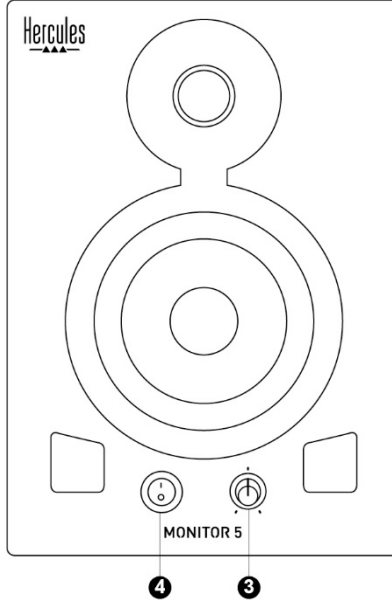

4. معلومات ضمان المستهلك

تضمن شركة Guillemot Corporation S.A، العالمية (المشار إليها فيما بعد باسم "Guillemot") ومقرها الرئيسي في Place du Granier, B.P. 97143, 35571 Chantepie, France للمستهلك أن يكون منتج Hercules هذا خاليًا من عيوب المواد وعيوب التصنيع، طوال مدة فترة الضمان التي تتوافق مع الفترة المحددة التي يمكن خلالها المطالبة بالمطابقة لاسترداد قيمة هذا المنتج أو استبداله. في دول الاتحاد الأوروبي، يسري هذا لمدة (2) عامين من تاريخ استلام المنتج Hercules. وفي دول أخرى، تتوافق فترة الضمان مع الفترة المحددة للمطالبة بمطابقة المنتج Hercules وفقًا للقوانين المعمول بها في الدولة التي كان يقطن بها المستهلك عند تاريخ شراء المنتج Hercules (في حالة عدم المطالبة في الدولة المعنية، ستكون فترة الضمان عام (1) واحد من تاريخ الشراء الأصلي للمنتج Hercules).

وإذا ظهر أن المنتج معيَّبًا خلال فترة الضمان، فاتصل على الفور بالدعم الفني الذي سيرشدك إلى الإجراءات التي يجب أن تتبناها. وإذا تم التأكد من وجود العيب، فيجب إعادة المنتج إلى مكان شرائه (أو أي موقع آخر يشير إليه الدعم الفني).

وفي سياق هذا الضمان، يجب استبدال المنتج المعيب الخاص بالمستهلك أو إصلاحه، وذلك حسب اختيار الدعم الفني. إذا خضع منتج Hercules، في خلال فترة الضمان، لأي عملية إصلاح، فإن أي فترة يكون المنتج خلالها خارج الخدمة وبحد أدنى سبعة (7) أيام سوف تضاف إلى فترة الضمان المتبقية (تبدأ هذه الفترة من تاريخ طلب العميل للتدخل أو من تاريخ تقديم المنتج المكسور للإصلاح، إذا كان تاريخ تقديم المنتج للإصلاح لاحقًا لتاريخ طلب التدخل). تقتصر المسؤولية الكاملة لشركة Guillemot وفروعها (بما في ذلك الأضرار التبعية) على إصلاح المنتج Hercules أو استبداله، وذلك عندما يكون هذا جائزًا بموجب القانون الساري. تخلي شركة Guillemot مسؤوليتها عن أي ضمانات خاصة بالتجارة أو الملاءمة لغرض معين، وذلك عندما يكون هذا جائزًا بموجب القانون الساري.

لا يسري هذا الضمان: (1) إذا تم تعديل المنتج أو فتحه أو تغييره أو إذا تعرّض للتلّف نتيجة للاستخدام السببي أو غير الملائم أو الإهمال أو حادث أو الإهلاك نتيجة الاستعمال العادي، أو أي سبب آخر لا يرتبط بوجود عيب في المواد أو التصنيع (بما في ذلك، على سبيل المثال لا الحصر، تجميع منتج Hercules بواسطة أي عنصر غير مناسب، بما في ذلك على وجه الخصوص وحدات الإمداد بالطاقة أو البطاريات القابلة لإعادة الشحن أو الشواحن أو أي عناصر أخرى لا يتم توريدها من خلال Guillemot لهذا المنتج)؛ (2) إذا استخدم المنتج لأي غرض آخر بخلاف الاستخدام المنزلي، بما في ذلك الأغراض المهنية أو التجارية (غرف الألعاب أو التدريب أو المسابقات على سبيل المثال)؛ (3) في حالة عدم الالتزام بالتعليمات المقدمة من قبل الدعم الفني؛ (4) على البرامج، حيث تخضع هذه البرامج لضمان محدد؛ (5) على العناصر الاستهلاكية (العناصر التي يتم استهلاكها خلال فترة عمر المنتج: كالبطاريات غير القابلة لإعادة الاستخدام أو سماعات الرأس أو وسادات الأذن الخاصة بسماعة الرأس)؛ (6) الملحقات (كالكابلات والعلب والحافظات والحقائب وأربطة المعصم)؛ (7) إذا تم بيع المنتج في مزاد علني.

هذا الضمان غير قابل للتحويل.

لا يؤثر هذا الضمان على الحقوق القانونية للمستهلك بمقتضى القوانين المطبقة على بيع السلع الاستهلاكية في بلده/بلدها.

Monitor 5

شروط الضمان الأخرى

خلال فترة الضمان، لن توفر Guillemot، من حيث المبدأ، أي قطع غيار، حيث أن الدعم الفني هو الطرف الوحيد المخول بفتح و/أو إصلاح أي منتج من Hercules (باستثناء أي إجراءات إصلاح يطلب الدعم الفني إجراؤها بواسطة العميل، عن طريق تعليمات مكتوبة – على سبيل المثال، نظراً لبساطة عملة الإصلاح وعدم سرقتها – وتزويد العميل بقطعة (قطع) الغيار المطلوبة، حيثما أمكن ذلك. لمقتضى المجالات الإبداعية ولحماية أسرار المعرفة الفنية والأسرار التجارية، لن توفر Guillemot، من حيث المبدأ، أي إشعارات للإصلاح أو قطع غيار لأي منتج Hercules انتهت فترة الضمان الخاصة به.

المسؤولية

تخلي شركة Guillemot Corporation S.A. (المشار إليها فيما بعد باسم "Guillemot") وفروعها مسؤوليتها كاملة عن أي أضرار تنتج عن حالة أو أكثر من الحالات التالية، إذا كان هذا جائزاً بموجب القانون الساري: (1) تعديل المنتج أو فتحه أو تغييره؛ (2) عدم الالتزام بتعليمات المجموعة؛ (3) الاستخدام السيئ أو غير الملائم أو الإهمال أو التعرض لحادث (تصادم، على سبيل المثال)؛ (4) الإهلاك الناتج عن الاستعمال العادي؛ (5) إذا استخدم المنتج لأي غرض آخر بخلاف الاستخدام المنزلي، بما في ذلك الأغراض المهنية أو التجارية (غرف الألعاب أو التدريب أو المسابقات على سبيل المثال). تخلي شركة Guillemot وفروعها كافة مسؤوليتها عن أي أضرار لا ترتبط بعيوب في المواد أو التصنيع يتعلق بالمنتج (متضمناً، على سبيل المثال لا الحصر، أي أضرار تحدث بشكل مباشر أو غير مباشر بسبب أي برنامج أو عن طريق دمج منتج Hercules مع أي عنصر غير مناسب، بما في ذلك على وجه الخصوص وحدات الإمداد بالطاقة أو البطاريات القابلة لإعادة الشحن أو الشواحن أو أي عناصر أخرى لا يتم توريدها من خلال Guillemot لهذا المنتج)، إذا كان هذا جائزاً بموجب القانون الساري.

حقوق النشر

© 2019 Guillemot Corporation S.A. جميع الحقوق محفوظة.

Hercules® هي علامة تجارية مسجلة لشركة Guillemot Corporation S.A. كافة العلامات التجارية الأخرى والأسماء التجارية معترف بها بموجب هذا المستند وخاصة بمالكها. الإيضاحات غير الملزمة. تخضع المحتويات والتصميمات والمواصفات للتغيير دون إعلام وقد تختلف من بلد إلى أخرى. صنع في الصين.

توصيات الحماية البيئية

* في الاتحاد الأوروبي: عند انتهاء صلاحية المنتج، يجب عدم التخلص منه مع النفايات المنزلية العادية، لكن بوضع في نقطة تجميع خاصة بالتخلص من نفايات المعدات الكهربائية والإلكترونية (WEEE).



ويؤكد ذلك الرمز الموجود على المنتج أو دليل المستخدم أو الغلاف.

يمكن إعادة تدوير المواد، على حسب خصائصها. من خلال إعادة التدوير والأشكال الأخرى لمعالجة نفايات المعدات الكهربائية والإلكترونية، يمكنك المشاركة بفعالية في المساعدة على حماية البيئة.

يرجى الاتصال بالسلطات المحلية لديك للحصول على معلومات حول نقطة التجميع الأقرب إليك.

بالنسبة لكافة البلدان الأخرى: يرجى الالتزام بقوانين إعادة التدوير المحلية الخاصة بالمعدات الكهربائية والإلكترونية.

احتفظ بهذه المعلومات. قد تختلف الألوان والزخارف.

يجب إزالة المواد المثبتة واللاصقة من المنتج قبل استخدامه.

www.hercules.com

*ينطبق على الاتحاد الأوروبي وتركيا فقط

CE*

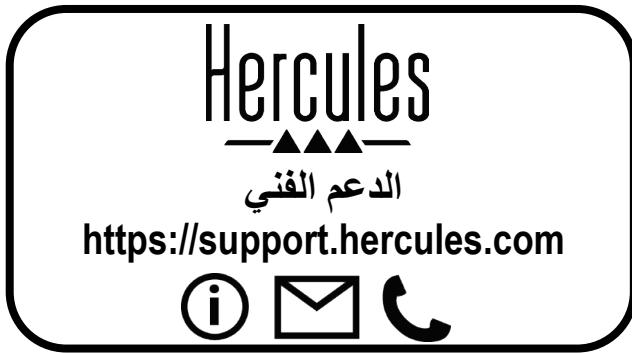

INNEHÅLL

| | | |
|-----------|--|----------|
| 1. | INTRODUKTION | 2 |
| 1.1. | Innehåll i förpackningen | 2 |
| 1.2. | Tekniska specifikationer..... | 2 |
| 1.3. | Rekommendationer..... | 3 |
| 2. | INSTALLATION | 4 |
| 2.1. | Placera Monitor 5-högtalarna..... | 4 |
| 2.2. | Översikt av fram- och baksidan | 6 |
| 3. | ANVÅNDA MONITOR 5-HÖGTALARNA..... | 7 |
| 4. | GARANTIINFORMATION..... | 8 |

Monitor 5

1. INTRODUKTION

Monitor 5-högtalarna är monitorhögtalare som levererar ett konsekvent, exakt ljud och har en högkvalitativ finish. De gör att DJ:s – vare sig nybörjare, amatörer eller erfarna – kan förbereda sina mixar på rätt sätt och nogga monitorera alla detaljer i deras skapelser.

1.1. Innehåll i förpackningen

- Två biampade Monitor 5-högtalare
- Två nätkablar
- Bruksanvisning

1.2. Tekniska specifikationer

| | |
|--|---|
| Typ | Biampade, tvåvägsdrivna monitorhögtalare |
| Bashögtalare (lågfrekvent högtalarelement) | 5", Kevlarkon, magnetiskt avskärmd |
| Diskant (högfrekvent högtalarelement) | 1", silkeskupol, magnetiskt avskärmd |
| LF-förstärkning | 50 W |
| HF-förstärkning | 30 W |
| Total effekt | 80 W |
| Frekvensomfång | 50 Hz – 20 kHz |
| Signal-brusförhållande | > 95 dB |
| Ingångsimpedans | 20 kohm (balanserad) 10 kohm (obalanserad) |
| Funktioner | - En RCA-ingång (obalanserad -10 dBV) - En TRS-ingång och en XLR-ingång (balanserad +4 dBu) - Lågfrekvensknapp (-2 dB , 0 dB , +2 dB) - Högfrekvensknapp (-2 dB , 0 dB , +2 dB) - Högpasknapp (56, 80 och 100 Hz) |
| Mått | 310 cm (H) x 218 cm (B) x 230 cm (D) Vikt: 6,830 kg |
| Nättaggregat | 100-120V ~60 Hz och 220-240V ~50 Hz |

1.3. Rekommendationer

- Sätt högtalarna på en plan yta för att undvika risken att högtalarna välter.
- Öppna aldrig högtalarna eftersom du riskerar att skada de inre komponenterna.
- Dessa högtalare är avsedda att användas i en tempererad miljö.
- För att förhindra risken för brand eller elektrisk urladdning ska du hålla högtalarna borta från:
 - regn eller fuktighet samt alla vätskor (vatten, kemiska produkter eller andra vätskor),
 - värmekällor som värmeelement, spisar eller andra värmeproducerande anordningar (inklusive förstärkare),
 - direkt solljus.
- Droppa och skvätt inte vatten på högtalarna.
- Ställ aldrig föremål fyllda med vätska (ett glas, en vas...) på högtalarna.
- Inga föremål med öppen eld, som t.ex. tända stearinljus, får ställas på enheterna.
- Stäng av högtalarna om du inte tänker använda dem under längre perioder.
- Stäng av högtalarna innan du rengör dem. Använd en fuktig trasa och undvik att använda aerosolbaserade rengöringsmedel.
- Produktmärkningar sitter på baksidan av högtalarna.
- Byt ut tillbehören i enlighet med specifikationerna från tillverkaren eller dennes auktoriserade representant.
- Denna produkt innehåller inga interna delar som kan repareras av användaren. Underhåll måste utföras av tillverkaren eller dennes auktoriserade representant.
- Obs: På högsta volym kan långvarigt lyssnande med hörlurar resultera i hörselskador.

Monitor 5

2. INSTALLATION

2.1. Placera Monitor 5-högtalarna

Hur högtalarna placeras påverkar ljudet du hör när du lyssnar på dem. För att få optimal monitorering som hjälper dig att göra dina mixar perfekta är det således viktigt att du placerar Monitor 5-högtalarna på rätt sätt. Här är några tips du bör följa:

- Ta bort eventuella hinder så att det inte finns något mellan dig och högtalarna.
- Den akustiska balansen i ett rum kan påverkas negativt om där finns skrymmande föremål eller dörrar och fönster.
- Om möjligt ska du ha ett minsta avstånd på 1,50 m mellan högtalarna och en vägg eller ett hörn i rummet. Ju närmre en vägg högtalarna står desto mer förstärkt blir basen och detta måste du kompensera för när du mixar.
- Håll samma avstånd (i sidled och bakåt) till en vägg eller ett hörn av rummet för alla monitorhögtalare.
- Helst ska varje högtalare och lyssningspositionen bilda en liksidig triangel (likadana sidor med tre vinklar på 60°).

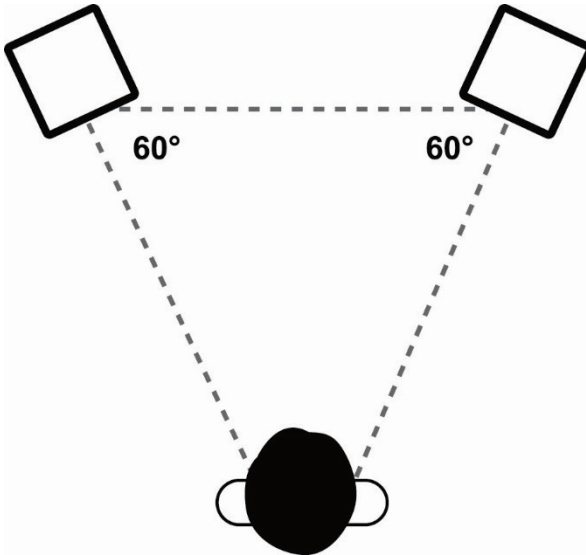

Monitor 5

- Se till att optimera lyssningshöjden. Den optimala höjden är när användarens öron i nivå med överdelen av subwoofra. För att minimera eventuella problem med reflektioner i en studiomiljö rekommenderar vi att du lyfter upp Monitor 5-högtalarna i förhållande till mixerbordet.

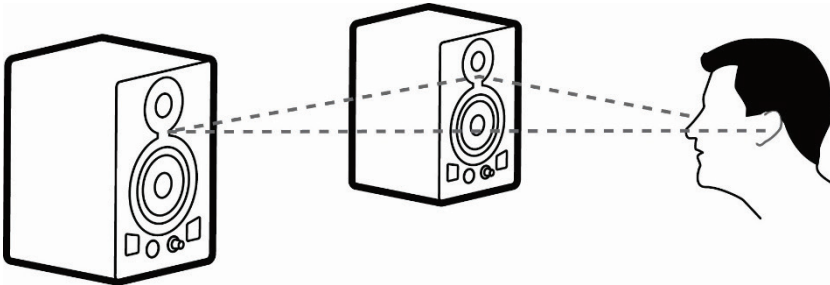

2.2. Översikt av fram- och baksidan

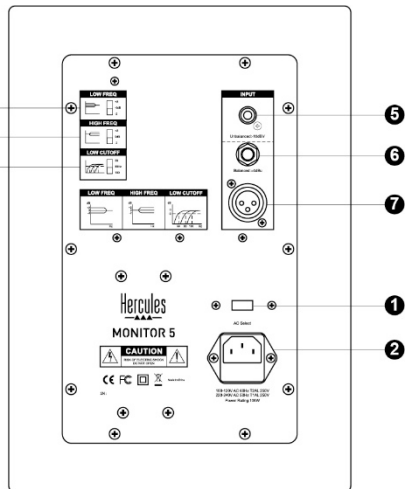
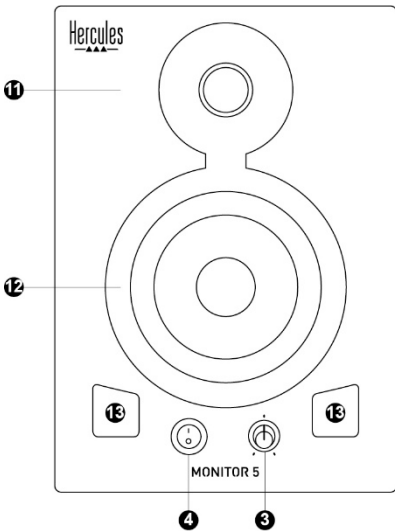

1. Spänningsväljare

Två möjliga lägen: 230 V för nätaggregat med 220-240 V eller 115 V för nätaggregat med 110-120 V.

2. Strömkontakt

Anslut strömkabeln här.

3. Volymreglage och strömlampa

LED-lampan lyser när PÅ/AV-knappen är PÅ.

4. PÅ/AV-knapp

När ditt ljudsystem (mixerbord och högtalare) är anslutet ska du slå på Monitor 5-högtalarna sist och stänga av Monitor 5-högtalarna innan du stänger av ditt ljudsystem.

5. RCA-kontakt (Cinch) för huvudingång

6. TRS-kontakt för balanserad ingång

6,35 mm teleplugg.

7. XLR-kontakt för balanserad ingång

Den vanligast använda kontakten för professionell utrustning och professionella installationer tack vare dess elektriska och mekaniska pålitlighet.

8. Lågfrequensknapp

Låter dig justera lågfrequensområdet. +2 dB: ökar vidden med 2 dB; 0: platt frekvensomfång; -2 dB: minskar vidden med 2 dB.

9. Högfrequensknapp

Låter dig justera högfrequensområdet. +2 dB: ökar vidden med 2 dB; 0: platt frekvensomfång; -2 dB: minskar vidden med 2 dB.

10. Högpasknapp

Tre möjliga brytfrekvenser för högpasfiltret: 56, 80 och 100 Hz.

11. Diskant (högfrekvent högtalarelement)

Producerar högfrekventa ljud.

12. Bashögtalare (lågfrekvent högtalarelement)

Producerar lågfrekventa ljud.

13. Basreflexportar

Förbättrar återgivningen av låga frekvenser.

3. ANVÄNDA MONITOR 5-HÖGTALARNA

- Innan du ansluter Monitor 5-högtalarna ska du kontrollera läget på spänningsväljaren (1): 230 V för nättaggregat med 220-240 V eller 115 V för nättaggregat med 110-120 V.
- Anslut strömkabeln (2) och ljudkablarna (5, 6 eller 7).
- Slå på dina ljudkällor, mixerbord och din dator.
- Ställ in volymen på Monitor 5-högtalarna till lägsta nivån med hjälp av volymreglaget (3) och slå sedan på Monitor 5-högtalarna genom att trycka på PÅ/AV-knappen (4): strömlampan (3) tänds.

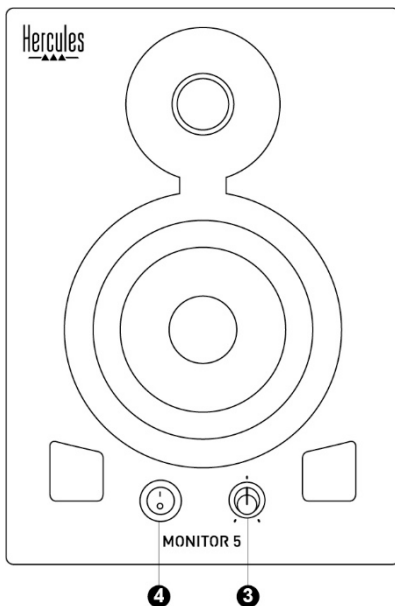

4. GARANTIINFORMATION

Guillemot Corporation S.A., med säte i Place du Granier, B.P. 97143, 35571 Chantepie, Frankrike (hädanefter "Guillemot") garanterar globalt för konsumenten att denna Hercules-produkt ska vara fri från defekter i material och utförande, under en garantiperiod som motsvarar tidsgränsen för att vidta åtgärder mot Guillemot om konsumenten anser att produkten inte är fri från defekter i material och utförande. I länderna i Europeiska unionen motsvarar detta en period på två (2) år från leveransen av Hercules-produkten. I andra länder motsvarar garantiperioden tidsgränsen för att vidta åtgärder mot Guillemot om konsumenten anser att Hercules-produkten inte är fri från defekter i material och utförande enligt de lagar som gäller i landet där konsumenten var bosatt vid inköpsdatumet för Hercules-produkten (om ingen sådan åtgärd existerar i det motsvarande landet ska garantiperioden vara ett (1) år från ursprungligt inköpsdatum av Hercules-produkten).

Trots ovanstående omfattas laddningsbara batterier av en garantiperiod på sex (6) månader från ursprungligt inköpsdatum.

Om produkten skulle visa sig vara defekt under garantiperioden ska du genast kontakta tekniska supporten som då informerar om hur du går vidare. Om defekten bekräftas måste produkten returneras till inköpsstället (eller annat ställe angivet av tekniska supporten).

Inom ramen för denna garanti ska konsumentens defekta produkt, efter tekniska supportens gottfinnande, antingen ersättas eller repareras så att den fungerar. Om Hercules-produkten under garantiperioden är föremål för sådan renovering, ska alla perioder på minst sju (7) dagar under vilka produkten inte kan användas läggas till återstående garantiperiod (denna period löper från det datum då konsumenten bad om service eller från det datum då produkten ifråga gjorts tillgänglig för reparation, om datumet då produkten gjorts tillgänglig för reparation ligger efter datumet då konsumenten bad om service). Om det är tillåtet enligt gällande lag är Guillemot och dess dotterbolags fulla ansvar (inklusive följdskador) begränsat till att reparera eller ersätta Hercules-produkten. Om det är tillåtet enligt gällande lag fransäger sig Guillemot alla garantier för säljbarhet eller lämplighet för ett visst syfte.

Garantin gäller inte: (1) om produkten har modifierats, öppnats, ändrats eller skadats till följd av olämplig användning eller missbruk, försumlighet, olycka, normalt slitage eller annan orsak som inte är relaterad till material- eller tillverkningsfel (inklusive, men inte begränsat till, att kombinera Hercules-produkten med någon olämplig del, i synnerhet nätaggregat, laddningsbara batterier, laddare, eller andra delar som Guillemot inte tillhandahåller för denna produkt); (2) om produkten har använts för annan användning än hemanvändning, inklusive för professionella eller kommersiella ändamål (t.ex. spelrum, träning, tävlingar); (3) om instruktionerna från teknisk support inte följs; (4) programvara, då programvaran har en egen garanti; (5) förbrukningsvaror (delar som byts ut under produktens livslängd: t.ex. engångsbatterier eller öronkuddar till headset eller hörlurar); (6) tillbehör (t.ex. kablar, fodral, påsar, väskor, handledsremmar); (7) om produkten såldes på e offentlig auktion.

Denna garanti är inte överlåtbar.

Konsumentens juridiska rättigheter med avseende på lagar som gäller för försäljning av konsumentvaror i hans land påverkas inte av denna garanti.

Ytterligare garantibestämmelser

Under garantiperioden ska Guillemot i princip inte tillhandahålla några reservdelar eftersom teknisk support är den enda part med behörighet att öppna och/eller renovera Hercules-produkter (med undantag för renoveringar som teknisk support ber konsumenten att utföra med hjälp av skriftliga instruktioner – till exempel om renoveringen är enkel och ej konfidentiell – och genom att i gällande fall förse konsumenten med de reservdelar som behövs).

Med tanke på dess innovationscykler och för att skydda dess kunskaper och affärshemligheter, ska Guillemot i princip inte tillhandahålla några renoveringsinstruktioner eller reservdelar för någon Hercules-produkt vars garantiperiod har löpt ut.

I USA och Kanada är denna garanti begränsad till produktens interna mekanism och externa hölje. Guillemot eller dess dotterbolag ska under inga omständigheter hållas ansvariga av tredje part vad gäller eventuella följdskador eller oförutsedda skador som uppstår till följd av brott mot uttryckliga eller underförstådda garantier. Vissa delstater/provinsler tillåter inte att man begränsar hur länge en underförstådd garanti varar eller att man utesluter eller ansvarsbegränsar följdskador eller oförutsedda skador, så ovanstående begränsningar eller uteslutningar kanske inte gäller dig. Denna garanti ger dig specifika juridiska rättigheter, och du kan också ha andra rättigheter som varierar från delstat till delstat eller provins till provins.

Ansvar

Om det är tillåtet enligt gällande lag fransäger sig Guillemot Corporation S.A. (hädanefter "Guillemot") och dess dotterbolag allt ansvar för eventuella skador orsakade av följande: (1) produkten har modifierats, öppnats eller ändrats; (2) underlåtenhet att följa monteringsanvisningarna; (3) olämplig användning eller missbruk, försumlighet, en olycka (t.ex. att produkten tappas); (4) normalt slitage; (5) produkten har använts för annan användning än hemanvändning, inklusive för professionella eller kommersiella ändamål (t.ex. spelrum, träning, tävlingar). Om det är tillåtet enligt gällande lag fransäger sig Guillemot och dess dotterbolag allt ansvar för eventuella skador som inte är relaterade till material- eller tillverkningsfel när det gäller produkten (inklusive, men inte begränsat till, skador som direkt eller indirekt orsakats av någon programvara eller genom att kombinera Hercules-produkten med någon olämplig del, i synnerhet nätaggregat, laddningsbara batterier, laddare, eller andra delar som Guillemot inte tillhandahåller för denna produkt).

Monitor 5

UPPHOVSRÄTTSSKYDD

© 2019 Guillemot Corporation S.A. Med ensamrätt.. Hercules® är ett registrerat varumärke som tillhör Guillemot Corporation S.A. Alla andra varumärken erkänns härmed och tillhör sina respektive ägare. Illustrationer är inte bindande. Innehåll, konstruktion och specifikationer kan ändras utan föregående meddelande och kan variera från land till land. Tillverkad i Kina.

MILJÖSKYDD



* I Europeiska unionen: När produkten har slutat fungera ska den inte slängas i vanligt hushållsavfall, utan kasseras vid en uppsamlingsplats för bortskaffandet av elektriskt och elektroniskt avfall (WEEE) för återvinning.

Detta bekräftas av symbolen på produkten, bruksanvisningen eller förpackningen.

Beroende på dess egenskaper kan materialet kanske återvinnas. Genom återvinning och andra sätt att hantera elektriskt och elektroniskt avfall kan du göra ett viktigt bidrag till att hjälpa till att skydda miljön.

Kontakta dina lokala myndigheter för information om uppsamlingsplatsen som är närmast dig.

För alla andra länder: Följ lokala återvinningslagar för elektriskt och elektroniskt avfall.

Behåll denna information. Färger och dekorationer kan variera.

Plastfästen och lim/klister/tejp bör avlägsnas från produkten innan den används.

www.hercules.com

*Gäller endast EU och Turkiet

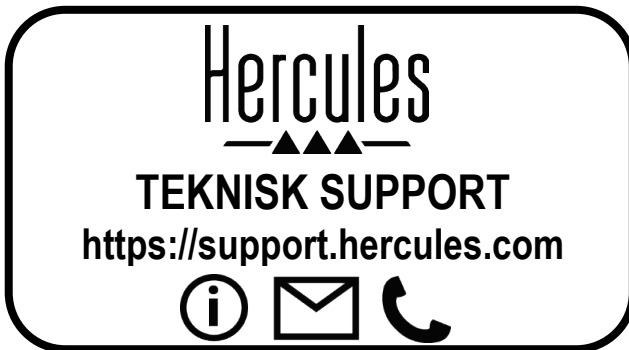

SISÄLTÖ

| | |
|---|----------|
| 1. JOHDANTO..... | 2 |
| 1.1. Laatikon sisältö | 2 |
| 1.2. Tekniset tiedot | 2 |
| 1.3. Suositukset..... | 3 |
| 2. AENNUS | 4 |
| 2.1. Monitor 5 -kaiuttimien asemointi | 4 |
| 2.2. Etu- ja takapaneelien yleiskatsaus..... | 6 |
| 3. MONITOR 5 -KAIUTTIMIEN KÄYTTÖ | 7 |
| 4. KULUTTAJAN TAKUUTIEDOT | 8 |

Monitor 5

1. JOHDANTO

Monitor 5 -kaiuttimet ovat monitorikaiuttimet, jotka tarjoavat tasaista ja tarkkaa äänentoistoa sekä laadukkaan viimeistelyn. Niiden avulla deejit – olivat he sitten aloittelijoita, amatööriä tai kokoneita – voivat valmistella miksausiaan ja tarkkailla kaikkia luomuksiansa yksityiskohtia.

1.1. Laatikon sisältö

- 2 kaksoisvahvistimella varustettua Monitor 5 -kaiutinta
- 2 AC-virtakaapelia
- Käyttöohje

1.2. Tekniset tiedot

| | |
|--|--|
| Tyyppi | Kaksoisvahvistimilla varustetut kaksisuuntaiset monitorikaiuttimet |
| Bassokaiutin (matalataajuuselementti) | 5", kevlar-kartio, magneettisuojaattu |
| Diskanttikaiutin (korkeataajuuselementti) | 1", silkkikartio, magneettisuojaattu |
| LF-vahvistin | 50 W |
| HF-vahvistin | 30 W |
| Kokonaisteho | 80 W |
| Taajuusvaste | 50 Hz – 20 kHz |
| Signaali-kohinasuhde | > 95 dB |
| Syötteen impedanssi | 20 kohms (balansoitu) 10 kohms (balansoimaton) |
| Ominaisuudet | - 1 RCA-syöte (balansoimaton -10 dBV) - 1 TRS- ja 1 XLR-syöte (balansoitu +4 dBu) - Matalien taajuuksien kytkin (-2 dB, 0 dB, +2 dB) - Korkeiden taajuuksien kytkin (-2 dB, 0 dB, +2 dB) - Matalien taajuuksien cutoff-kytkin (56, 80 ja 100 Hz) |
| Koko | 310 cm (K) x 218 cm (L) x 230 cm (S) Paino: 6,83 kg |
| Virtalähde | 100–120 V ~60 Hz ja 220–240 V ~50 Hz |

1.3. Suositukset

- Aseta kaiuttimet tasaiselle pinnalle estääksesi niitä putoamasta.
- Älä ikinä avaa kaiuttimia, sillä voit vahingoittaa niiden sisäisiä komponentteja.
- Nämä kaiuttimet on tarkoitettu lauhkeaan ympäristöön.
- Vältä ääksesi tulen tai sähköiskun riskiä pidä kaiuttimet erossa:
 - sateesta tai kosteista paikoista, mukaan lukien nesteistä (vesi, kemialliset tuotteet tai muut nesteet),
 - lämmön lähteistä, kuten lämmityslaitteista, liesistä tai muista lämpöä tuottavista laitteista (mukaan lukien vahvistimet),
 - suorasta auringonvalosta.
- Älä altista kaiuttimia vesipisaroille tai räiskeille.
- Älä ikinä aseta nestettä sisältäviä astioita (lasi, maljakko...) kaiuttimien päälle.
- Liekkien lähteitä, kuten sytytettyjä kynttilöitä, ei pidä asettaa laitteiden päälle.
- Sammuta kaiuttimien virta, jos et aio käyttää niitä pidempään aikaan.
- Sammuta kaiuttimien virta ennen puhdistamista. Käytä kosteaa kangasta ja vältä käyttämästä aerosoliilla täytettyjä puhdistimia.
- Merkinnät sijaitsevat kaiuttimien takana.
- Korvaa lisävarusteet valmistajan tai sen virallisen edustajan selostetta noudattaen.
- Tämä tuote ei sisällä sisäisiä osia, jotka ovat käyttäjän korjattavissa. Huollosta vastaa valmistaja tai sen virallinen edustaja.
- Huomautus: Pitempi kuuntelu-aika täydellä äänenvoimakkuudella voi johtaa käyttäjän kuulon heikentymiseen.

Monitor 5

2. ASENNUS

2.1. Monitor 5 -kaiuttimien asemointi

Kaiuttimien asemointi vaikuttaa niitä käyttäessäsi kuulemaasi ääneen. Jotta voimme varmistaa optimaalisen monitoroinnin, jolla onnistut viilaamaan miksauksesi täydelliseksi, on tärkeää asemoida Monitor 5 -kaiuttimet oikein. Tässä on muutama noudatettava vinkki:

- Poista kaikki esteet, jotta sinun ja kaiuttimien välissä ei ole mitään.
- Kookkaat esineet, ovet ja ikkunat voivat vaikuttaa negatiivisesti huoneen akustiseen tasapainoon.
- Jos mahdollista, pidä kaiuttimet vähintään 1,5 m päässä seinästä tai nurkasta. Mitä lähempänä kaiuttimet ovat seinää, sitä korostuneempi basso on. Joudut silloin vastaavasti kompensoimaan sitä miksatussa.
- Pidä kaikki monitorikaiuttimet yhtä kaukana (sivu- ja takasuunnassa) huoneen seinistä ja nurkista.
- Ideaalitulanteessa kaiuttimien ja kuuntelupaikan pitäisi muodostaa tasasivuinen kolmio (yhtäläiset sivut ja kolme 60° kulmaa).

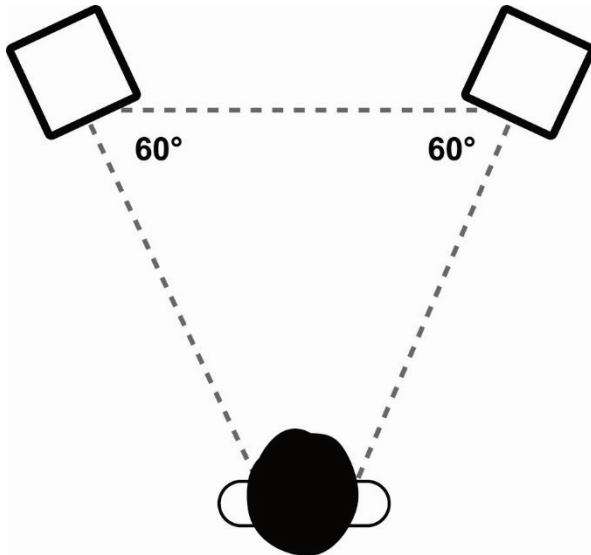

Monitor 5

- Muista asettaa optimaalinen kuuntelukorkeus, jossa käyttäjän korvat ovat bassokaiuttimien yläosan kanssa samalla tasolla. Jotta voit studiokäytössä minimoida heijastumista johtuvat ongelmat, suositlemme Monitor 5 -kaiuttimien nostamista suhteessa miksauspöytään.

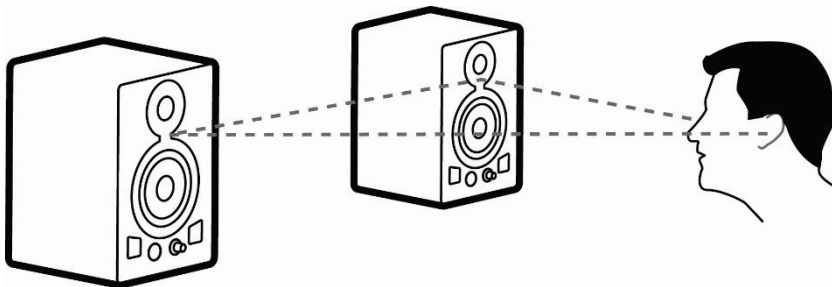

Monitor 5

2.2. Etu- ja takapaneelien yleiskatsaus

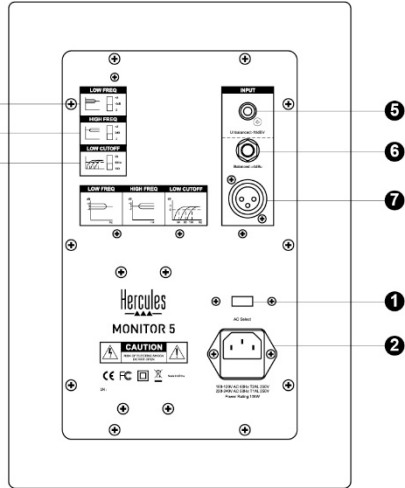
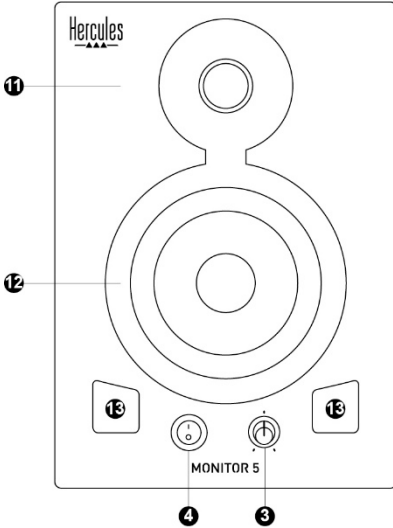

1. Jännitekytkin

Kaksi mahdollista asetusta: 230 V 220–240 V virtalähteelle tai 115 V 110–120 V virtalähteelle.

2. Virtapistoke

Yhdistä virtakaapeli tänne.

3. Äänenvoimakkuuden säädin ja virta-LED

LED-valo syttyy, kun ON/OFF-painike asetetaan ON-asentoon.

4. ON/OFF-painike

Kun äänentoistojärjestelmä (miksauskonsoli ja kaiuttimet) on yhdistetty, käynnistä Monitor 5 - kaiuttimet viimeisenä ja sammuta Monitor 5 - kaiuttimet ennen äänentoistojärjestelmän sammuttamista.

5. RCA-liitin pääsyötteelle

6. TRS-liitin balansoidulla syötteellä

6,35 mm jakkityyppinen liitin.

7. XLR-liitin balansoidulla syötteellä

Yleisin ammattilaisäänentoistolaitteiden kanssa käytetty liitin, kiitos sen sähköisen ja mekaanisen luotettavuuden.

8. Matalien taajuuksien kytkin

Voit säätää matalan taajuusalueen tasoa. +2 dB: korostaa aluetta 2 dB:llä; 0: tasapainoinen taajuusvaste; -2 dB laskee aluetta 2 dB:llä.

9. Korkeiden taajuuksien kytkin

Voit säätää korkean taajuusalueen tasoa. +2 dB: korostaa aluetta 2 dB:llä; 0: tasapainoinen taajuusvaste; -2 dB laskee aluetta 2 dB:llä.

10. Matalien taajuuksien cutoff-kytkin

Kolme taajuusaluetta low-cut-suotimelle: 56, 80 ja 100 Hz.

11. Diskanttikaiutin

(korkeataajuuselementti)

Tuottaa korkeiden taajuuksien äänet.

12. Bassokaiutin

(matalataajuuselementti)

Tuottaa matalien taajuuksien äänet.

13. Bassoaukot

Parantaa matalien taajuuksien toistoa.

3. MONITOR 5 -KAIUTTIMIEN KÄYTTÖ

- Ennen kuin yhdistät Monitor 5 -kaiuttimet, varmista jännitekytkimen asento (1): 230 V 220–240 V virtalähteelle tai 115 V 110–120 V virtalähteelle.
- Varmista virtaliitinten (2) ja ääniliitinten (5, 6 tai 7) olevan kiinnitetty hyvin.
- Pistä äänilähteiden, mikserin ja tietokoneen virta päälle.
- Aseta Monitor 5 -kaiutinten äänenvoimakkuus pienimmälle tasolle käyttämällä äänenvoimakkuuden nuppia (3) ja pistä sitten Monitor 5 -kaiuttimet päälle ON/OFF-painiketta (4) painamalla: virran LED-valo (3) syttyy.

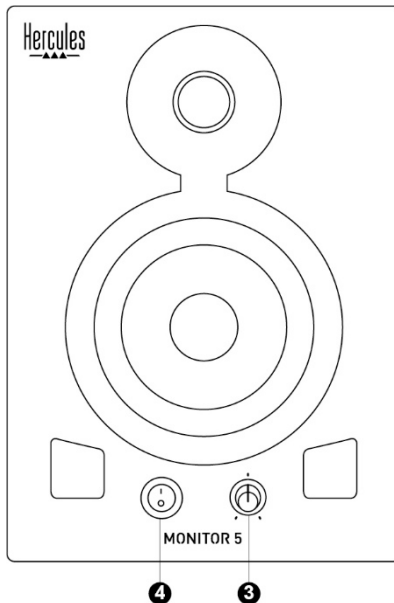

4. KULUTTAJAN TAKUUTIEDOT

Maailmanlaajuinen, Guillemot Corporation S.A., jonka rekisteröity toimisto sijaitsee osoitteessa Place du Granier, B.P. 97143, 35571 Chantepie, France (tästä eteenpäin "Guillemot"), takaa asiakkaalle, että tämä Hercules-tuote on materiaaleista ja työn laadusta johtuvista vioista vapaa takuuajan verran. Kaikki toimet sen noudattamiseksi on nostettava tämän aikarajan sisällä. Euroopan Union jäsenvaltioissa se vastaa kahta (2) vuotta Thurstmaster-tuotteen toimituksesta. Muissa maissa takuu-aika vastaa Hercules-tuotteen noudattamisvaatimusten aikarajaa sen maan asiaankuuluvien lakien mukaisesti, jonka asukas kuluttaja oli Hercules-tuotteen ostopäivänä (mikäli kyseisessä maassa ei ole tällaisia vaatimuksia, takuuajan kesto on yksi (1) vuosi Hercules-tuotteen ostopäivästä).

Yllä olevasta huolimatta ladattavilla akuilla on kuuden (6) kuukauden takuu ostopäivästä lähtien.

Mikäli tuote vaikuttaa takuuajan aikana vialliselta, ota välittömästi yhteyttä tekniseen tukeen, joka kertoo noudettavista toimenpiteistä. Jos vika vahvistetaan, tuote täytyy palauttaa sen ostopaikkaan (tai muuhun teknisen tuen osoittamaan paikkaan).

Tämän takuun puitteissa kuluttajan viallinen tuote joko korvataan uudella tai palautetaan toimintakuntoon teknisen tuen valinnan mukaan. Jos takuuajan aikana Hercules-tuotteelle tehdään korjaustoimia, mikä tahansa vähintään seitsemän (7) päivää kestänyt jakso, jolloin tuote ei ole käytettävissä, lisätään jäljellä olevaan takuu-aikaan (jakso alkaa siitä päivästä, kun asiakas pyytää tukitoimia tai kun kyseessä oleva tuote luovutetaan korjattavaksi, mikäli korjaukseen luovuttamisen päivämäärä on myöhäisempi kuin tukitoimipyynnön). Mikäli asiaankuuluva laki sen sallii, Guillemotin ja sen tytäryhtiöiden täysi vastuuvuolllisuus (mukaan lukien välilliset vahingot) rajoittuvat Hercules-tuotteen toiminnan palauttamiseen tai sen korvaamiseen uudella. Mikäli asiaankuuluva laki sen sallii, Guillemot kiistää kaikki takuut tuotteen myytävyydestä tai sopivuudesta tiettyyn tarkoitukseen.

Tämä takuu ei ole voimassa: (1) mikäli tuotetta on muokattu, avattu, muunneltu tai se on kärsinyt vahinkoa epäasiallisen tai huonon käytön, huolimattomuuden, onnettomuuden, tavallisen kulumisen tai minkä tahansa muun syyn johdosta, joka ei liity materiaali- tai valmistusvirheisiin (mukaan lukien, mutta rajoittumatta, Hercules-tuotteen yhdistäminen epäsovikkaan osan kanssa, erityisesti virtalähteet, ladattavat akut, laturit tai muut tuotteet, joita Guillemot ei ole toimittanut tälle tuotteelle); (2) mikäli tuotetta on käytetty missä tahansa muussa kuin kotikäytössä, mukaan lukien ammattimaisessa tai kaupallisessa käytössä (esim. pelihuoneet, koulutus ja kilpailut); (3) mikäli vian ilmetessä teknisen tuen ohjeita ei ole noudatettu; (4) ohjelmistojen kohdalla, kyseisellä ohjelmistolla on erillinen takuu; (5) käyttöesineiden kohdalla (tuotteen eliniän aikana vaihdettavat osat: esim. kertakäyttöiset paristot, kuulokkeet tai kuuloketyyny); (6) lisälaitteiden kohdalla (esim. kaapelit, kotelot, pussit, laukut ja rannekkeet); (7) mikäli tuote myytiin julkisessa huutokaupassa.

Tätä takuuta ei voi siirtää.

Tämä takuu ei vaikuta kuluttajan laillisiin oikeuksiin hänen maassaan, mitä tulee kuluttajatuotteiden myyntiin.

Ylimääräiset takuehdot

Takuuajan aikana Guillemot ei lähtökohtaisesti tarjoa varaosia, sillä tekninen tuki on ainoa osapuoli, joka on valtuutettu avaamaan ja/tai korjaamaan Hercules-tuotteita (pois lukien sellaiset korjaustoimet, joita tekninen tuki saattaa pyytää kuluttajaa tekemään kirjallisten ohjeiden kautta – esimerkiksi korjaustoimen yksinkertaisuuden ja salassapitotarpeiden puuttumisen vuoksi – ja toimittamalla kuluttajalla vaadittavat varaosat, jos ne ovat tarpeellisia).

Innovaatiosykleistä johtuen ja suojellakseen tietotaitoaan sekä liikesalaisuuksiaan Guillemot ei lähtökohtaisesti tarjoa mitään tai varaosia Hercules-tuotteille, joiden takuu aika on umpeutunut.

Yhdysvalloissa ja Kanadassa tämä takuu rajoittuu tuotteen sisäisiin mekanismeihin ja ulkoisiin koteloihin. Guillemotia ja sen osakkuusyhtiöitä ei missään tilanteessa saa pitää vastuuvollisena kolmannelle osapuolelle välillisistä tai satunnaisista vahingoista, jotka ovat johtuneet nimenomaisten tai epäsuorien takuiden rikkomuksesta. Jotkin osavaltiot/provinssit eivät salli rajoituksia epäsuorien takuiden kestoon tai korvausvöllisyyden rajoituksia tai rajoituksia välillisissä tai satunnaisissa vahingoissa, joten yllä olevat rajoitukset ja rajaukset ei välttämättä päde kohdallasi. Tämä takuu antaa sinulle tiettyjä laillisia oikeuksia, ja sinulla saattaa olla muita osavaltiota (tai maasta tai provinssista) riippuvia oikeuksia.

Vastuuvöllisuus

Mikäli asiaankuuluva laki sen sallii, Guillemot Corporation S.A. (tästä eteenpäin "Guillemot") ja sen tytäryhtiöt kiistävät vastuunsa kaikista vahingoista, jotka johtuvat yhdestä tai useammasta seuraavasta: (1) tuotetta on muokattu, avattu tai muunneltu; (2) kokoamisohjeita ei ole noudatettu; (3) epäasiallisen tai huonon käytön, huolimattomuuden tai onnettomuuden (esim. isku) johdosta; (4) tavallisen kulumisen johdosta; (5) tuotetta on käytetty missä tahansa muussa kuin kotikäytössä, mukaan lukien ammattimaisessa tai kaupallisessa käytössä (esim. pelihuoneet, koulutus ja kilpailut). Mikäli asiaankuuluva laki sen sallii, Guillemot ja sen tytäryhtiöt kiistävät vastuunsa kaikista vahingoista, jotka eivät liity tuotteen materiaali- tai valmistusvirheisiin (mukaan lukien, mutta rajoittumatta, ohjelmiston suoraan tai epäsuoraan aiheuttamat vahingot, tai yhdistämällä Hercules-tuote minkä tahansa epäsoivan osan kanssa, mukaan lukien tietyt virtalähteet, ladattavat akut, laturit tai muut osat, joita Guillemot ei ole toimittanut tälle tuotteelle).

Monitor 5

TEKIJÄNOIKEUS

© 2019 Guillemot Corporation S.A. Kaikki oikeudet pidätetään. Hercules® on Guillemot Corporation S.A.:n rekisteröity tavaramerkki. Kaikki muut tavaramerkit ovat haltijoidensa omaisuutta. Kuvitukset eivät ole sitovia. Sisältö, mallit ja tavaraselosteet voivat muuttua ilman erillistä ilmoitusta ja vaihdella maasta toiseen. Valmistettu Kiinassa.

YMPÄRISTÖNSUOJELUSUOSITUS



* Euroopan unionissa: Käyttöikänsä päätyttyä tätä tuotetta ei pidä laittaa kodin sekajätteeseen, vaan se tulee viedä sähkö- ja elektroniikkalaiteromun (SER/WEEE) keräyspisteeseen kierrätettäväksi.

Tämä vahvistetaan tuotteesta, käyttöohjeesta sekä pakkauksesta löytyvällä symbolilla.

Ominaisuuksistaan riippuen materiaalit voidaan kierrättää. Voit kierrätyksen ja muun sähkö- ja elektroniikkaromun käsittelyn avulla auttaa merkittävästi ympäristön suojelussa.

Ota yhteyttä paikallisiin viranomaisiin saadaksesi tietoa lähimmästä keräyspisteestä.

Muissa maissa: Noudata paikallisia sähkö- ja elektroniikkaromun kierrätyslakeja.

Pidä nämä tiedot tallessa. Värit ja koristeet voivat vaihdella.

Muoviset kiinnittimet ja tarrat tulee poistaa ennen tuotteen käyttöä.

www.hercules.com

* Voimassa vain EU:ssa ja Turkissa

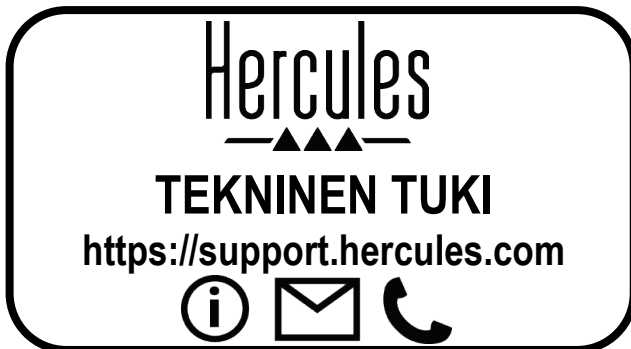

OBSAH

| | | |
|-----------|--|----------|
| 1. | ÚVOD | 2 |
| 1.1. | Obsah balenia | 2 |
| 1.2. | Technické špecifikácie | 2 |
| 1.3. | Odporúčania | 3 |
| 2. | INŠTALÁCIA | 4 |
| 2.1. | Umiestnenie reproduktorov Monitor 5 | 4 |
| 2.2. | Prehľad predných a zadných panelov | 6 |
| 3. | POUŽITIE VAŠICH REPRODUKTOROV MONITOR 5 | 7 |
| 4. | INFORMÁCIE O ZÁRUKÉ | 8 |

Monitor 5

1. ÚVOD

Reproduktory Monitor 5 sú monitorovacie reproduktory, ktoré poskytujú konzistentný, presný zvuk a majú kvalitnú úpravu. Umožňujú DJom - či už začiatočníkom, amatérom alebo skúseným - správne pripraviť svoje mixy a pozorne monitorovať všetky podrobnosti vo svojich výtvoroch.

1.1. Obsah balenia

- 2 bi-zosilnené reproduktory Monitor 5
- 2 AC káble napájania
- Návod na použitie

1.2. Technické špecifikácie

| | |
|---|--|
| Typ | Bi-zosilnené, monitorovacie reproduktory s dvojcestným napájaním |
| Basový reproduktor (nízka frekvencia) | 5", magneticky tienený Kevlarový kužeľ |
| Výškový reproduktor (vysoká frekvencia) | 1", magneticky tienená hodvábná kupola |
| Zosilnenie LF | 50 W |
| Zosilnenie HF | 30 W |
| Celkový výkon | 80 W |
| Frekvenčná odozva | 50 Hz – 20 kHz |
| Pomer signálu k šumu | > 95 dB |
| Vstupný odpor | 20 kohms (vyvážený) 10 kohms (nevyvážený) |
| Vlastnosti | - 1 RCA vstup (nevyvážený -10 dBV) - 1 TRS vstup a 1 XLR vstup (vyvážený +4 dBu) - Spínač Nízka Frekvencia (-2 dB , 0 dB, +2 dB) - Spínač Vysoká Frekvencia (-2 dB , 0 dB, +2 dB) - Vypínač Medznej Frekvencie (56, 80 a 100 Hz) |
| Rozmery | 310 cm (V) x 218 cm (Š) x 230 cm (H) Váha: 6.830 kg |
| Napájanie | 100-120V ~60 Hz a 220-240V ~50 Hz |

1.3. Odporúčania

- Reprodukory umiestnite na rovný povrch, aby ste predišli riziku pádu reproduktorov.
- Reprodukory nikdy neotvárajte, pretože riskujete poškodenie ich vnútorných komponentov.
- Tieto reproduktory sú určené na použitie v kludnom prostredí.
- Aby ste predišli riziku požiaru alebo elektrického výboja, držte reproduktory mimo:
 - dažďu alebo vlhkosti, ako aj všetkých tekutín (voda, chemické výrobky alebo akékoľvek iné kvapaliny),
 - zdrojov tepla, ako sú ohrievače, sporáky alebo akékoľvek iné zariadenia produkujúce teplo (vrátane zosilňovačov),
 - priameho slnečného svetla.
- Nevystavujte reproduktory kvapkajúcej ani striekajúcej vode.
- Na reproduktory nikdy nekladte žiadny predmet naplnený tekutinou (pohár, váza ...).
- Na zariadenia by nemali byť umiestnené zdroje otvoreného ohňa, ako napríklad zapálené sviečky.
- Ak nechcete reproduktory dlhší čas používať, vypnite ich.
- Pred čistením reproduktory vypnite. Používajte vlhkú handričku a nepoužívajte aerosólové čistiace prostriedky.
- Značky sú umiestnené na zadnej strane reproduktorov.
- Vymieňajte príslušenstvo v súlade so špecifikáciami výrobcu alebo jeho autorizovaného zástupcu.
- Tento výrobok neobsahuje žiadne vnútorné časti, ktoré by mohol opraviť používateľ. Údržbu musí vykonávať výrobca alebo jeho autorizovaný zástupca.
- Pozor: Pri plnom výkone môže dlhodobé počúvanie so slúchadlami viesť k poškodeniu sluchu používateľa.

2. INŠTALÁCIA

2.1. Umiestnenie reproduktorov Monitor 5

Spôsob, akým sú umiestnené Vaše reproduktory, má vplyv na zvuk, ktorý budete počuť pri ich počúvaní. Na zabezpečenie optimálneho monitorovania, ktoré vám pomôže zdokonaľiť vaše mixy, je preto dôležité správne umiestniť reproduktory Monitor 5. Tu je niekoľko tipov, ktoré by ste mali nasledovať:

- Odstráňte všetky prekážky, aby medzi Vami a reproduktormi nič nebolo.
- Akustická rovnováha miestnosti môže byť negatívne ovplyvnená prítomnosťou objemných predmetov, alebo dverí a okien.
- Pokiaľ je to možné, udržiavajte minimálnu vzdialenosť 1,50m medzi reproduktormi a stenou alebo rohom miestnosti. Čím bližšie sú reproduktory umiestnené k stene, tým viac bude zosilnená basová odozva, ktorú budete musieť vo svojich mixoch kompenzovať.
- Pri všetkých monitorovacích reproduktorov dodržujte rovnakú vzdialenosť (bočná a zadná) vo vzťahu k stene alebo rohu miestnosti.
- V ideálnom prípade by každý reproduktor a miesto počúvania mali tvoriť rovnostranný trojuholník (rovnaké strany s tromi uhlami 60°).

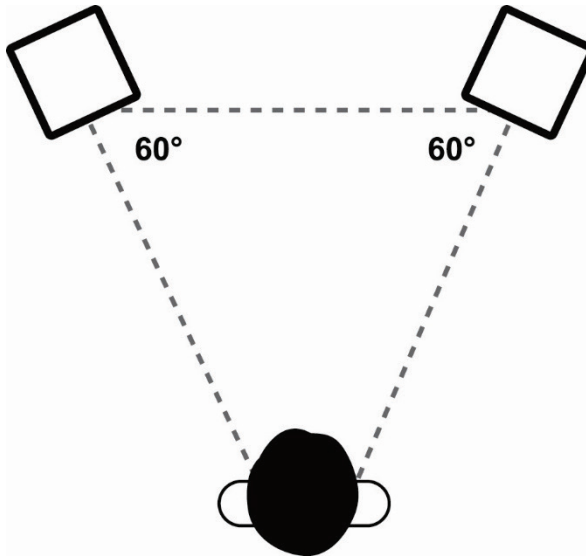

- Uistite sa, že optimalizujete výšku počúvania. Optimálne umiestnenie je také, že uši používateľa sú na rovnakej úrovni ako vrchná časť basových reproduktorov. Ak chcete minimalizovať problémy spôsobené odrazmi v prostredí štúdia, odporúčame vám zdvihnúť reproduktory Monitor 5 vo vzťahu k Vášmu mixážnemu pultu alebo stolu.

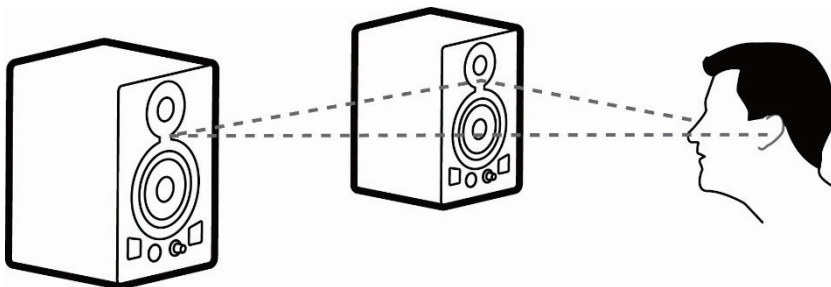

Monitor 5

2.2. Prehľad predných a zadných panelov

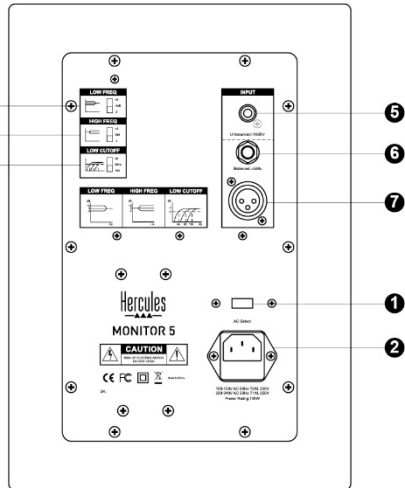
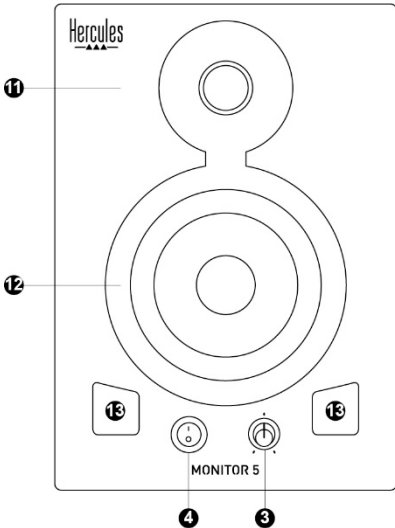

1. Volič napätia

Dve možné polohy: 230 V pre napájanie 220 - 240 V alebo 115 V pre napájanie 110 - 120 V.

2. Napájaci konektor

Sem pripojte napájaci kábel.

3. Ovládač hlasitosti a LED svetlo napájania

Keď je tlačidlo ON / OFF nastavené na ON, LED svetlo sa rozsvieti.

4. Tlačidlo ON / OFF

Ak je pripojený Váš zvukový systém (mixážny pult a reproduktory), zapínajte reproduktory Monitor 5 ako posledné a vypínajte reproduktory Monitor 5 pred vypnutím zvukového systému.

5. Konektor RCA (Cinch) pre hlavný vstup

6. Konektor TRS pre vyvážený vstup

Konektor typu 6,35 mm.

7. Konektor XLR pre vyvážený vstup

Najčastejšie používaný konektor s profesionálnym vybavením a zariadeniami vďaka svojej elektrickej a mechanickej spoľahlivosti.

8. Prepínač Nízkej Frekvencie

Umožňuje nastaviť úroveň nízkofrekvenčného rozsahu. +2 dB: zvyšuje rozsah o 2 dB; 0: jednotná frekvenčná charakteristika; -2 dB: znižuje rozsah o 2 dB.

9. Prepínač Vysokej Frekvencie

Umožňuje upraviť úroveň vysokofrekvenčného rozsahu. +2 dB: zvyšuje rozsah o 2 dB; 0: jednotná frekvenčná charakteristika; -2 dB: znižuje rozsah o 2 dB.

10. Vypínač Medznej Frekvencie

Tri dostupné medzné frekvencie pre low-cut filter: 56, 80 a 100 Hz.

11. Výškový reproduktor (vysoká frekvencia)

Vytvára vysokofrekvenčné zvuky.

12. Basový reproduktor (nízka frekvencia)

Vytvára nízkofrekvenčné zvuky.

13. Basové reflexné porty

Zlepšuje vykreslenie nízkych frekvencií.

3. POUŽITIE VAŠICH REPRODUKTOROV MONITOR 5

- Pred pripojením reproduktorov Monitor 5 skontrolujte polohu prepínača napätia (1): 230 V pre napájanie 220-240 V alebo 115 V pre napájanie 110-120 V.
- Vykonajte elektrické pripojenia (2) a zvukové pripojenia (5, 6 alebo 7).
- Zapnite komponenty audio zdroja, mixéry a počítač.
- Pomocou ovládača hlasitosti (3) nastavte hlasitosť na reproduktoroch Monitor 5 na minimálnu úroveň a potom reproduktory Monitor 5 zapnite stlačením tlačidla ON / OFF (4): LED napájania (3) sa rozsvieti.

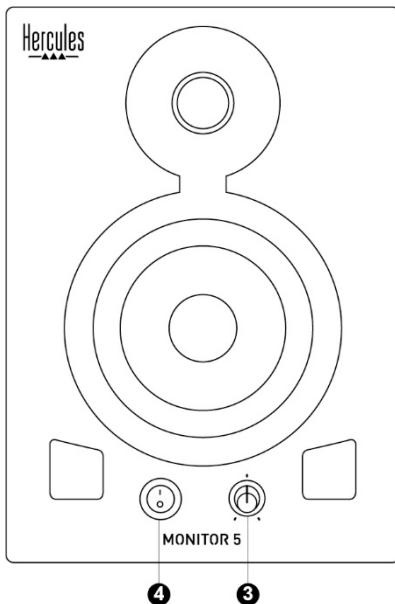

4. INFORMÁCIE O ZÁRUKU

Celosvetovo, spoločnosť Guillemot Corporation S.A., ktorej sídlo sa nachádza na adrese Place du Granier, B.P. 97143, 35571 Chantepie, Francúzsko (ďalej len "Guillemot") zaručuje spotrebiteľovi, že počas záručnej doby, ktorá je zhodná s časovým limitom na podanie reklamácie na tento produkt, tento Hercules produkt nemá materiálne chyby ani výrobné chyby.

V krajinách Európskej únie záručná doba zodpovedá obdobiu dvoch (2) rokov od dodania produktu Hercules. V iných krajinách zodpovedá záručná doba lehote pre podanie reklamácie na produkt Hercules podľa platných zákonov krajiny, v ktorej mal spotrebiteľ bydlisko k dátumu kúpy produktu Hercules (ak takýto zákon v príslušnej krajine neexistuje, potom je záručná doba jeden (1) rok od pôvodného dátumu zakúpenia produktu Hercules).

Bez ohľadu na vyššie uvedené, sa na nabíjateľné batérie vzťahuje záručná doba šiestich (6) mesiacov od dátumu nákupu.

Ak počas záručnej doby dôjde na produkte ku chybe, okamžite kontaktujte Technickú podporu, ktorá Vám oznámi ďalší postup. Ak je chyba potvrdená, produkt musí byť vrátený v mieste jeho nákupu (alebo na inom mieste uvedenom Technickou podporou).

V kontexte tejto záruky má Technická podpora možnosť rozhodnúť, či bude chybný produkt spotrebiteľa buď vymenený alebo opravený do funkčného stavu. Ak v priebehu záručnej doby podlieha produkt Hercules takejto oprave, každá doba najmenej siedmich (7) dní, počas ktorých je výrobok nepoužiteľný, bude doplnená do zostávajúcej záručnej doby (toto obdobie začína plynúť od dátumu žiadosti spotrebiteľa alebo dátumom, kedy je daný výrobok dodaný na opravu, ak je dátum, kedy je výrobok dodaný na opravu po dátume podania žiadosti). Ak to umožňujú platné právne predpisy, plná zodpovednosť spoločnosti Guillemot a jej dcérskych spoločností (vrátane následných škôd) je obmedzená na návrat produktu do funkčného stavu alebo na výmenu produktu Hercules. Ak to dovoľuje platné právo, spoločnosť Guillemot neposkytuje záruku obchodovateľnosti a spôsobilosti pre určité použitie.

Táto záruka sa nevzťahuje na: 1. ak bol výrobok upravený, otvorený, pozmenený alebo poškodený v dôsledku nevhodného alebo hrubého používania, nedbanlivosti, nehody, bežného opotrebenia, alebo akejkoľvek inej príčiny nesúvisiacej s materiálnou alebo výrobnou chybou (vrátane, nie však výlučne, kombinácie výrobku Hercules s akýmkoľvek nevhodným prvkom, vrátane napájacích zdrojov, nabíjateľných batérií, nabíjačiek, alebo iných prvkov, ktoré Guillemot nedodáva pre tento výrobok); (2) ak bol výrobok použitý na akékoľvek iné použitie ako na domáce použitie, a to aj na profesionálne, alebo komerčné účely (napríklad herne, školenia, súťaže); (3) v prípade nedodržania pokynov poskytnutých Technickou podporou; (4) softvér, pričom uvedený softvér podlieha osobitnej záruke; (5) spotrebné materiály (prvky, ktoré sa majú vymeniť počas životnosti výrobku: napríklad jednorazové batérie, zvukové súpravy alebo slúchadlá); (6) na príslušenstvo (napríklad káble, puzdrá, vrecká, tašky, popruhy na zápästie); (7) ak bol výrobok predaný vo verejnej dražbe.

Táto záruka nie je prenosná.

Zákonné práva spotrebiteľa, pokiaľ ide o zákony platné pre predaj spotrebného tovaru v jeho alebo jej krajine, nie sú touto zárukou ovplyvnené.

Ďalšie záručné ustanovenia

Počas záručnej lehoty, Guillemot neposkytuje žiadne náhradné diely, vzhľadom na skutočnosť, že Technická podpora je jediná strana oprávnená otvorit' a/alebo opraviť akýkoľvek Hercules produkt (Výnimkou je prípadné požiadanie Technickej podpory o nasledovanie písomných pokynov na opravy, ktoré má vykonať užívateľ - napríklad pre ich jednoduchosť a dostupné opravné postupy – a v prípade potreby dodanie náhradných dielov užívateľovi).

Kvôli inovačným cyklom a vzhľadom na ochranu know-how a obchodného tajomstva spoločnosti, Guillemot neposkytuje opravné postupy alebo náhradné diely na Hercules produkty po uplynutí ich záručnej lehoty.

V Spojených štátoch amerických a v Kanade je táto záruka obmedzená na vnútorný mechanizmus výrobku a vonkajší kryt produktu. Guillemot ani jeho pridružené spoločnosti v žiadnom prípade nenesú zodpovednosť voči akejkolvek tretej strane za priame či nepriame vady plynúce z porušenia podmienok záruky. V niektorých krajinách, kde nie je prípustné obmedzenie alebo vylúčenie nepriamych škôd, či obmedzenie trvania záruk a podmienok, vyššie uvedené vylúčenie neplatí. Touto zárukou sú užívateľovi poskytnuté špecifické práva spolu s právami plynúcimi z právnej úpravy jednotlivých krajín.

Zodpovednosť

Ak to dovoľujú platné zákony, spoločnosť Guillemot Corporation S.A. (ďalej len "Guillemot") a jej dcérske spoločnosti nenesú žiadnu zodpovednosť za akékoľvek škody spôsobené jedným alebo viacerými z nasledujúcich prípadov: 1. výrobok bol upravený, otvorený alebo pozmenený; (2) nedodržali sa montážne inštrukcie; (3) nevhodné alebo hrubé používanie, nedbalosť, nehoda (napríklad náraz); (4) bežné opotrebenie; (5) používanie výrobku na akékoľvek iné použitie ako na domáce použitie, a to aj na profesionálne, alebo komerčné účely (napríklad herne, školenia, súťaže). Ak to dovoľujú platné zákony, spoločnosť Guillemot a jej dcérske spoločnosti nenesú žiadnu zodpovednosť za akékoľvek škody, ktoré nesúvisia s materiálnou alebo výrobnou vadou vo vzťahu k výrobku (vrátane, nie však výlučne, za akékoľvek škody spôsobené priamo alebo nepriamo akýmkoľvek softvérom, alebo kombinácie výrobku Hercules s akýmkoľvek nevhodným prvkom, vrátane napájacích zdrojov, nabíjateľných batérií, nabíjačiek alebo iných prvkov, ktoré Guillemot nedodáva pre tento výrobok).

Monitor 5

COPYRIGHT

© 2019 Guillemot Corporation S.A. Všetky práva vyhradené. Hercules® je registrovanou ochrannou známkou spoločnosti Guillemot Corporation S.A. Každé ďalšie registrované ochranné známky sú majetkom ich príslušných vlastníkov. Obrázky nie sú záväzné. Obsah, dizajn a špecifikácie sa môžu zmeniť bez predchádzajúceho upozornenia a môžu sa v jednotlivých krajinách líšiť. Vyrobené v Číne.

ODPORÚČANIE PRE OCHRANU ŽIVOTNÉHO PROSTREDIA



* V Európskej únii: Na konci svojej životnosti by sa nemal tento produkt vyhodit' s bežným domovým odpadom, ale mal by byť odovzdaný na recykláciu v zbernom mieste na likvidáciu odpadu z elektrických a elektronických zariadení. Potvrdzujúci symbol o recyklácii nájdete na produkte, na návode na použitie alebo na obale. V závislosti od ich vlastností, môžu byť materiály recyklované. Prostredníctvom recyklácie a iných foriem spracovania odpadu z elektrických a elektronických zariadení môžete významne prispieť k ochrane životného prostredia. Pre získanie informácie o pre vás najbližšom možnom mieste odovzdania,

kontaktujte miestne orgány.

Pre všetky ostatné krajiny: Dodržujte miestne zákony o recyklácii elektrických a elektronických zariadení.

Ponechajte si tieto informácie. Farby a ozdobnosť sa môžu líšiť.

Plastové spony a lepiace pásky by sa mali z výrobku pred jeho použitím odstrániť.

www.hercules.com

* Použiteľné len pre EÚ a Turecko

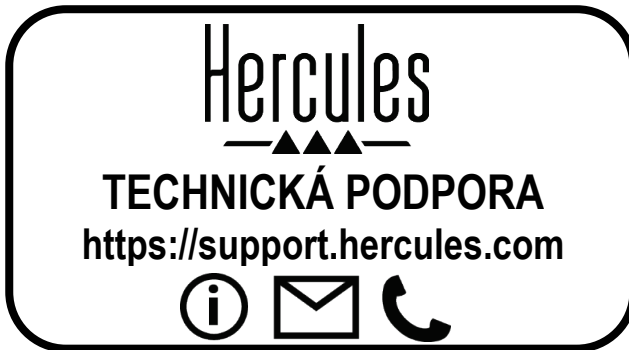

TARTALOM

| | | |
|-----------|--|----------|
| 1. | A TERMÉKRŐL | 2 |
| 1.1. | A doboz tartalma | 2 |
| 1.2. | Technikai leírás | 2 |
| 1.3. | Javaslatok | 3 |
| 2. | A HANGSZÓRÓK ÜZEMBE HELYEZÉSE | 4 |
| 2.1. | A Monitor 5 hangszórók beállítása | 4 |
| 2.2. | Az előlső és hátsó panel áttekintése | 6 |
| 3. | A MONITOR 5 HANGSZÓRÓK HASZNÁLATA | 7 |
| 4. | TERMÉKSZAVATOSSÁGI TÁJÉKOZTATÓ | 8 |

Monitor 5

1. A TERMÉKRŐL

A Monitor 5 hangszórókkal tökéletesen nyomon tudod követni a zenéd alakulását, megbízhatóan hozza a pontos hangokat, a minőségi végeredményért. Lehetsz kezdő vagy gyakorlott DJ, a hangszórók segítségével tökéletesen tudod elkészíteni a mixeidet és folyamatosan figyelheted a hangzást.

1.1. A doboz tartalma

- 2 Monitor 5 kétutas hangszóró
- 2 AC áram kábel
- Használati útmutató

1.2. Technikai leírás

| | |
|--|---|
| Típus | Kétutas, 2 irányú tápellátás, zene gyártásához hangszórók |
| Mély hangszóró (alacsony frekvenciavezető) | 5", Kevlar, mágneses árnyékolás |
| Magas hangszóró (magas frekvenciavezető) | 1", selyem dóm, mágneses árnyékolás |
| LF teljesítmény | 50 W |
| HF teljesítmény | 30 W |
| Totál teljesítmény | 80 W |
| Frekvenciatartomány | 50 Hz – 20 kHz |
| Érzékenység | > 95 dB |
| Bemeneti impedancia | 20 kohm (kiegyensúlyozott) 10 kohm (nem kiegyensúlyozott) |
| Jellemzők | - 1 RCA aljzat (nem kiegyensúlyozott -10 dBV) - 1 TRS és 1 XLR aljzat (kiegyensúlyozott +4 dBu) - Alacsony Frekvenciaváltó (-2 dB , 0 dB, +2 dB) - Magas Frekvenciaváltó (-2 dB , 0 dB, +2 dB) - Alacsony vágási frekvenciakapcsoló (56, 80 and 100 Hz) |
| Méret | 310 cm (Ma) x 218 cm (Szé) x 230 cm (Mé) Súly: 6.830 kg |
| Elektromos hálózat | 100-120V ~60 Hz és 220-240V ~50 Hz |

1.3. Javaslatok

- Helyezze a hangfalakat lapos felületre, hogy elkerülje a termék leesését.
- Soha ne nyissa fel a hangfalakat, mert ezzel a belső alkatrészek sérülését veszélyezteti.
- A hangfalakat mérsékelt időjárási körülmények között használja.
- A termék kigyulladását és elektromos zárlatát elkerülendő a hangfalakat tartsa távol a következőktől:
 - eső vagy nedvesség, bármilyen folyadék (víz, kemikáliák vagy egyéb folyadék),
 - hőszugárzótól, például fűtőtest, kemence vagy bármely hőszugárzó eszköz (erősítőket is beleértve),
 - közvetlen napfény.
- Ne használja a hangfalakat vizes környezetben (vízcseppeknek, vízfolyásnak kitéve).
- Ne helyezzen folyadékkal teli (poharat, vázát...) a hangfal tetejére.
- Ne helyezzen égő terméket, például meggyújtott gyertyát a készülék tetejére.
- Kapcsolja ki a hangfalakat, ha nem tervezi rövid időn belül újra használni.
- Kapcsolja ki a hangfalakat tisztítás előtt. Használjon egy nedves ruhát a tisztításhoz, ne használjon szórófejes tisztítószeret.
- Az egyéb megjelöléseket a hangfal hátulján találja.
- A kiegészítőket csak a gyártó vagy forgalmazó által meghatározottak alapján lehet cserélni.
- A termék semmiféle, alkatrészt nem tartalmaz, amit a felhasználó meg tudna javítani. A termék karbantartását csak a gyártó vagy forgalmazó teheti meg.
- Figyelem: Teljesen hangerőn hallgatva fejhallgatóval, a termék hosszútávon halláskárosodást okozhat.

Monitor 5

2. A HANGSZÓRÓK ÜZEMBE HELYEZÉSE

2.1. A Monitor 5 hangszórók beállítása

A hangfalak elhelyezkedése, befolyásolja a hanghatást. Fontos, hogy a Monitor 5 hangszórókat megfelelően helyezze el, hogy a lehető legoptimálisabban tudja meghallgatni és ellenőrizni a kész mixeket. Íme, néhány tipp:

- Távolítsa el minden akadályt, hogy semmi ne legyen a hangszórók és Ön között.
- A terem akusztikus egyensúlyát, negatívan befolyásolhatja, a nagyméretű tárgyak, vagy ajtók és ablakok jelenléte.
- Amennyiben megoldható, tartson minimum 1.50 m távolságot a hangszórók és a fal vagy sarok között. Minél közelebb vannak a hangszórók a falhoz, annál erősebb lesz a zene basszus hangzása, amit kompenzálnia kell a mixben.
- Tartsa meg ugyanazt a távolságot mindkét hangszóró esetében a falhoz vagy sarokhoz viszonyítva (oldalirányban és hátulról is).
- Ideális esetben, a hangszórók (külön-külön) és a hallgató pozíciója egy egyenlőszárú háromszöget kell, hogy bezárjon. (ugyanolyan oldalhossz, melyek 60° fokot zárnak be).

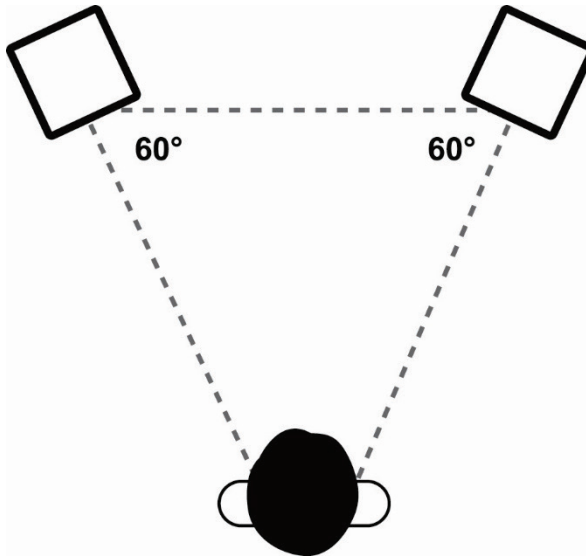

Monitor 5

- Úgy állítsa be a hangfalak magasságának helyzetét, hogy a felhasználó füle a mély hangszóró tetejével kell, hogy egy vonalban legyen. Stúdió esetében, hogy a hang visszaverődését kiküszöböljük, javasoljuk, hogy a Monitor 5 hangfalakat a keverőpult vagy asztal szintjéhez igazítsa.

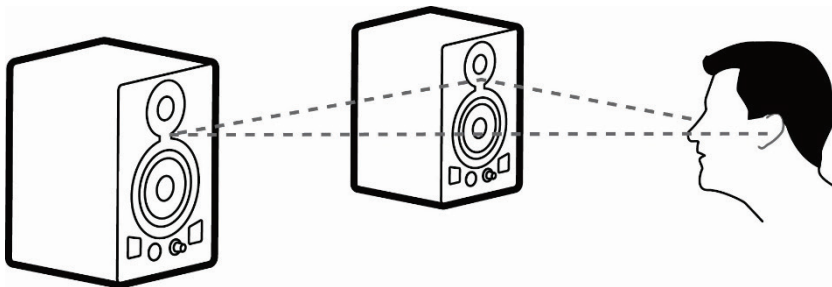

2.2. Az előlő és hátsó panel áttekintése

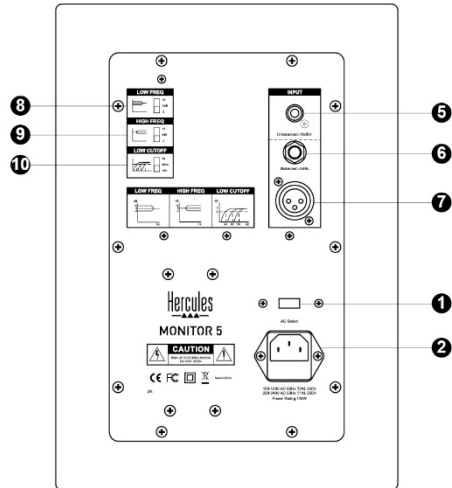
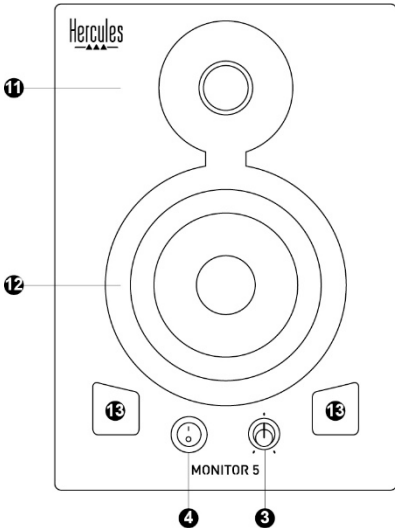

1. Elektromos feszültség kiválasztása

Két lehetséges opció: 230 V, 220-240 V áramellátáshoz, vagy 115 V, 110-120 V áramellátáshoz.

2. Áram csatlakozó

Ide csatlakoztassa az elektromos kábelt.

3. Hangerőszabályzó gomb és LED világítás

A LED kigyullad, ha az ON/OFF gomb, ON állásban van.

4. ON/OFF gomb

Amikor az audio rendszer (keverő konzol és hangszórók) csatlakoztatva van, utolsónak helyezze áram alá a Monitor 5 hangfalakat és mindig kapcsolja ki először a Monitor 5 hangfalakat, mielőtt az audio rendszert kikapcsolná.

5. RCA (Cinch) csatlakozó aljzat

6. TRS csatlakozó kiegyensúlyozott aljzat

6.35 mm-es jack csatlakozóhoz.

7. XLR csatlakozó kiegyensúlyozott aljzat

A leggyakrabban használt csatlakozó professzionális felszereléssel és berendezéssel, az elektromos és műszaki megbízhatóságának köszönhetően.

8. Alacsony frekvenciaváltó

Lehetősége van az alacsony frekvenciatartomány beállítására: +2 dB: 2 dB-el emeli a tartományt; 0: egységes frekvenciaválasz; -2 dB: 2 dB-el csökkenti a tartományt.

9. Magas frekvenciaváltó

Lehetősége van az magas frekvenciatartomány beállítására: +2 dB: 2 dB-el emeli a tartományt; 0: egységes frekvenciaválasz; -2 dB: 2 dB-el csökkenti a tartományt.

10. Alacsony Vágási Frekvenciakapcsoló

Három lehetséges vágási frekvencia, aluláteresztő szűrővel: 56, 80 és 100 Hz.

11. Magas hangszóró (magas frekvenciavezető)

Magas frekvenciájú hangokhoz.

12. Mély hangszóró (alacsony frekvenciavezető)

Alacsony frekvenciájú hangokhoz.

13. Basszus-reflexnyílás

Az alacsony frekvenciahangzást javítja.

3. A MONITOR 5 HANGSZÓRÓK HASZNÁLATA

- Mielőtt a Monitor 5 hangszórókat csatlakoztatná, ellenőrizze az elektromos feszültség kiválasztó állását (1): 230 V, 220-240 V áramellátáshoz, vagy 115 V, 110-120 V áramellátáshoz.
- Csatlakoztassa az áramhoz (2) és az audio aljzatokhoz (5, 6 vagy 7).
- Kapcsolja be az audio felszerelést, keverőt és számítógépet.
- Állítsa a Monitor 5 hangfal hangerejét minimum szintre a hangerőszabályzó segítségével (3), majd kapcsolja be a Monitor 5 hangszórókat az ON/OFF gomb lenyomásával (4): a LED kigyullad (3).

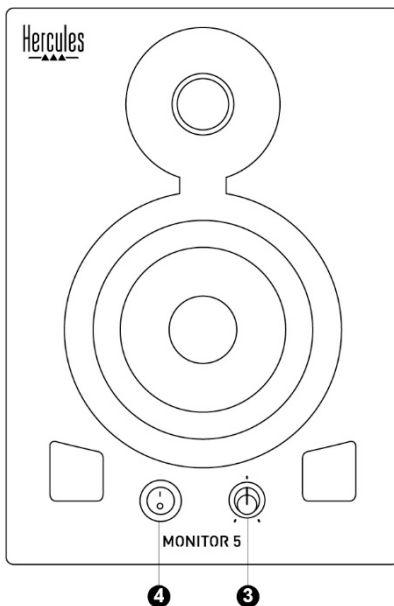

4. TERMÉKSZAVATOSSÁGI TÁJÉKOZTATÓ

A franciaországi központú Guillemot Coporation S.A. (továbbiakban "Guillemot") (székhelyének címe: Place du Granier, B.P. 97143, 35571 Chantepie, Franciaország) világszerte garantálja a vásárlóinak, hogy a Hercules által forgalmazott termék anyag és gyártási hibáktól mentes és a meghatározott szavatossági időn belül a termékkel szemben a cég eljár, ha szükséges. Az Európai Unió országain belül ez a szavatossági idő a Hercules termék kiszállításától számított két (2) év. Más országokban, a Hercules termékekre vonatkozó szavatossági időre azon helyi jogszabályok alkalmazandók, ahol a vásárló a vásárlás ideje alatt állandó jelleggel tartózkodott (ha a szóban forgó országnak nincsen ilyen jellegű törvénykezése, abban az esetben a Hercules termék eredeti idejének vásárlásától számítva a szavatossági idő egy (1) év).

A fent meghatározottak ellenére, az akkumulátorok szavatossági ideje a vásárlástól számított hat (6) hónapon belül lejár.

Amennyiben a szavatossági idő alatt a termékben meghibásodást észlel, úgy azonnal lépjen kapcsolatba a Vevőszolgálattal és ők megmondják mit kell tennie. Ha a meghibásodást jóváhagyják, a terméket vissza kell vinnie a vásárlás helyszínére (vagy a Vevőszolgálat által kijelölt helyre).

A jótállás keretein belül, a vásárló hibás termékét a Vevőszolgálat vagy kicseréli, vagy megjavítja. Ha, a szavatossági időn belül a Hercules termék javítás alatt áll legalább (7) hét napig, abban az esetben, a kiesett napok számával a szavatossági idő meghosszabbítható (ezt az időszakot az alábbiak szerint kell számolni: vagy attól a dátumtól kezdve, amikor a vásárló panaszt tett vagy attól a dátumtól kezdve, amikor a termék javításra átadásra került, amennyiben ez a dátum nem esik egybe a panasztétel időpontjával). Ha az alkalmazandó jogszabályok megengedik, a Guillemot és a leányvállalatai (közvetett károkat is beleértve) egyaránt a Hercules termék helyreállítására vagy annak a kicserélésére kell, hogy törekedjen. Ha az alkalmazandó jogszabályok megengedik, Guillemot a termék felhasználhatóságával és rendeltetésével kapcsolatban nem vállal garanciát.

A termékszavatosság nem érvényes: (1) ha a terméket bármilyen formában módosították, felnyitották, nem rendeltetészerűen használták, egyéb külső sérüléseknek tették ki, gondatlanul kezelték vagy normális mértékben elhasználódott és az ebből fakadó károk nem vezethetők vissza a termék gyári meghibásodásra (beleértve, de nem kizárólagosan azt az esetet, amikor a Hercules terméket valamilyen nem a Guillemot által forgalmazott tápegységgel, akkumulátorral, töltővel vagy egyéb eszközzel használták); (2) ha a terméket nem csak saját használatra, hanem szakmai vagy kereskedelmi célokra is használták (pl.: játékszoba, tréning, versenyek); (3) ha a vásárló nem követte a Vevőszolgálat utasításait (4) szoftver hiba esetén. Arra más módon meghatározott jótállás érvényes; (5) fogyóeszközökre (olyan eszközök, amelyeket a termék élettartama alatt kell cserélni. Pl.: eldobható elemek, fejhallgató vagy headset fülpárna); (6) kiegészítőkre (pl.: kábelek, tokok, tasakok, táskák, csukló rögzítők); (7) ha a terméket aukció során vásárolták meg.

A jótállás nem átruházható.

A vásárló törvényes jogaira nincs hatással a termékszavatosság, akármilyen törvények is vonatkoznak a saját országában megvásárolt termékekre.

További termékszavatossággal kapcsolatos rendelkezések

A szavatossági idő alatt, Guillemot semmiféle alkatrészt nem bocsájthat a vásárló részére, mivel csak a Vevőszolgáltatnak van kizárólagos joga ahhoz, hogy felnyisson és/vagy megszereljen akármilyen Hercules terméket (kivévelt képez az az eset, amikor a Vevőszolgálat külön írásos instrukciókkal látja el a vásárlót a szerelést illetően és az ehhez szükséges alkatrészeket is a rendelkezésére bocsájtna pl.: ha nagyon egyszerű és titoktartást nem igénylő szerelési folyamatról van szó.)

Az innovációs ciklusra való tekintettel és a termék szabadalmának, illetve az üzleti titkának védelme érdekében, Guillemot nem tesz ígéretet olyan Hercules termék javítására és nem szolgáltat hozzá alkatrészt, amelynek a termékszavatossága már lejárt.

Az Amerikai Egyesült Államokban és Kanadában a termékszavatosság csak a termék belső szerkezetére és a készülék házra terjed ki. Sem Guillemot, sem a partnerei nem vonhatóak felelősségre egy harmadik fél által, a közvetlen vagy közvetett garancia megszegése miatt fellépő esetleges károk miatt. Némely Államokban/Tartományokban nincs szabályozva, hogy mikor jár le a közvetett termékszavatosság vagy nincs meghatározva a felelősség mértéke vagy annak teljes kizárása közvetett vagy véletlenszerű károk okozása esetén. Ebben az esetben a fentebb említett szabályozások és kizárások nem vonatkoznak Önre. A termékszavatosság különleges törvényi jogokkal ruhazza Önt fel, illetve más jogok is megilletik, amelyek államonként és tartományonként eltérhetnek.

Felelősségvállalás

Ha az alkalmazandó jogszabályok megengedik, a Guillemot Corporation S.A. (továbbiakban "Guillemot") és leányvállalatai nem vállalnak semmiféle felelősséget, ha a károk az alábbiak szerint keletkeztek: (1) a terméket bármilyen formában módosították vagy felnyitották; (2) nem tartották be az összeszerelési utasítást; (3) a terméket nem rendeltetésszerűen használták, egyéb külső sérüléseknek tették ki (pl.: nyomásnak), gondatlanul kezelték; (4) a termék normális mértékben használdott el; (5) a terméket nem csak saját használatra, hanem szakmai vagy kereskedelmi célokra is felhasználták (pl.: játékszoba, tréning, versenyek). Amennyiben az alkalmazandó jogszabályok lehetővé teszik, úgy Guillemot és a leányvállalatai nem vállalnak felelősséget azon károkért, amelyek nem a termék minőségi vagy gyártási problémájából fakadnak. (beleértve, de nem kizárólagosan azt az esetet, amikor a károkat direkt vagy indirekt módon egy szoftver okozza vagy a Hercules terméket valamilyen nem a Guillemot által forgalmazott tápegységgel, akkumulátorral, töltővel vagy egyéb eszközzel használták.)

Monitor 5

SZERZŐI JOG

© 2019 Guillemot Corporation S.A. Minden jog fenntartva. A Hercules® a Guillemot Corporation S.A. bejegyzett védjegye. Minden más védjegy és termék megnevezés a tulajdonos tulajdonában áll. Az illusztrációk nem kötelező érvényűek. A tartalom, a design és egyéb specifikációk bármikor módosíthatók további értesítés nélkül és országonként eltérhetnek. Kinában gyártva.

KÖRNYEZETVÉDELMI AJÁNLÁS



Az Európai Unión belül: ha a termék élettartama lejárt, ne dobja ki a háztartási szeméttel együtt, hanem adja le egy az elektromos és elektronikus berendezések hulladékának újrafelhasználásáért felelős gyűjtőponton. (WEEE)

Ezt az alábbi ikon is jelöli, amit a terméken, használati útmutatón és csomagoláson is megtalál.

Az anyag sajátosságaitól függően, újrafelhasználásra lehet alkalmas. Az újrafelhasználással és azzal, hogy az elektromos és elektronikus berendezések hulladék megsemmisítésének a módját követi, jelentősen hozzájárul a környezete védelméhez. Lépjen kapcsolatba a helyi önkormányzattal, hogy hol található az Önhöz legközelebbi gyűjtőpont.

Nem Európai Unió országokban: Vegye figyelembe a helyi elektromos és elektronikus hulladék újrafelhasználásra vonatkozó törvényt.

Őrizze meg a tájékoztatót. A színek és díszítés eltérhetnek.

Távolítsa el a műanyag rögzítőket és ragasztószalagokat a használatba vétel előtt.

www.hercules.com

* EU-ban és Törökországban alkalmazható

CE*



תוכן עניינים

| | | |
|--------|-------------------------------------|-----------|
| 2..... | מבוא | .1 |
| 2..... | 1.1 תוכן האריזה | |
| 2..... | 1.2 מפרט טכני | |
| 3..... | 1.3 המלצות | |
| 4..... | התקנה | .2 |
| 4..... | 2.1 מיקום רמקולי Monitor 5 | |
| 6..... | 2.2 סקירת הפאנל הקדמי והאחורי | |
| 7..... | שימוש ברמקולי MONITOR 5 שלכם | .3 |
| 8..... | פרטי אחריות | .4 |

1. מבוא

רמקולים Monitor 5 הם רמקולי מוניטור אשר מספקים סאונד עקבי ומדויק ומבטיחים גימור איכותי. הם מאפשרים ל-DJ - מתחילים, חובבנים או מנוסים - להכין היטב את המיקסים שלהם ולעקוב בזהירות אחר כל פרטי היצירה שלהם.

1.1 תוכן האריזה

- 2 רמקולי Monitor 5 עם שני מגברים
- 2 כבלי כוח AC
- מדריך למשתמש

1.2 מפרט טכני

| | |
|---------------------------|--|
| סוג | רמקולי מוניטור דו-מגבריים, דו כיווניים |
| וופר (דרייבר לתדר נמוך) | קונוס קבלר, 5", בהגנה מגנטית |
| טוויטר (דרייבר לתדר גבוה) | כיפת משי, 1", בהגנה מגנטית |
| הגברת LF | 50 W |
| הגברת HF | 30 W |
| סה"כ הספק | 80 W |
| תגובת תדר | 50 Hz – 20 kHz |
| יחס אות לרעש | >95 dB |
| עכבת כניסה | 20 kohms (מאוזן) 10 kohms (לא מאוזן) |
| תכונות | 1- כניסת RCA (לא מאוזן – 10 dBV) 1- כניסת TRS ו-1 כניסת XLR (מאוזן + 4 dBu) - מתג תדר נמוך (-2 dB, 0 dB, +2 dB) - מתג תדר גבוה (-2 dB, 0 dB, +2 dB) - מנתק בתדר נמוך (56, 80 ו-100 Hz) |
| מידות | 310 ס"מ (גובה) * 218 ס"מ (רוחב) * 230 ס"מ (עומק) משקל: 6.830 ק"ג |
| ספק כוח | 220-240V ~50 Hz ו- 100-120V ~60 Hz |

1.3. המלצות

- הניחו את הרמקולים על משטח שטוח כדי למנוע סכנת נפילה.
- אין לפתוח את הרמקולים שכן אתם מסתכנים בגרימת נזק לרכיבים הפנימיים שלהם.
- הרמקולים מיועדים לשימוש בסביבה ממוזגת.
- למניעת סכנת אש או פריקה חשמלית, הרחיקו את הרמקולים מ:
 - גשם או לחות, וכן מנוזלים (מים, מוצרים כימיים או נוזלים אחרים),
 - מקורות חום כגון תנורים או כל התקן אחר המפיק חום (לרבות מגברים),
 - שמש ישירה.
- אין לחשוף את הרמקולים לנזילות או התזות מים.
- אין להניח על הרמקולים כלי המכיל נוזל (כוס, אגרטל...).
- אין להניח על ההתקנים מקורות אש חשופים, כגון נרות דולקים.
- יש לכבות את הרמקולים אם אינכם מתכננים להשתמש בהם למשך זמן ממושך.
- יש לכבות את הרמקולים לפני הניקוי. השתמשו במטלית לחה והימנעו משימוש בתרסיסים.
- סימונים מופיעים בחלק האחורי של הרמקולים.
- החליפו את האביזרים תוך עמידה במפרט היצרן או נציג מורשה מטעמו.
- מוצר זה אינו מכיל חלקים פנימיים הניתנים להחלפה על ידי המשתמש. יש להקפיד כי פעולות תחזוקה תתבצענה על ידי היצרן או נציג מורשה מטעמו.
- שימו לב: בעוצמה מלאה, שימוש ממושך באוזניות עלול לפגוע בשמיעה של המשתמש.

2. התקנה

2.1 מיקום רמקולי Monitor 5

המיקום של הרמקולים שלכם משפיע על הסאונד שאתם רוצים לשמוע מהם. כדי להבטיח בקרה אופטימלית שתסייע לכם ליצור מיקסים מושלמים, חשוב למקם את רמקולי ה-Monitor 5 שלכם בצורה תקינה. להלן מספר טיפים שיסייעו לכם:

- הרחיקו מכשולים כך שלא יהיה דבר בינכם ובין הרמקולים.
- האיזון האקוסטי של חדר עלול להיפגע מהנוכחות של חפצים גדולים או דלתות וחלונות.
- במידת האפשר, שמרו על מרחק מינימלי אל 1.50 מ' בין הרמקולים שלכם ובין קיר או פינה של החדר. ככל שהרמקולים קרובים יותר לקיר, כך תגובה הבס תהיה מוגברת יותר ותידרשו לפצות על כך במיקסים שלכם.
- עבור כל רמקולי המוניטור, שמרו על אותו מרחק (אופקי ולאחור) ביחס לקיר או פינה של החדר. באופן אידאלי, כל רמקול ועמדת השמיעה יצרו משולש שווה שוקיים (בעל שלוש זוויות 60°).

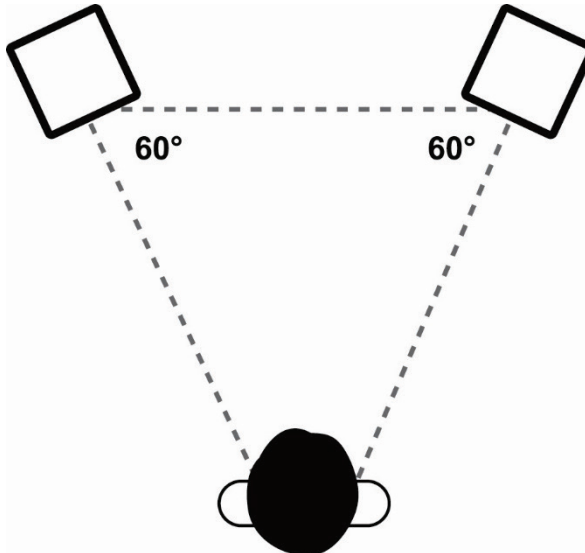

- הקפידו להתאים את גובה ההקשבה, המיקום האופטימלי הוא כאשר אוזני המשתמש נמצאים באותו גובה כמו החלק העליון של הוופרים. בתסדיר סטודיו, כדי לצמצם בעיות הנובעות מהדיפות, אנו ממליצים להגביה את רמקולי Monitor 5 מעל לשולחן המיקס שלכם.

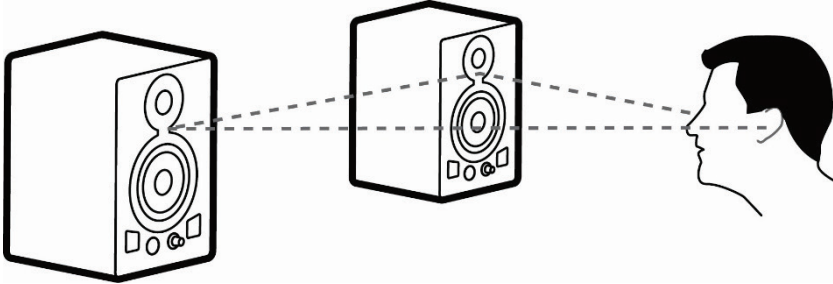

2.2 סקירת הפאנל הקדמי והאחורי

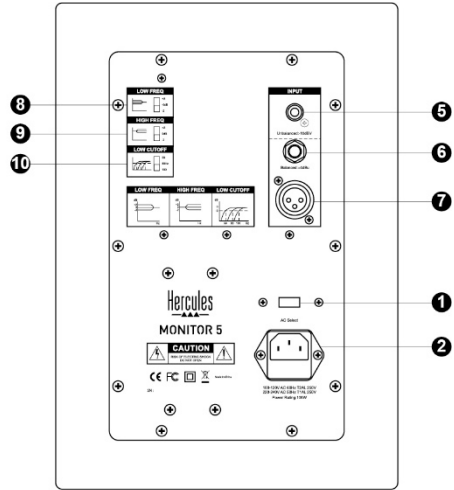
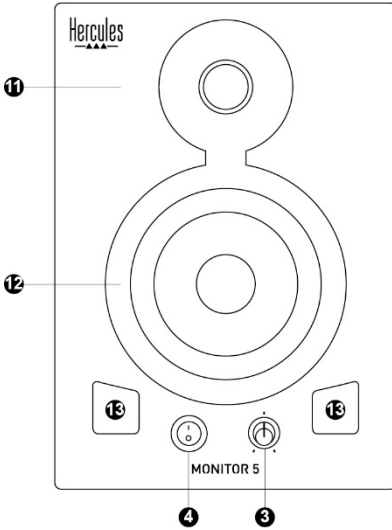

- 8. מתג תדר נמוך. מאפשר לכם לכוון את טווח התדר הנמוך. +2 dB: מגביר את הטווח ב-2 dB; 0: תגובה תדר אחידה; -2 dB: מפחית את הטווח ב-2dB.
- 9. מתג תדר גבוה. מאפשר לכם לכוון את טווח התדר הגבוה. +2 dB: מגביר את הטווח ב-2 dB; 0: תגובה תדר אחידה; -2 dB: מפחית את הטווח ב-2dB.
- 10. מנתק בתדר נמוך. שלושה תדרי ניתוק לפילטר התדר הנמוך: 56, 80 ו-100 Hz.
- 11. טוויטר (דרייבר לתדר גבוה). מפיק צלילים בתדר גבוה.
- 12. וופר (דרייבר לתדר נמוך). מפיק צלילים בתדר נמוך.
- 13. פתחי בס רפלקס. שיפור הביצוע של תדרים נמוכים

- 1. בורר מתח. שני מצבים אפשריים: 230V לספק כוח 220-240V או 115V לספק כוח 110-120V.
- 2. מחבר כוח. חברו את כבל החשמל לכאם.
- 3. חוגת ווליום ו-LED הפעלה. ה-LED נדלק כאשר כפתור ON/OFF מכוון ל-ON.
- 4. כפתור ON/OFF. כאשר מערכת האודיו שלכם (קונסולת המיקסים והרמקולים) מחוברת, הדליקו את רמקולי Monitor 5 אחרונים וכבו את רמקולי ה-Monitor 5 לפני כיבוי מערכת האודיו שלכם.
- 5. מחבר RCA לכניסה ראשית (Cinch).
- 6. מחבר TRS לכניסה מאוזנת. מחבר מסוג תקע 6.35 מ"מ.
- 7. מחבר XLR לכניסה מאוזנת. המחבר הנפוץ ביותר לצידו והתקנות מקצועיות, הודעות לאמינות החשמלית והמכאנית שלו.

3. שימוש ברמקולי Monitor 5 שלכם

- לפני חיבור רמקולי Monitor 5, ודאו את מיקום בורר המתח (1): 230V לספק כוח 220-240V או 115V לספק כוח 110-120V.

- הגדירו את חיבורי החשמל (2) וחיבורי האודיו (5, 6 או 7).

- הדליקו את רכיבי מקור האודיו, מיקסרים והמחשב שלכם.

- כווננו את הווליום ברמקולי Monitor 5 לעוצמה הנמוכה ביותר תוך שימוש בחוגת הווליום (3) ואז הדליקו את רמקולי ה-Monitor 5 שלכם בלחיצה על כפתור ON/OFF (4); נורית ה-LED (3) נדלקת.

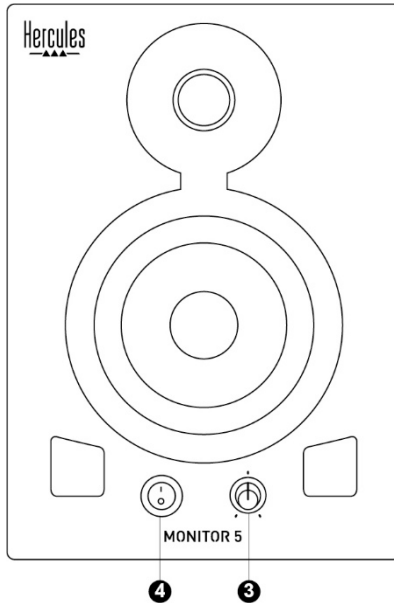

4. פרטי אחריות

PLACE DU GRANIER, שמשרדיה הרשומים ב-, **GUILLEMOT CORPORATION S.A**, B.P. 97143 35571, CHANTEPIE, FRANCE (להלן: "GUILLEMOT") מתחייבת לצרכן ברחבי העולם כי מוצר **HERCULES** יהיה נקי מפגמים בחומרים ובעבודה למשך תקופת אחריות התואמת את פרק הזמן להגשת תביעת תאימות ביחס למוצר זה. במדינות האיחוד האירופי, פרק הזמן האמור הוא שנתיים (2) ממועד אספקת מוצר **HERCULES**. במדינות אחרות, תקופת האחריות תואמת את פרק הזמן להגשת תביעת תאימות ביחס למוצר ה-**HERCULES** על פי החוקים החלים במדינה בה התגורר הצרכן בעת רכישת מוצר ה-**HERCULES** (בהיעדר הגדרה כאמור במדינה הרלוונטית, תקופת האחריות תהיה לשנה אחת (1) מתאריך הרכישה המקורי של מוצר ה-**HERCULES**).

על אף האמור לעיל, סוללות נטענות מכוסות בתקופת אחריות בת שישה (6) חודשים מתאריך הרכישה המקורי.

במקרה והמוצר נראה פגום במהלך תקופת האחריות, פנו מייד למחלקת התמיכה הטכנית, אשר תספק לכם הוראות להמשך הטיפול. אם הפגם מאומת, יש להחזיר את המוצר לנקודת הרכישה (או לכל מקום אחר שייקבע על ידי מחלקת התמיכה הטכנית).

במסגרת אחריות זו, המוצר הפגום של הצרכן יוחלף או יתוקן על פי בחירת מחלקת התמיכה הטכנית. אם, במהלך תקופת האחריות, מוצר ה-**HERCULES** נמצא בתיקון, כל תקופה עד שבעה (7) ימים בהם המוצר אינו בשימוש, תוסף ליתרת תקופת האחריות (התקופה מתחילה עם בקשת הצרכן להתערבות או מהתאריך בו המוצר נמסר לתיקון, אם התאריך בו המוצר נמסר לתיקון הוא אחרי תאריך בקשת ההתערבות). במידה והדבר מותר על פי החוק החל, מלוא החבות של **GUILLEMOT** וחברות הבת שלה (לרבות נזקים תוצאתיים) מוגבלת להחזרת מוצר ה-**HERCULES** לפעולה או החלפתו. במידה והדבר מותר על פי החוק החל, **GUILLEMOT** מסירה כל אחריות לסחירות או התאמה למטרה מסוימת.

האחריות לא תחול: (1) אם המוצר שונה, נפתח, עודכן או ניזוק כתוצאה משימוש בלתי הולם, רשלנות, תאונה, בלאי סביר או כל גורם אחר שאינו קשור בפגם בחומרים או בייצור (לרבות, אך ללא הגבלה, שילוב מוצר **HERCULES** עם כל מרכיב בלתי הולם, לרבות בעיקר ספקי כוח, סוללות נטענות, מטענים או כל רכיב אחר שאינו מסופק למוצר זה על ידי **GUILLEMOT**); (2) אם המוצר שימש לכל מטרה שהיא מעבר לשימוש ביתי, לרבות למטרות מקצועיות או מסחריות (למשל, חדרי משחקים, הדרכה, תחרויות); (3) במקרה של אי עמידה בהוראות ממחלקת התמיכה הטכנית; (4) על תוכנה, כאשר התוכנה כפופה לאחריות ספציפית; (5) לרכיבים מתכלים (רכיבים שיוחלפו לאורך חיי המוצר: כגון סוללות חד פעמיות, אוזניות או רפידות לאוזניות); (6) על אביזרים (כגון כבלים, מארזים, תיקים, רצועות); (7) אם המוצר נמכר במכירה פומבית.

האחריות אינה ניתנת להעברה.

אחריות זו לא תשפיע על הזכויות החוקיות של הצרכנים ביחס לחוקים החלים על מכירת מוצרי צריכה בארץ שלהם.

הוראות אחריות נוספות

בתקופת האחריות, **GUILLEMOT** לא תספק חלקי חילוף באופן עקרוני שכן מחלקת התמיכה הטכנית היא הגוף היחיד המוסמך לפתוח ו/או לתקן כל מוצר **HERCULES** שהוא (לא כולל נהלי טיפול שעשויה מחלקת התמיכה הטכנית לבקש מהצרכנים בהוראות בכתב - למשל, בשל פשטות התיקון) והיעדר הסודיות בתהליך התיקון - ותוך אספקת חלקי (י) החילוף לצרכנים כנדרש, בהתאם לעניין).

בהתחשב במחזורי החדשנות שלה ובמטרה להגן על הידע והסודות המסחריים שלה, **GUILLEMOT** לא תספק, באופן עקרוני, כל הודעת תיקון או חלקי חילוף למוצר **HERCULES** שתקופת האחריות לגביו פקעה.

בארה"ב ובקנדה, אחריות זו מוגבלת למנגנון הפנימי ולזיווד החיצוני של המוצר. **GUILLEMOT** והחברות השותפות לה לא תהיינה אחראיות כלפי צד שלישי בגין נזקים תוצאתיים או נלווים הנובעים מתוך הפרה של כל התחייבות מפורשת או מרומזת. ישנן מדינות/מחוזות שאינן מאשרות הגבלה על תקופת אחריות מרומזת או החרגה או הגבלת חבות בגין נזקים תוצאתיים או נלווים, לכן ייתכן כי ההגבלות או החרגות לעיל אינן חלות עליכם. האחריות מקנה לכם זכויות חוקיות ספציפיות וייתכן שעומדות לרשותכם זכויות נוספות המשתנות ממדינה למדינה או ממחוז למחוז.

חבות

במידה והדבר מותר על פי חוק, **GUILLEMOT CORPORATION S.A.** (להלן: "**GUILLEMOT**") וחברות הבת שלה מסירות כל חבות בגין נזקים שנגרמו על ידי אחד או יותר מהבאים: (1) המוצר שונה, נפתח או עודכן; (2) אי עמידה בהוראות ההרכבה; (3) שימוש בלתי הולם או בלתי ראוי, רשלנות, תאונה (כגון התנגשות); (4) בלאי סביר; (5) שימוש לכל מטרה שהיא מעבר לשימוש ביתי, לרבות למטרות מקצועיות או מסחריות (למשל, חדרי משחקים, הדרכה, תחרויות). במידה והדבר מותר על פי חוק, **GUILLEMOT** וחברות הבת שלה מסירות על חבות בגין נזקים שאינם קשורים בפגם בחומרים או בייצור (לרבות, אך ללא הגבלה, נזקים שנגרמו על ידי תוכנה כלשהי באופן ישיר או עקיף, או משילוב מוצר **HERCULES** עם כל מרכיב בלתי הולם, לרבות בעיקר ספקי כוח, סוללות נטענות, מטענים או כל רכיב אחר שאינו מסופק למוצר זה על ידי **GUILLEMOT**).

זכויות יוצרים

© 2019 Guillemot Corporation S.A. כל הזכויות שמורות. Hercules® הוא סימן מסחרי רשום של Guillemot Corporation S.A. כל שאר הסימנים המסחריים ושמות המותגים מוכרים ושייכים לבעליהם בהתאמה. האירים אינם מחייבים. התוכן, עיצובים ומפרטים נתונים לשינוי ללא הודעה ועשויים להשתנות ממדינה אחת לאחרת. תוצרת סין.

המלצת איכות הסביבה

באיחוד האירופי: עם סיום חיי המוצר, אין להשליך אותו ביחד עם פסולת ביתית, אלא למסור אותו לתחנת איסוף השלכת פסולת חשמלית או אלקטרונית (WEEE) לצורך מחזור.



הוראה זו מצוינת באמצעות הסימן המופיע על המוצר, מדריך השימוש או האריזה.

בהתאם לתכונותיהם, ניתן למחזר את החומרים. באמצעות מחזור ועיבוד פסולת חשמלית או אלקטרונית, תוכלו לתרום באופן משמעותי להגנה על הסביבה.

פנו לרשויות המקומיות למידע בנושא נקודת האיסוף הקרובה אליכם.

בכל שאר המדינות: יש לפעול על פי חוקי המחזור המקומיים ביחס לציוד חשמלי ואלקטרוני.

יש לשמור מידע זה. הצבעים והעיתורים עשויים להשתנות. יש להסיר מחברי פלסטיק ודבקים מהמוצר לפני השימוש.

www.hercules.com

*רלוונטי רק לאיחוד האירופי ולטורקיה



Hercules
—▲▲▲—
תמיכה טכנית
<https://support.hercules.com>
i ✉ ☎