

# TABLE DES MATIÈRES

<b>1.</b>	<b>INTRODUCTION .....</b>	<b>2</b>
1.1.	Contenu de la boîte.....	2
1.2.	Spécifications .....	2
1.3.	Description de la façade de l'enceinte .....	2
1.4.	Description de la connectique de l'enceinte .....	3
1.5.	Instructions de sécurité .....	3
<b>2.</b>	<b>UTILISATION DE L'ENCEINTE.....</b>	<b>4</b>
2.1.	Positionnement de l'enceinte .....	4
2.2.	Appairage d'un appareil Bluetooth®.....	4
2.3.	Application WAE .....	5
2.4.	Appairage d'un deuxième appareil Bluetooth® .....	7
2.5.	Branchement d'une autre source musicale .....	8
2.6.	Rechargement de la batterie.....	8
<b>3.</b>	<b>DEPANNAGE.....</b>	<b>9</b>
<b>4.</b>	<b>ASSISTANCE TECHNIQUE .....</b>	<b>10</b>
<b>5.</b>	<b>GARANTIE .....</b>	<b>11</b>
<b>6.</b>	<b>CERTIFICATIONS ET RECOMMANDATIONS RELATIVES A L'ENVIRONNEMENT .....</b>	<b>11</b>

# 1. INTRODUCTION

Nous vous remercions pour l'acquisition de l'enceinte sans fil Hercules WAE. Elle vous permettra d'écouter votre musique à partir de votre appareil iOS ou tout autre appareil Bluetooth® et de vous déplacer avec votre musique en toute liberté.

## 1.1. Contenu de la boîte

- 1 enceinte sans fil Hercules
- 1 bloc d'alimentation
- Manuel de l'utilisateur

## 1.2. Spécifications

Puissance de sortie maximale	25 W de crête
Réponse en fréquence	50 Hz – 20 KHz
Technologie de transmission	Bluetooth® 3.0 et AD2P
Dimensions	249 mm (H) X 236 (L) mm x 171 (P) mm
Autonomie sur batterie	20 h à 73 dB SPL @ 1 m
Caractéristiques	<ul style="list-style-type: none"> <li>- 1 entrée auxiliaire au format mini jack 3.5mm</li> <li>- 1 bouton ON/OFF</li> <li>- 2 boutons de volume</li> <li>- 1 bouton d'appairage Bluetooth®</li> <li>- 1 connecteur pour le bloc d'alimentation</li> </ul>
Batterie	Batterie rechargeable Lithium-polymère
Bloc d'alimentation	AC/DC 5 V - 2 A

## 1.3. Description de la façade de l'enceinte

L'enceinte dispose des boutons et voyants suivants sur la face avant :

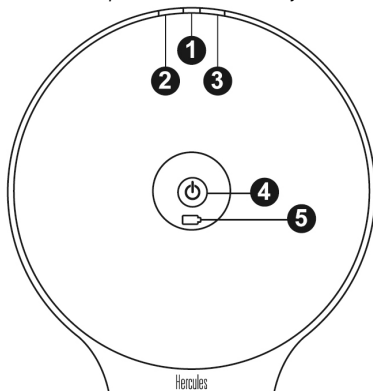

- (1) Témoin de connexion Bluetooth® :
  - Clignote si l'enceinte n'est pas connectée
  - Fixe si l'enceinte est connectée
  - Clignote rapidement si l'enceinte est en mode appairage
- (2) Bouton volume +
- (3) Bouton volume -
- (4) Témoin marche/arrêt et état de la connexion
- (5) Témoin de charge de la batterie

## 1.4. Description de la connectique de l'enceinte

L'enceinte dispose des boutons et connecteurs suivants sur la face arrière :

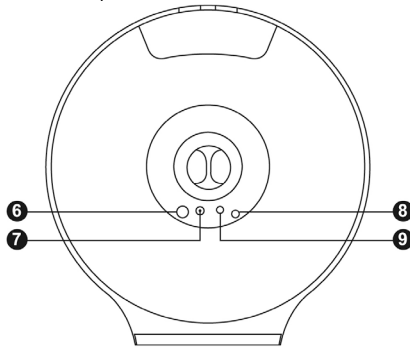

- (6) Bouton ON/OFF
- (7) Connecteur du bloc d'alimentation
- (8) Bouton d'appairage Bluetooth®
- (9) Connecteur entrée auxiliaire

## 1.5. Instructions de sécurité

- Placez votre enceinte sur une surface plane pour éviter tout risque de chute.
- N'ouvrez en aucun cas votre enceinte, vous risqueriez d'endommager les composants internes.
- Cette enceinte est destinée à une utilisation sous climat tempéré.
- Pour prévenir tout risque d'incendie ou de décharge électrique, tenez votre enceinte éloignée :
  - de la pluie ou de l'humidité, de tout fluide (eau, produits chimiques ou tout autre liquide),
  - de sources de chaleur telles que radiateurs, cuisinières ou tout autre appareil émetteur de chaleur (y compris les amplificateurs),
  - des rayons directs du soleil.
- Évitez d'exposer l'enceinte à des égouttements d'eau ou à des éclaboussures.
- Ne placez aucun objet rempli de liquide (verre, vase...) sur l'enceinte.
- Éteignez complètement votre enceinte si vous prévoyez de ne plus l'utiliser pendant une période prolongée.
- Veillez à ce que la prise d'alimentation de l'enceinte branchée sur le secteur reste facilement accessible.
- Éteignez l'enceinte avant tout nettoyage. Utilisez un chiffon humide et évitez l'usage d'aérosols.
- Les marquages se situent sous l'enceinte.
- La prise de l'enceinte sert de dispositif de débranchement complet.
- Remplacez l'adaptateur secteur ou ses accessoires en respectant les spécifications du fabricant ou de son représentant autorisé.
- Ce produit ne contient aucune pièce interne réparable par l'utilisateur. La maintenance doit être effectuée par le fabricant ou son représentant autorisé.
- Utilisez uniquement un bloc d'alimentation mentionné dans le présent manuel : Adaptateur GM12-050200-2 (caractéristiques nominales : Entrée : 100/240VCA, 50/60Hz, 0,5 A Sortie : 5 VDC, 2 A)

**ATTENTION : RISQUE D'EXPLOSION SI LA BATTERIE EST REMPLACÉE PAR UN TYPE DE BATTERIE INCORRECT. SUIVEZ LES INSTRUCTIONS CONCERNANT LA MISE AU REBUT DES BATTERIES.**

## 2. UTILISATION DE L'ENCEINTE

### 2.1. Positionnement de l'enceinte

En intérieur, la qualité du son de l'enceinte sans fil Hercules varie selon son emplacement dans la pièce.

Si vous déplacez l'enceinte à l'intérieur de la pièce ou d'une pièce à l'autre, gardez à l'esprit les points suivants :

- Pour obtenir le meilleur son possible, placez l'enceinte sur une étagère, un meuble, un bureau ou un plateau à une hauteur comprise entre 70 et 120 cm du sol.
- Placez de préférence l'enceinte à proximité d'un mur pour améliorer les basses. Plus vous vous éloignerez du mur et plus les graves seront réduits.
- En fonctionnement, positionnez toujours l'enceinte sur son socle, toute autre position réduira la qualité sonore.
- Ne placez pas l'enceinte dans un endroit étiqué et fermé, le son serait dégradé.

En extérieur, la dispersion du son est plus importante et peut diminuer la qualité sonore. Pour atténuer cette perte, placez l'enceinte près de vous.

### 2.2. Appairage d'un appareil Bluetooth®

L'appairage consiste à associer votre smartphone ou appareil Bluetooth® à l'enceinte de manière à établir une communication. Une fois l'appairage effectué, les informations sont mémorisées dans les 2 appareils. Lorsque qu'un appareil a été appairé à l'enceinte, il n'est plus nécessaire de l'appairer à nouveau.

L'enceinte peut mémoriser jusqu'à 8 appareils.

**Etape 1 :** Allumez l'enceinte si elle est éteinte.



Le témoin de connexion Bluetooth® doit être allumé et clignoter rapidement. L'enceinte est en mode appairage.

Si ce n'est pas le cas reportez-vous à la section 3 plus loin dans le manuel.

## Etape 2 :

Ouvrez le gestionnaire Bluetooth® de votre appareil. Dans le cas d'un produit iOS, allez dans Réglages/ Général / Bluetooth®.

Activez votre Bluetooth® et patientez le temps que l'enceinte apparaisse dans les appareils détectés.

Repérez l'enceinte **WAE-BTP02**, puis appuyez dessus pour vous y connecter.

Après un laps de temps, la connexion est établie et votre gestionnaire Bluetooth® doit afficher le statut **Connecté**.



## 2.3. Application WAE

Une application est fournie avec votre enceinte et téléchargeable sur l'app store. A la première connexion de votre appareil iOS et de l'enceinte, une notification apparaît sur l'écran vous proposant de télécharger l'application. En répondant **oui** au message, vous serez redirigé vers l'app store pour télécharger l'application.

Remarque : une application Android est également disponible.

Cette application vous offre les fonctions suivantes :

- Un lecteur audio pour lire tous les fichiers de votre bibliothèque musicale
- Une fonction Automix permettant d'assurer des transitions souples entre vos chansons
- Une fonction Webradio qui vous proposera les meilleures radios de votre région ou d'ailleurs
- Une fonction égaliseur
- Des contrôles avancés de votre enceinte directement dans l'application
  - o Contrôlez le volume de l'enceinte



Contrôle du volume

Remarque : le volume de l'enceinte est indépendant du volume sonore sur votre appareil.

- o Choisissez sur quel appareil votre musique doit être jouée.



- Définissez vos réglages sonores préférés.



- Eteignez votre enceinte à distance.



## 2.4. Appairage d'un deuxième appareil Bluetooth®

Pour appairer un deuxième appareil :

- 1- Appuyez sur le bouton d'appairage Bluetooth® (8)
- 2- Suivez les étapes décrites à la section 2.2 pour appairer votre appareil.

## 2.5. Branchement d'une autre source musicale

Vous pouvez connecter toute autre source musicale à votre enceinte, par exemple un lecteur audio portable de type iPod, lecteur MP3 ou téléphone portable. Pour cela :

- 1- Connectez l'extrémité d'un câble de type mini-jack 3,5 mm (non fourni) au connecteur d'entrée auxiliaire (9), puis connectez l'autre extrémité à la sortie audio de votre lecteur.
- 2- Réglez votre lecteur externe sur le volume maximum et utilisez les touches de volume de l'enceinte pour régler le son.

Remarque : pour repasser au mode Bluetooth®, il suffit de débrancher le câble mini-jack.

## 2.6. Rechargement de la batterie

Votre enceinte est équipée d'une batterie rechargeable. Il est fortement recommandé de décharger totalement cette batterie lors de la première utilisation. Pour cela, laissez l'enceinte allumée avec le son actif ou non, jusqu'à l'extinction totale de l'enceinte.

Pour recharger la batterie : insérez la fiche du bloc d'alimentation dans le connecteur prévu à cet effet (7), puis branchez le bloc d'alimentation à une prise de courant.

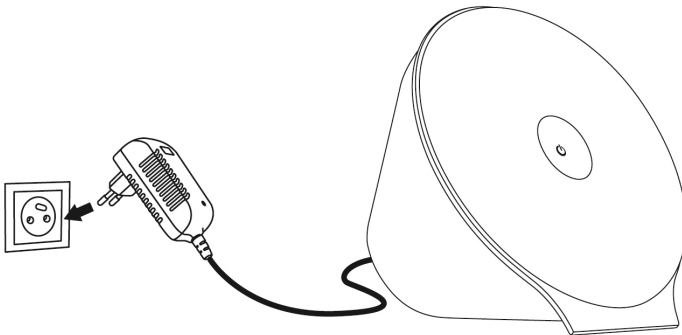

Le témoin de batterie (5) s'allume pendant toute la durée du chargement et s'éteint une fois la batterie totalement chargée.



### 3. DEPANNAGE

Problème	Solutions possibles
L'enceinte ne s'allume pas	<ul style="list-style-type: none"> <li>La batterie est peut-être déchargée. Branchez l'enceinte sur une prise électrique pour recharger la batterie et alimenter l'enceinte.</li> <li>Vérifiez que la prise sur laquelle est branchée votre enceinte est sous tension.</li> </ul>
L'enceinte indique une connexion (témoin de connexion Bluetooth® (1) fixe), mais aucun son n'est joué	<ul style="list-style-type: none"> <li>Éteignez ou désactivez la fonction Bluetooth® de tous les appareils associés situés à proximité et reconnectez l'appareil que vous souhaitez écouter.</li> <li>Éteignez l'enceinte Hercules en mettant le bouton ON/OFF (6) sur OFF, puis remettez-la sous tension en mettant le bouton ON/OFF (6) sur ON.</li> </ul>
Aucun son d'un appareil Bluetooth® n'est joué sur mon enceinte	<ul style="list-style-type: none"> <li>Vérifiez que le son de votre enceinte n'est pas coupé et que le volume n'est pas au minimum.</li> <li>Vérifiez que la source Bluetooth® est activée et que le niveau du volume est suffisamment élevé.</li> <li>Votre appareil Bluetooth® est peut-être hors de portée : rapprochez-le de l'enceinte.</li> <li>Éteignez l'enceinte Hercules en mettant le bouton ON/OFF (6) sur OFF, puis remettez-la sous tension en mettant le bouton ON/OFF (6) sur ON.</li> </ul>
Aucun son de la source Auxiliaire n'est joué sur mon enceinte	<ul style="list-style-type: none"> <li>Vérifiez que l'appareil connecté à l'entrée Auxiliaire est allumé et en lecture.</li> <li>Augmentez le volume de l'appareil connecté à l'entrée Auxiliaire.</li> <li>Augmentez le volume de l'enceinte.</li> </ul>
Impossible de connecter l'enceinte avec un appareil Bluetooth® associé	<ul style="list-style-type: none"> <li>Si votre appareil vous demande un mot de passe, saisissez 4 zéros (0000).</li> <li>Éteignez l'enceinte Hercules en mettant le bouton ON/OFF (6) sur OFF, puis remettez-la sous tension en mettant le bouton ON/OFF (6) sur ON.</li> <li>Supprimez l'enceinte Hercules WAE® de la liste des appareils associés sur votre appareil Bluetooth® (pour plus d'informations, consultez le manuel de l'utilisateur de celui-ci). Associez ensuite à nouveau l'enceinte et l'appareil.</li> </ul>
Impossible d'associer l'enceinte Hercules à mon appareil Bluetooth®	<ul style="list-style-type: none"> <li>Appuyez sur le bouton d'appairage Bluetooth® (8) de l'enceinte pour activer le mode appairage.</li> <li>Vérifiez que la fonctionnalité Bluetooth® de l'appareil à associer est activée.</li> <li>Votre appareil Bluetooth® est peut-être hors de portée : rapprochez-le de l'enceinte.</li> <li>Vérifiez que votre appareil Bluetooth® prend en charge le transfert du son (protocole AD2P).</li> <li>Éloignez votre appareil Bluetooth® et/ou l'enceinte de tout autre appareil susceptible de provoquer des interférences : téléphone sans fil, four à micro-ondes, routeur WiFi ou tout autre appareil Bluetooth®.</li> <li>Si possible, désactivez tous les autres appareils Bluetooth® situés à proximité, ou désactivez leur fonctionnalité Bluetooth®.</li> <li>Éteignez l'enceinte Hercules en mettant le bouton ON/OFF (6) sur OFF, puis remettez-la sous tension en mettant le bouton ON/OFF (6) sur ON.</li> <li>Effacez la table d'appairage de l'enceinte. Appuyez simultanément sur Volume + (2) et volume – (3) pendant 10 secondes. Le témoin s'éteint puis clignote rapidement.</li> </ul>
Le son est de mauvaise qualité en mode Auxiliaire	<ul style="list-style-type: none"> <li>Réduisez le niveau de la source Auxiliaire.</li> <li>Vérifiez que le mini-jack de 3,5 mm est correctement inséré.</li> </ul>

<p>Le son est de mauvaise qualité en mode Bluetooth®</p>	<ul style="list-style-type: none"> <li>• Votre appareil Bluetooth® est peut-être hors de portée : rapprochez-le de l'enceinte.</li> <li>• Éloignez votre appareil Bluetooth® et/ou l'enceinte de tout autre appareil susceptible de provoquer des interférences : téléphone sans fil, four à micro-ondes, routeur WiFi ou tout autre appareil Bluetooth®.</li> <li>• Si plusieurs applications sont exécutées simultanément sur l'appareil Bluetooth®, fermez les applications non essentielles. L'exécution simultanée de plusieurs applications réduit les ressources internes nécessaires à la transmission du son.</li> <li>• Désactivez le réseau WiFi.</li> <li>• Supprimez l'appairage entre votre appareil Bluetooth® et l'enceinte, puis effectuez de nouveau l'appairage. Cette action est susceptible de supprimer des problèmes enregistrés lors de l'appairage initial.</li> </ul>
--	---

## 4. ASSISTANCE TECHNIQUE

Si vous rencontrez un problème avec votre produit, rendez-vous sur le site <http://ts.hercules.com> et sélectionnez votre langue. Vous aurez alors accès à différents services (Foire Aux Questions (FAQ), dernières versions des pilotes et logiciels) susceptibles de résoudre votre problème. Si le problème persiste, vous pouvez contacter notre support technique :

### Par e-mail :

Pour bénéficier du support technique par e-mail, vous devez d'abord vous enregistrer en ligne. Les informations fournies vont permettre aux techniciens de résoudre plus rapidement votre problème. Cliquez sur **Enregistrement** à gauche de la page Support technique et suivez les instructions à l'écran.

Si vous êtes déjà enregistré, renseignez les champs **Nom d'utilisateur** et **Mot de passe** puis cliquez sur **Connexion**.

### Par téléphone (si vous n'avez pas d'accès Internet) :

<b>Canada</b>	<b>1-866-889-2181</b> Gratuit	Du lundi au vendredi de 7h à 11h et de 12h à 16h Le samedi de 8h à 14h Le dimanche de 8h à 10h (Heure de l'Est)
<b>France</b>	<b>02 99 93 21 33</b> Numéro fixe France Telecom non surtaxé. Tarif selon opérateur	Du lundi au vendredi de 13h à 17h et de 18h à 22h Le samedi de 9h à 13h et de 14h à 20h Le dimanche de 10h à 13h et de 14h à 17h
<b>Suisse</b>	<b>0842 000 022</b> Tarif d'une communication locale	Du lundi au vendredi de 13h à 17h et de 18h à 22h Le samedi de 9h à 13h et de 14h à 20h Le dimanche de 10h à 13h et de 14h à 17h
<b>Belgique</b>	<b>078 16 60 56</b> Tarif d'une communication nationale	Du lundi au vendredi de 13h à 17h et de 18h à 22h Le samedi de 9h à 13h et de 14h à 20h Le dimanche de 10h à 13h et de 14h à 17h
<b>Luxembourg</b>	<b>80028612</b> Gratuit	Du lundi au vendredi de 13h à 17h et de 18h à 22h Le samedi de 9h à 13h et de 14h à 20h Le dimanche de 10h à 13h et de 14h à 17h

## 5. GARANTIE

Dans le monde entier, Guillemot Corporation S.A. (« Guillemot ») garantit au consommateur que le présent produit Hercules est exempt de défauts matériels et de vices de fabrication, et ce, pour une période de deux (2) ans à compter de la date d'achat d'origine. Si, au cours de la période de garantie, le produit semble défectueux, contactez immédiatement le Support Technique qui vous indiquera la procédure à suivre. Si le défaut est confirmé, le produit devra être retourné à son lieu d'achat (ou tout autre lieu indiqué par le Support Technique).

Dans le cadre de la garantie, le consommateur bénéficiera, au choix du Support Technique, du remplacement ou de la réparation du produit défectueux. Lorsque la loi applicable l'autorise, toute responsabilité de Guillemot et ses filiales (y compris pour les dommages indirects) se limite à la réparation ou au remplacement du produit Hercules. Les droits légaux du consommateur au titre de la législation applicable à la vente de biens de consommation ne sont pas affectés par la présente garantie.

Cette garantie ne s'appliquera pas : (1) si le produit a été modifié, ouvert, altéré, ou a subi des dommages résultant d'une utilisation inappropriée ou abusive, d'une négligence, d'un accident, de l'usure normale, ou de toute autre cause non liée à un défaut matériel ou à un vice de fabrication ; (2) en cas de non-respect des instructions du Support Technique ; (3) aux logiciels non-édités par Guillemot, lesdits logiciels faisant l'objet d'une garantie spécifique accordée par leurs éditeurs.

### STIPULATIONS ADDITIONNELLES A LA GARANTIE

Aux États-Unis d'Amérique et au Canada, cette garantie est limitée au mécanisme interne et au boîtier externe du produit. Toute garantie implicite applicable, incluant les garanties de qualité marchande ou d'adaptation à un usage particulier, est limitée à deux (2) ans à compter de la date d'achat et soumise aux conditions de la présente garantie limitée. En aucun cas, Guillemot Corporation S.A. ou ses sociétés affiliées ne sauraient être tenues responsables envers qui que ce soit de tous dommages indirects ou dommages accessoires résultant du non-respect des garanties expresses ou implicites. Certains États/Provinces n'autorisent pas la limitation sur la durée d'une garantie implicite, ou l'exclusion ou la limitation de responsabilité pour les dommages indirects ou accessoires, de sorte que les limitations ou exclusions ci-dessus peuvent ne pas vous être applicables. Cette garantie vous confère des droits spécifiques ; vous pouvez également bénéficier d'autres droits qui peuvent différer d'un État/Province à l'autre.

## 6. CERTIFICATIONS ET RECOMMANDATIONS RELATIVES A L'ENVIRONNEMENT

En fin de vie, ce produit ne doit pas être éliminé avec les déchets ménagers normaux mais déposé à un point de collecte des déchets d'équipements électriques et électroniques en vue de son recyclage.

Ceci est confirmé par le symbole figurant sur le produit, le manuel utilisateur ou l'emballage.



En fonction de leurs caractéristiques, les matériaux peuvent être recyclés. Par le recyclage et par les autres formes de valorisation des déchets d'équipements électriques et électroniques, vous contribuez de manière significative à la protection de l'environnement.

Veuillez consulter les autorités locales qui vous indiqueront le point de collecte concerné.

### Informations relatives à l'élimination

- 1) Si le produit porte le symbole d'une poubelle à roulettes barrée, cela signifie qu'il est conforme aux normes de la directive européenne 2002/96/EC.
- 2) Tous les produits électriques et électroniques doivent être éliminés séparément des déchets ménagers via des points de collecte désignés par le gouvernement ou les autorités locales.
- 3) La mise au rebut de votre ancien produit contribuera à prévenir l'impact potentiel sur l'environnement et la santé.
- 4) Pour plus d'informations sur la mise au rebut de votre ancien produit, veuillez consulter les autorités locales, le service d'élimination des déchets ou le magasin dans lequel vous avez acheté le produit.

### Marques déposées

Hercules® est une marque déposée de Guillemot Corporation S.A. La marque et le logo Bluetooth® sont des marques déposées de Bluetooth® SIG, Inc.. Toutes les autres marques et tous les autres noms déposés reconnus nationalement ou internationalement sont également reconnus par les présentes. Illustrations non contractuelles.

### Déclaration de conformité aux directives de l'UE

Par la présente, GUILLEMOT CORPORATION déclare que l'appareil **WAE-BTP02** est conforme aux exigences essentielles et aux autres dispositions pertinentes de la directive 1999/5/CE. La déclaration de conformité peut être consultée sur le site :

[http://www.hercules.com/certificates/wireless\\_speaker/DoC-BTP02.pdf](http://www.hercules.com/certificates/wireless_speaker/DoC-BTP02.pdf)



Hercules est une division de Guillemot Corporation

### Copyright

© Guillemot Corporation S.A. 2012. Tous droits réservés.

Aucune partie de ce manuel ne peut être reproduite, résumée, transmise, transcrite, stockée dans un système de recherche, ou traduite en toute langue ou langage informatique, à quelque fin ou par quelque moyen que ce soit, électronique, mécanique, magnétique, manuel, par le biais de photocopies, d'enregistrements, ou autres, sans l'autorisation expresse et écrite de Guillemot Corporation S.A.