

TABLA DE CONTENIDO

1.	INTRODUCCIÓN	2
1.1.	Contenido de la caja	2
1.2.	Especificaciones	2
1.3.	Descripción del frontal del altavoz	2
1.4.	Descripción de las conexiones del altavoz	3
1.5.	Instrucciones de seguridad	3
2.	UTILIZACIÓN DEL ALTAVOZ	4
2.1.	Colocación del altavoz	4
2.2.	Emparejamiento de un dispositivo Bluetooth®.....	4
2.3.	Aplicación WAE.....	5
2.4.	Emparejamiento de otro dispositivo Bluetooth®.....	7
2.5.	Conexión de otro origen de música	8
2.6.	Recarga de la batería.....	8
3.	SOLUCIÓN DE PROBLEMAS	9
4.	SOPORTE TÉCNICO	10
5.	GARANTÍA	11
6.	CERTIFICADOS Y RECOMENDACIONES RELATIVOS AL MEDIO AMBIENTE	11

1. INTRODUCCIÓN

Te agradecemos que hayas adquirido el altavoz inalámbrico Hercules WAE. Con él puedes escuchar pistas de audio almacenadas en tu dispositivo iOS o en cualquier otro dispositivo Bluetooth® y llevarte tu música a cualquier parte.

1.1. Contenido de la caja

- 1 altavoz inalámbrico Hercules
- 1 fuente de alimentación
- Manual del usuario

1.2. Especificaciones

Potencia de salida máxima	Pico de 25 W
Respuesta de frecuencia	50 Hz – 20 KHz
Tecnología de transmisión	Transmisión de audio inalámbrico a 2,4 GHz
Dimensiones	249 mm (A) X 236 (L) mm x 171 (F) mm
Autonomía de la batería	20 h a 73 dB SPL @ 1 m
Características	<ul style="list-style-type: none"> - 1 entrada auxiliar con formato mini-jack de 3,5 mm - 1 botón ON/OFF - 2 botones de volumen - 1 botón de emparejamiento mediante Bluetooth® - 1 conector de la fuente de alimentación
Batería	Batería recargable de polímeros de litio
Fuente de alimentación	CA/CC 5 V - 2 A

1.3. Descripción del frontal del altavoz

El altavoz dispone de los botones e indicadores siguientes en la cara frontal:

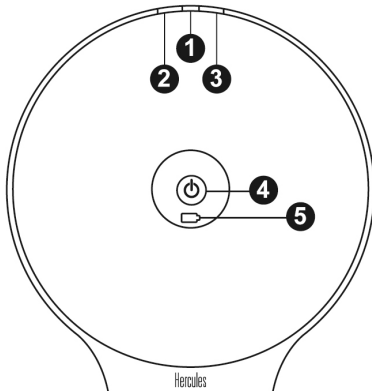

(1) Luz indicadora de emparejamiento mediante Bluetooth®:

- Parpadea cuando el altavoz no está conectado a un dispositivo
- Se enciende cuando el altavoz está conectado a un dispositivo
- Parpadea rápidamente cuando el altavoz está en modo de emparejamiento

(2) Botón de volumen +

(3) Botón de volumen -

(4) Testigo de marcha/paro y estado de la conexión

(5) Testigo de carga de la batería

1.4. Descripción de las conexiones del altavoz

El altavoz dispone de los botones y conexiones siguientes en la cara trasera:

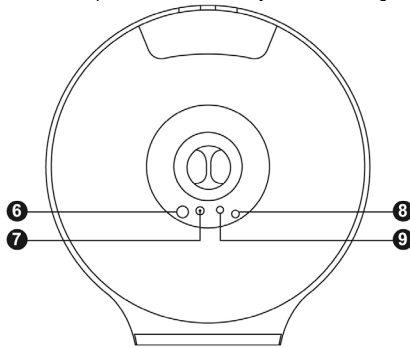

(6) Botón ON/OFF

(7) Conector de la fuente de alimentación

(8) Botón de emparejamiento mediante Bluetooth®

(9) Conector de la entrada auxiliar

1.5. Instrucciones de seguridad

- Coloca el altavoz sobre una superficie plana para evitar el riesgo de caída.
- No abras nunca el altavoz, ya que te arriesgas a dañar los componentes internos.
- Este altavoz está pensado para ser utilizado en un clima templado.
- Para evitar riesgos de incendio o de descarga eléctrica, mantén siempre alejado el altavoz de:
 - Lluvia o humedad, así como de fluidos (agua, productos químicos u otros líquidos)
 - Fuentes de calor como radiadores, estufas u otros dispositivos emisores de calor (incluyendo amplificadores)
 - La luz directa del sol
- Evita exponer el altavoz a gotas de agua o a salpicaduras.
- No coloques ningún objeto lleno de líquido (vaso, jarra...) sobre el altavoz.
- Apaga por completo el altavoz si no prevés utilizarlo durante un periodo de tiempo prolongado.
- Asegúrate de que el enchufe de alimentación del altavoz conectado a la red eléctrica sea fácilmente accesible.
- Apaga el altavoz antes de limpiarlo. Utiliza un paño húmedo y evita utilizar aerosoles.
- Las marcas se encuentran bajo el altavoz.
- El enchufe del altavoz sirve como dispositivo de desconexión completa.
- Sustituye el adaptador de corriente o sus accesorios respetando las especificaciones del fabricante o de su representante autorizado.
- Este producto no contiene ninguna pieza interna que pueda reparar el usuario. El mantenimiento lo debe realizar el fabricante o su representante autorizado.
- Utiliza únicamente la fuente de alimentación indicada en el manual del usuario: Adaptador GM12-050200-2 (valores: Entrada: 100/240 V CA, 50/60 Hz, 0,5 A; Salida: 5 V CC, 2 A)

ATENCIÓN: HAY RIESGO DE EXPLOSIÓN SI LA PILA SE REEMPLAZA POR UN TIPO DE PILA INCORRECTO. SIGUE LAS INSTRUCCIONES RELACIONADAS CON LA ELIMINACIÓN DE LAS PILAS.

2. UTILIZACIÓN DEL ALTAVOZ

2.1. Colocación del altavoz

En interiores, la calidad del altavoz inalámbrico Hercules varía según su colocación en la habitación. Si desplazas el altavoz por el interior de la habitación o de una habitación a otra, ten en cuenta los puntos siguientes:

- Para obtener el mejor sonido posible, coloca el altavoz sobre un estante, un mueble, un escritorio o una bandeja a una altura de entre 70 y 120 cm del suelo.
- Preferiblemente, coloca el altavoz cerca de una pared para mejorar los bajos. Cuanto más te alejes de la pared, más se reducirán los graves.
- Mientras esté en funcionamiento, coloca siempre el altavoz sobre su pedestal, porque cualquier otra posición reducirá la calidad del sonido.
- No coloques el altavoz en un lugar estrecho y cerrado, ya que el sonido se degradará.

En exteriores, la dispersión del sonido es más importante y puede disminuir su calidad. Para atenuar esa pérdida, coloca el altavoz cerca de ti.

2.2. Emparejamiento de un dispositivo Bluetooth®

"Emparejamiento" significa conexión de un smartphone o dispositivo Bluetooth® al altavoz para establecer una comunicación. Cuando dos dispositivos están emparejados, la información relevante se almacena en la memoria de ambos dispositivos. Una vez que un dispositivo se ha emparejado con el altavoz, no se tiene que volver a emparejar.

El altavoz puede almacenar información de hasta 8 dispositivos como máximo.

Paso 1: Enciende el altavoz, si aún no lo has hecho.



La luz indicadora de emparejamiento mediante Bluetooth® parpadeará rápidamente. Esto significa que el altavoz está en modo de emparejamiento.

Si la luz indicadora de emparejamiento no parpadea, consulta la sección 3, más adelante en este manual.

Paso 2:

Accede a la función de gestión del Bluetooth® del dispositivo. Si estás usando un dispositivo iOS, selecciona Ajustes / General / Bluetooth®.

Activa la función Bluetooth® del dispositivo y espera a que el altavoz aparezca en la lista de dispositivos detectados.

Localiza el altavoz **WAE-BTP02** y luego toca en él para conectarlo.

Después de una breve espera, la conexión se configura; el dispositivo debería aparecer como **Conectado** en la función de gestión del Bluetooth® del dispositivo.



2.3. Aplicación WAE

Se proporciona una aplicación con el altavoz que se puede descargar de la App Store. Al conectar un dispositivo iOS al altavoz por primera vez, aparece una notificación en la pantalla que invita a descargar la aplicación. Si seleccionas **Sí**, serás redirigido a la App Store, donde podrás descargar la aplicación.

Ten en cuenta que también hay una aplicación disponible para Android.

Esta aplicación ofrece las siguientes funciones:

- Un reproductor de audio que te permite leer todos los archivos de tu biblioteca musical
- Una función Automix que te ofrece transiciones suaves entre pistas
- Una función de webradio que te proporciona una lista de las mejores radios de tu zona o de cualquier otro lugar
- Una función de ecualizador
- Controles avanzados del altavoz disponibles directamente en la aplicación
 - o Controla el ajuste de volumen de tus altavoces



Control de volumen

Ten en cuenta que el ajuste de volumen del altavoz es independiente del ajuste de volumen del dispositivo.

- o Selecciona el dispositivo que deseas usar para reproducir la música.

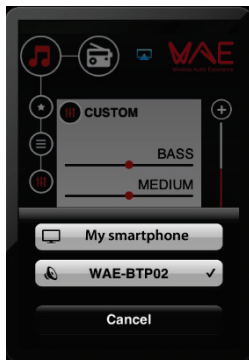

- Selecciona tus ajustes de audio favoritos.



- Apaga el altavoz de forma remota.



2.4. Emparejamiento de otro dispositivo Bluetooth®

Para emparejar otro dispositivo:

- 1- Pulsa el botón de emparejamiento mediante Bluetooth® (8)
- 2- Sigue los pasos descritos en la sección 2.2 para emparejar el dispositivo.

2.5. Conexión de otro origen de música

Puedes conectar cualquier otro origen de música al altavoz como, por ejemplo, un reproductor de audio portátil tipo iPod, un reproductor de MP3 o un teléfono móvil. Para ello:

- 1- Conecta el extremo de un cable de tipo mini-jack de 3,5 mm (no suministrado) al conector de entrada auxiliar (9), y después conecta el otro extremo a la salida de audio del reproductor.
- 2- Ajusta el reproductor externo al volumen máximo y utiliza las teclas de volumen del altavoz para ajustar el sonido.

Nota: Para volver al modo Bluetooth®, basta con que desconectes el cable mini-jack.

2.6. Recarga de la batería

El altavoz está equipado con una batería recargable. Se recomienda encarecidamente descargar totalmente esta batería durante el primer uso. Para ello, deja el altavoz encendido con el sonido activo o no, hasta que el altavoz se apague totalmente.

Para recargar la batería: inserta la clavija de la fuente de alimentación en el conector provisto a este efecto (7) y luego enchufa la fuente de alimentación en una toma de corriente.

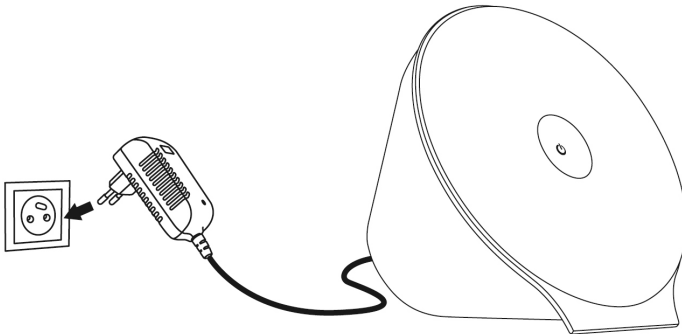

El testigo de la batería (5) se encenderá mientras dure la carga y se apagará una vez que la batería esté totalmente cargada.

3. SOLUCIÓN DE PROBLEMAS

Problema	Soluciones posibles
El altavoz no se enciende	<ul style="list-style-type: none"> • La batería puede estar vacía. Conecta el altavoz a una toma eléctrica para cargar la batería y alimentar el altavoz. • Asegúrate de que la toma eléctrica a la que está conectado el altavoz recibe corriente eléctrica.
El altavoz parece estar conectado (la luz indicadora de Bluetooth® (1) está encendida), pero no se oye ningún sonido	<ul style="list-style-type: none"> • Apaga todos los dispositivos Bluetooth® en los alrededores o desactiva su función Bluetooth® y luego vuelve a conectar el dispositivo que deseas usar para la reproducción. • Apaga el altavoz Hercules moviendo el interruptor ON/OFF (6) a la posición OFF y luego vuelve a encenderlo moviendo el interruptor ON/OFF (6) a ON.
En el altavoz no se oye ningún sonido proveniente de un dispositivo Bluetooth®	<ul style="list-style-type: none"> • Asegúrate de que el sonido del altavoz no esté desactivado y que el ajuste del volumen no esté al mínimo. • Asegúrate de que el origen Bluetooth® esté activo y que el ajuste del volumen esté lo bastante alto. • El dispositivo Bluetooth® puede estar fuera del alcance: acércalo al dispositivo. • Apaga el altavoz Hercules moviendo el interruptor ON/OFF (6) a la posición OFF y luego vuelve a encenderlo moviendo el interruptor ON/OFF (6) a ON.
En el altavoz no se oye ningún sonido proveniente de un origen auxiliar	<ul style="list-style-type: none"> • Asegúrate de que el dispositivo conectado a la entrada auxiliar esté encendido y reproduciendo una pista. • Aumenta el ajuste del volumen en el dispositivo conectado a la entrada auxiliar. • Aumenta el ajuste de volumen del altavoz.
No puedo conectar el altavoz a un dispositivo Bluetooth® emparejado	<ul style="list-style-type: none"> • Si el dispositivo te pide una contraseña, introduce 4 ceros (0000). • Apaga el altavoz Hercules moviendo el interruptor ON/OFF (6) a la posición OFF y luego vuelve a encenderlo moviendo el interruptor ON/OFF (6) a ON. • Quita el altavoz Hercules WAE® de la lista de dispositivos emparejados en el dispositivo Bluetooth® (para obtener más información, consulta el manual del usuario del dispositivo). A continuación, vuelve a emparejar el altavoz y el dispositivo.
No puedo emparejar el altavoz Hercules con mi dispositivo Bluetooth®	<ul style="list-style-type: none"> • Pulsa el botón de emparejamiento Bluetooth® (8) del altavoz para activar el modo de emparejamiento. • Asegúrate de que la función Bluetooth® esté activa en el dispositivo que deseas conectar. • El dispositivo Bluetooth® puede estar fuera del alcance: acércalo al dispositivo. • Asegúrate de que el dispositivo Bluetooth® admite la función de transferencia de audio (protocolo AD2P). • Aleja el dispositivo Bluetooth® y/o el altavoz de cualquier otro dispositivo responsable de causar interferencias: teléfonos inalámbricos, hornos microondas, routers WiFi y todos los demás dispositivos Bluetooth®. • Si es posible, apaga los demás dispositivos Bluetooth® en los alrededores o desactiva su función Bluetooth®.

	<ul style="list-style-type: none"> ● Apaga el altavoz Hercules moviendo el interruptor ON/OFF (6) a la posición OFF y luego vuelve a encenderlo moviendo el interruptor ON/OFF (6) a ON. ● Borra la tabla de emparejamiento del altavoz. Pulsa y mantén pulsados los botones Volumen + (2) y Volumen – (3) simultáneamente durante 10 segundos. La luz indicadora se apaga y luego empieza a parpadear rápidamente.
Calidad de sonido deficiente en el modo auxiliar	<ul style="list-style-type: none"> ● Baja el ajuste del volumen en la fuente auxiliar. ● Asegúrate de que el mini-jack de 3,5 mm esté insertado correctamente en el conector.
Calidad de sonido deficiente en el modo Bluetooth®	<ul style="list-style-type: none"> ● El dispositivo Bluetooth® puede estar fuera del alcance: acércalo al dispositivo. ● Aleja el dispositivo Bluetooth® y/o el altavoz de cualquier otro dispositivo responsable de causar interferencias: teléfonos inalámbricos, hornos microondas, routers WiFi y todos los demás dispositivos Bluetooth®. ● Si varias aplicaciones se están ejecutando simultáneamente en el dispositivo Bluetooth®, cierra todas las aplicaciones no esenciales. Si ejecutas varias aplicaciones simultáneamente, se reducen los recursos internos que necesita la transmisión de audio. ● Desactiva la red WiFi. ● Cancela el emparejamiento entre el dispositivo Bluetooth® y el altavoz y luego vuelve a emparejar ambos dispositivos. Al hacer esto puede que elimines los problemas que se hayan podido registrar durante el emparejamiento inicial.

4. SOPORTE TÉCNICO

Si encuentras un problema con tu producto, visita <http://ts.hercules.com> y selecciona tu idioma. Desde allí podrás acceder a distintas utilidades (preguntas frecuentes (Frequently Asked Questions, FAQ), las últimas versiones de controladores y software) que pueden ayudarte a resolver tu problema. Si el problema persiste, puedes contactar con el servicio de soporte técnico de los productos de Hercules ("Soporte Técnico"):

Por correo electrónico:

Para contactar con nuestro Soporte Técnico por correo electrónico, primero debe registrarse en línea en el sitio Web <http://ts.hercules.com>. La información que suministre ayudará a nuestros técnicos a resolver su problema lo antes posible. Haga clic en **Registro del producto** y siga las instrucciones ofrecidas en pantalla. Si ya ha registrado su producto, introduzca sus credenciales en los campos **Nombre de usuario** y **Contraseña**, y luego haga clic en **Inicio de sesión**.

Por teléfono (si no dispone de acceso a Internet):

España	9019880 60	De lunes a viernes de 9:00 a 19:00
	Precio de una llamada telefónica local	

Las horas de funcionamiento y los números de teléfono pueden cambiar. En <http://ts.hercules.com> se puede obtener la información de contacto de Soporte técnico más actualizada.

5. GARANTÍA

En todo el mundo, Guillemot Corporation S.A. ("Guillemot") garantiza al consumidor que este producto de Hercules estará libre de defectos materiales y fallos de fabricación por un periodo de dos (2) años a partir de la fecha de compra original. Si el producto pareciera estar defectuoso durante el periodo de garantía, contacte inmediatamente con el Soporte Técnico, que le indicará el procedimiento a seguir. Si el defecto se confirma, el producto debe devolverse a su lugar de compra (o a cualquier otro lugar indicado por el Soporte Técnico).

Dentro del contexto de esta garantía, el producto defectuoso del consumidor será reparado o reemplazado, a elección del Soporte Técnico. En los casos que lo autorice la ley aplicable, toda la responsabilidad de Guillemot y de sus filiales (incluyendo sobre daños indirectos) está limitada a la reparación o sustitución del producto de Hercules. Los derechos legales del consumidor con respecto a la legislación aplicable a la venta de bienes de consumo no se ven afectados por esta garantía.

Esta garantía no se aplicará: (1) si el producto ha sido modificado, abierto, alterado, o ha sufrido daños como resultado de una utilización inapropiada u ofensiva, negligencia, accidente, desgaste normal, o cualquier otra causa no relacionada con un defecto material o fallo de fabricación; (2) en caso de no cumplimiento de las instrucciones proporcionadas por el Soporte Técnico; (3) a software no publicado por Guillemot, o sea, a software que está sujeto a una garantía específica proporcionada por su fabricante.

6. CERTIFICADOS Y RECOMENDACIONES RELATIVOS AL MEDIO AMBIENTE



Al terminar su vida útil, este producto no debe tirarse en un contenedor de basuras estándar, sino que debe dejarse en un punto de recogida de desechos eléctricos y equipamiento electrónico para ser reciclado.

Esto viene confirmado por el símbolo que se encuentra en el producto, manual del usuario o embalaje.

Dependiendo de sus características, los materiales pueden reciclarse. Mediante el reciclaje y otras formas de procesamiento de los desechos eléctricos y el equipamiento electrónico puedes contribuir de forma significativa a ayudar a proteger el medio ambiente.

Contacta con las autoridades locales para más información sobre el punto de recogida más cercano.

Información relativa a la eliminación

- 1) Si el producto incluye el símbolo de un cubo de basura con ruedas tachado, eso significa que cumple con las normas de la directiva europea 2002/96/EC.
- 2) Todos los productos eléctricos y electrónicos deben eliminarse por separado de los residuos domésticos en los puntos de recogida designados por el gobierno o las autoridades locales.
- 3) La eliminación del producto usado contribuirá a prevenir el impacto potencial sobre el medio ambiente y la salud.
- 4) Para obtener más información sobre la eliminación de los productos usados, consulta con las autoridades locales, el servicio de eliminación de residuos o la tienda en la que hayas comprado el producto.

Marcas registradas

Hercules® es una marca registrada de Guillemot Corporation S.A. El logotipo y el nombre de marca Bluetooth® son marcas registradas de Bluetooth® SIG, Inc. Todas las demás marcas y otros nombres registrados reconocidos nacional e internacionalmente también se reconocen por la presente. Ilustraciones no vinculantes.

Declaración de conformidad con las directivas de la UE

Por la presente, GUILLEMOT CORPORATION declara que el dispositivo **WAE-BTP02** cumple con las normativas esenciales y otras disposiciones pertinentes de la directiva 1999/5/CE. La declaración de conformidad se puede consultar en el sitio web siguiente:

http://www.hercules.com/certificates/wireless_speaker/DoC-BTP02.pdf



Hercules es una división de Guillemot Corporation

Copyright

© Guillemot Corporation S.A. 2012. Todos los derechos reservados.

Ninguna parte de este manual se puede reproducir, resumir, transmitir, transcribir, almacenar en un motor de búsqueda ni traducir a cualquier idioma o lenguaje de ordenador, para cualquier fin o por cualquier medio que sea electrónico, mecánico, magnético, manual, por medio de fotocopias, grabaciones u otros, sin la autorización expresa por escrito de Guillemot Corporation S.A.