

# WAE BTP03 Mini

Wireless Audio Experience

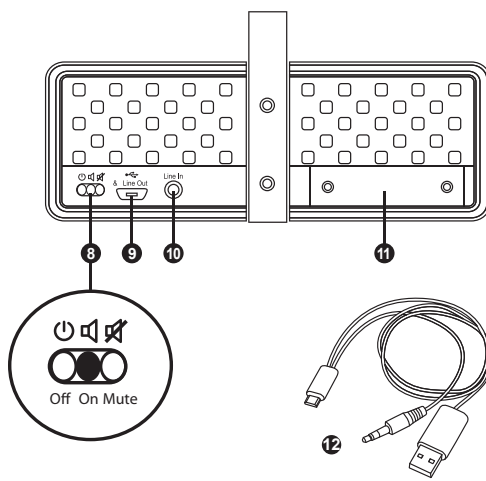
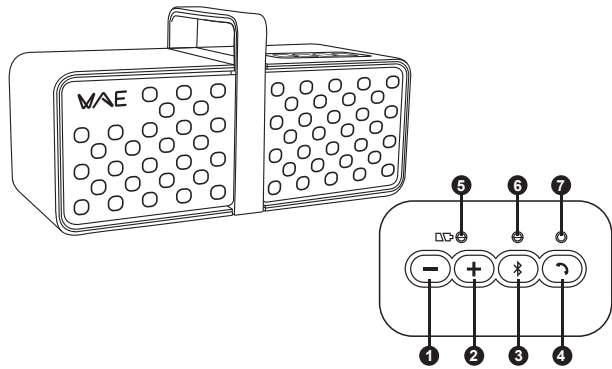

## User Manual (ENGLISH)

1. Volume -
2. Volume +
3. Bluetooth® wireless technology button
4. Hands-free calling button
5. Battery level indicator (green/red)
6. Bluetooth® indicator (blue/red)
7. Microphone
8. OFF/ON/Mute switch
9. Line output and Micro USB port
10. Line input connector
11. Battery compartment cover
12. Micro USB to USB and 3.5 mm mini-jack cable

**Charge completely before first use**  
Completely charge your WAE BTP03 Mini before using it for the first time. When charging is complete, the battery level indicator (5) stays lit up in green.

**1. Getting started with your WAE BTP03 Mini**  
To power on your device, set the switch (8) to **ON**.  
When used for the first time, your WAE BTP03 Mini is immediately ready for pairing, for up to 3 minutes: the Bluetooth® indicator (6) flashes blue and red. Afterwards, you can press the Bluetooth® button (3) to start the pairing process again.  
- On your smartphone, digital music player or PC/Mac, enable the Bluetooth® feature, then search for devices within range.  
- Select WAE-BTP03 Mini in the list displayed and pair the devices (if an access code is required, enter 0000).  
Once the devices are paired and connected, the Bluetooth® indicator (6) on your WAE BTP03 Mini stays lit up in blue. You are now ready to play your music.

**Only one device (smartphone, digital music player, PC/Mac...) can be connected to the WAE BTP03 Mini at a time.**  
When a device is connected to the line input (9), no audio can be played via the Bluetooth® feature and the Bluetooth® indicator (3) is off. Simply disconnect the device from the line input (9) to be able to play music via the Bluetooth® feature again.

## 7. Hands-free calling

A short press on the hands-free calling button (4) on the top right part of your WAE BTP03 Mini speaker lets you answer an incoming call, or end a call. During a call, the Bluetooth® indicator (6) lights up in red. To end a call, press the hands-free calling button (4), or the button on your phone that lets you end the call. Once the call is over, the WAE BTP03 Mini continues playing the music that had been playing before you took the call.

## 8. Battery and charging

While charging, the battery level indicator (5) flashes green. When the battery is fully charged, the battery level indicator (5) stays lit up in green. When using your WAE BTP03 Mini, the battery level indicator (5) starts flashing red when the battery level drops down to 20%, and stays lit up in red when the battery level drops down to 5%.

## 9. Standby mode

When your WAE BTP03 Mini is not connected to any device either via the Bluetooth® function or via the line input for 10 minutes or more, it switches to standby mode to save battery power. You can "wake it up" from standby mode by pressing the Bluetooth® button (3).

## Manuel de l'utilisateur (FRANÇAIS)

1. Volume -
2. Volume +
3. Bouton technologie sans fil Bluetooth®
4. Bouton mains libres
5. Témoin de batterie (vert/rouge)
6. Témoin Bluetooth® (bleu/rouge)
7. Microphone
8. Sélecteur OFF/ON/Muet
9. Sortie ligne/Port micro USB
10. Entrée ligne
11. Trappe batterie
12. Câble micro USB/USB-jack 3,5 mm

## 3. Effacement des mémorisations

Jusqu'à 8 appareils peuvent être mémorisés par le WAE BTP03 Mini. Une pression longue (plus de 5 secondes) sur le bouton Bluetooth® (3) permet d'effacer la liste des appareils déjà appariés. Le témoin Bluetooth® bleu (3) clignote 3 fois, puis votre WAE BTP03 Mini est disponible pour l'appairage de nouveaux appareils.

## 4. Contrôle du volume

Les boutons + et - (2 et 1) permettent de contrôler le volume de votre WAE BTP03 Mini indépendamment de votre appareil Bluetooth®.

## 5. Diffusion du son par un autre système audio

Le port micro USB (9) permet de connecter le WAE BTP03 Mini à tout système audio disposant d'une entrée ligne (chaîne hifi, autoradio...), et d'en faire ainsi un récepteur Bluetooth®. Pour cela, commutuez le sélecteur (8) sur Muet (le son ne sera pas diffusé par le WAE BTP03 Mini). Branchez la prise micro USB du câble (12) sur le WAE BTP03 Mini et la prise jack 3,5 mm sur l'entrée ligne du système audio qui diffusera la musique (chaîne hifi, autoradio...).

## 6. Branchement en série de plusieurs WAE BTP03 Mini

Le port micro USB (9) permet également de brancher plusieurs WAE BTP03 Mini en série afin d'augmenter le niveau sonore: branchez la prise micro USB du câble (12) sur le premier WAE BTP03 Mini et la prise jack 3,5 mm sur l'entrée ligne d'un autre WAE BTP03 Mini.

## 7. Appels mains libres

Une courte pression sur le bouton de fonction mains libres (4) permet de répondre à un appel entrant ou de le terminer. Lors d'un appel, le témoin Bluetooth® rouge (6) s'allume. Pour terminer un appel, appuyez sur le bouton de fonction mains libres (4) ou sur le bouton de fin d'appel du téléphone. A la fin de l'appel, le WAE BTP03 Mini reprend la diffusion du morceau en cours de lecture.

- Sie müssen auf Ihrem Smartphone, digitalem Musikabspielgerät oder bei PC/Mac die Bluetooth®-Funktion aktivieren und dann eine Gerätesuche innerhalb der Reichweite ausführen.

- Wählen Sie aus der angezeigten Liste WAE-BTP03 Mini und koppeln die Geräte miteinander (falls ein Zugangscode erforderlich sein sollte, geben Sie bitte 0000 ein). Nachdem die Geräte gekoppelt und miteinander verbunden sind, leuchtet die Bluetooth®-Anzeige (6) an Ihrem WAE BTP03 Mini dauerhaft blau. Sie können nun Ihre Musik wiedergeben.

**Es kann nur ein Gerät (Smartphone, digitales Musikabspielgerät, PC/Mac...) zu selben Zeit an den WAE BTP03 Mini angeschlossen werden. Falls ein Gerät über den Line-Eingang (10) angeschlossen wurde, kann kein Audio via die Bluetooth®-Funktion abgespielt werden und die Bluetooth®-Anzeige (3) leuchtet nicht. Um Ihre Musik wieder via die Bluetooth®-Funktion genießen zu können, stöpseln Sie das Gerät am Line-Eingang (10) aus.**

## 2. Bluetooth®-Trennung und Neukopplung

Wenn das WAE BTP03 Mini mit einem Gerät (Smartphone, digitales Musikabspielgerät, PC/Mac...) verbunden ist, drücken Sie den Bluetooth®-Button (3), um das gekoppelte Gerät zu trennen. Die Bluetooth®-Anzeige (6) blinkt abwechselnd rot und blau und zeigt damit an, daß Sie ein anderes bluetoothfähiges Gerät koppeln können.

## 3. Löschen der Speicherliste gekoppelter Geräte

Ihr WAE BTP03 Mini kann Kopplungsinfos von bis zu acht Geräten speichern. Ein langer Druck (5 Sekunden) des Bluetooth®-Buttons (3) ermöglicht Ihnen das Löschen der Sicherungsliste der gekoppelten Geräte. Die Bluetooth®-Anzeige (6) leuchtet dreimal blau auf und Ihr WAE BTP03 Mini ist nun in der Lage zum Koppeln neuer Geräte.

## 4. Lautstärkereglung

Die + und - Buttons (2 + 1) dienen der von Ihrem Bluetooth®-Gerät unabhängigen Lautstärkereglung Ihres WAE BTP03 Mini.

Die Akku-Ladestandanzeige (5) fängt bei der Nutzung Ihres WAE BTP03 Mini rot an zu blinken, wenn der Akku nur noch eine Ladung von 20 % aufweist, und leuchtet dauerhaft rot bei einem Ladestand von 5 %.

## 9. Stand-by-Modus

Wird Ihr WAE BTP03 Mini länger als 10 Minuten nicht via die Bluetooth®-Funktion oder Line-Eingang genutzt, schaltet sich dieses automatisch in den Stand-by-Modus, um Akku-Ladung zu sparen. Sie können Ihr Gerät jederzeit durch Drücken des Bluetooth®-Buttons (3) wieder „aufwecken“.

## Handleiding (NEDERLANDS)

1. Volume -
2. Volume +
3. Draadloze Bluetooth® technologie-knop
4. Mogelijkheid voor handsfree bellen
5. Indicator voor accustatus (groen/rood)
6. Indicator voor Bluetooth® (blauw/rood)
7. Microfoon
8. OFF/ON/Mute-schakelaar
9. Micro-USB en lijnuitgang
10. Lijningang
11. Deksel accuval
12. 3.5 mm mini-jack en USB-naar-micro-USB kabel

**Volledig opladen voor eerste gebruik**  
Laad de WAE BTP03 Mini volledig op voordat u hem de eerste keer gebruikt. Als de accu helemaal is opgeladen, blijft de indicator voor de accustatus (6) groen branden.

## 1. Aan de slag met de WAE BTP03 Mini

Zet het apparaat aan door de schakelaar (8) op **ON** te zetten. Wanneer u de WAE BTP03 Mini de eerste keer gebruikt, blijft het apparaat 3 minuten klaar staan om gekoppeld te worden. In deze tijd knippert de indicator voor Bluetooth® (6) blauw en rood. Als u later nogmaals wilt koppelen, drukt u op de Bluetooth®-knop (3).

## 5. Het geluid op een ander audiosysteem afspelen

Via een kabel op de micro-USB poort (9) kunt u de WAE BTP03 Mini aansluiten op elk audiosysteem met een lijningang (zoals een HiFi-versterker of autoradio) en de WAE BTP03 Mini als Bluetooth®-ontvanger gebruiken. Hiervoor zet u de schakelaar (8) op Mute (het geluid wordt niet afgespeeld op de WAE BTP03 Mini). Sluit de micro-USB connector van de kabel (12) aan op de WAE BTP03 Mini en de 3,5 mm mini-jack connector op de lijningang van het te gebruiken audiosysteem (HiFi-versterker, autoradio, etc.).

## 6. Meerdere WAE BTP03 Mini-speakers op elkaar aansluiten

Via de micro-USB poort (9) kunt u ook meerdere WAE BTP03 Mini-speakers met elkaar verbinden om zo een nog krachtiger geluidssysteem te creëren: sluit de micro-USB connector van de kabel (12) aan op de WAE BTP03 Mini en de 3,5 mm mini-jack connector van deze kabel op de lijningang van een andere WAE BTP03 Mini-speaker.

## 7. Handsfree bellen

Door de knop voor handsfree bellen (4) in te drukken, beantwoordt u een inkomend telefoontje of beëindigt u het. Tijdens een telefoongesprek brandt de indicator voor Bluetooth® (3) rood. U beëindigt een gesprek door op de knop voor handsfree bellen (4) rechtsboven op de WAE BTP03 Mini of op de betreffende knop op uw telefoon te drukken. Als het gesprek is beëindigd, gaat de WAE BTP03 Mini verder met het afspelen van de muziek.

## 8. Accu en opladen

Tijdens het opladen knippert de indicator voor de accustatus (5) groen. Als de accu helemaal is opgeladen, blijft de indicator voor de accustatus (5) groen branden. Gebruikt u de WAE BTP03 Mini terwijl de accu leeg dreigt te raken dan gaat de indicator (5) rood knipperen als de accu minder dan 20% vol is en permanent rood branden als de accu minder dan 5% vol is.

**È possibile collegare al WAE BTP03 Mini una sola periferica (smartphone, lettore di musica digitale, PC/Mac...) alla volta. Qualora venga collegata una periferica al connettore di linea in ingresso (8), non verrà riprodotto alcun suono ricevuto via la funzione Bluetooth® e l'indicatore Bluetooth® (6) risulterà spento. Per poter riprendere l'ascolto dell'audio via la funzione Bluetooth®, non devi far altro che scollegare la periferica dal connettore di linea in ingresso (8).**

**2. Disconnessione e nuova sincronizzazione Bluetooth®**  
Con il WAE BTP03 Mini collegato a una periferica (smartphone, lettore di musica digitale, PC/Mac...) premi il pulsante Bluetooth® (3) per scollegare la periferica sincronizzata. L'indicatore Bluetooth® (6) lampeggerà alternativamente rosso e blu, indicandoti la possibilità di sincronizzare un'altra periferica Bluetooth®.

**3. Cancellare l'elenco salvato delle periferiche sincronizzate**  
Il tuo WAE BTP03 Mini può salvare le informazioni di sincronizzazione per un massimo di 8 periferiche. Con una pressione prolungata (5 secondi) del pulsante Bluetooth® (3) potrai cancellare l'elenco salvato delle periferiche sincronizzate. L'indicatore Bluetooth® (6) lampeggerà in blu 3 volte: il tuo WAE BTP03 Mini è ora pronto per sincronizzarsi con nuove periferiche.

## 4. Controllo del volume

Tramite i pulsanti + e - (2 e 1) puoi regolare il volume del tuo WAE BTP03 Mini indipendentemente dalla tua periferica Bluetooth®.

## 5. Ascoltare il suono proveniente da un altro sistema audio

La porta Micro USB (9) ti permette di collegare il WAE BTP03 Mini a qualsiasi sistema audio dotato di un ingresso di linea (impianti hi-fi, autoradio...), trasformando il WAE BTP03 Mini in un ricevitore Bluetooth®. Per far questo, sposta l'interruttore (8) su Mute (il WAE BTP03 Mini non riprodurrà alcun suono). Collega il connettore Micro USB del cavo (12) al WAE BTP03 Mini, e il riproduttore mini-jack da 3,5 mm del cavo all'ingresso di linea del sistema audio che riprodurrà la musica (impianto hi-fi, autoradio...).

## 2. Bluetooth® disconnection and new pairing

When the WAE BTP03 Mini is connected to a device (smartphone, digital music player, PC/Mac...), press the Bluetooth® button (3) to disconnect the paired device. The Bluetooth® indicator (6) alternately flashes red and blue to indicate that you can now pair another Bluetooth® device.

## 3. Clearing the saved list of paired devices

Your WAE BTP03 Mini can save pairing information for up to 8 devices. A long press (5 seconds) on the Bluetooth® button (3) lets you clear the saved list of paired devices. The Bluetooth® indicator (6) flashes blue 3 times, and your WAE BTP03 Mini is then ready for pairing new devices.

## 4. Volume control

The + and - buttons (2 and 1) let you control the volume of your WAE BTP03 Mini, independently of your Bluetooth® device.

## 5. Playing the sound on another audio system

The Micro USB port (9) lets you connect the WAE BTP03 Mini to any audio system featuring a line input (hi-fi system, car stereo system...), turning the WAE BTP03 Mini into a Bluetooth® receiver. To do so, set the switch (8) to Mute (the sound will not be played) on the WAE BTP03 Mini. Connect the Micro USB connector on the cable (12) to the WAE BTP03 Mini, and the cable's 3.5 mm mini-jack connector to the line input on the audio system that will be playing the music (hi-fi system, car stereo system...).

## 6. Connecting multiple WAE BTP03 Mini speakers to one another

The Micro USB port (9) also lets you connect multiple WAE BTP03 Mini speakers to one another, in order to increase the overall audio output level: connect the Micro USB connector on the cable (12) to the first WAE BTP03 Mini, and the cable's 3.5 mm mini-jack connector to the line input on another WAE BTP03 Mini speaker.

## Charge avant 1ère utilisation

Effectuez une charge complète du WAE BTP03 Mini. A la fin de la charge, le témoin vert (5) reste allumé.

## 1. Prise en main

Pour allumer votre appareil, placez le sélecteur (8) sur **ON**.  
Lors de la première utilisation, votre WAE BTP03 Mini est prêt pour l'appairage pendant 3 minutes: les témoins Bluetooth® bleu et rouge (6) clignotent. Par la suite, appuyez brièvement sur le bouton Bluetooth® (3) pour lancer l'appairage.  
- Sur votre smartphone, baladeur numérique ou PC/Mac, activez la fonction Bluetooth®, puis lancez une détection.  
- Sélectionnez WAE-BTP03 Mini dans la liste et effectuez l'appairage (si un code d'accès est requis, saisissez 0000).  
Une fois les appareils appariés et connectés, le témoin Bluetooth® bleu (6) du WAE BTP03 Mini reste allumé. Vous êtes prêt à diffuser votre musique.

**Un seul appareil (smartphone, baladeur numérique, PC/Mac...) peut être connecté à la fois au WAE BTP03 Mini. Lorsqu'un appareil est branché sur l'entrée ligne (10), toute diffusion audio via la fonction Bluetooth® est impossible et le témoin Bluetooth® (6) est éteint. Il suffit de débrancher l'appareil de l'entrée ligne (10) pour pouvoir à nouveau diffuser de la musique via la fonction Bluetooth®.**

## 2. Déconnexion et nouvel appairage Bluetooth®

Lorsque le WAE BTP03 Mini est connecté à un appareil (smartphone, baladeur numérique, PC/Mac...), une simple pression sur le bouton d'appairage (3) permet de déconnecter l'appareil apparié. Les témoins Bluetooth® rouge et bleu (6) clignotent alternativement pour signaler que l'appairage d'un autre appareil Bluetooth® est possible.

## 8. Batterie et charge

Lors de la charge, le témoin de batterie (5) clignote en vert. Lorsque la batterie est complètement chargée, le témoin de batterie vert (5) reste allumé. En utilisation, le témoin de batterie (5) clignote en rouge lorsque le niveau de batterie atteint 20%, puis reste fixe lorsque le niveau descend à 5%.

## 9. Mode veille

Lorsque le WAE BTP03 Mini n'est connecté à aucun appareil via la fonction Bluetooth® ou via l'entrée ligne pendant plus de 10 minutes, il passe en veille afin de préserver la batterie. Vous pouvez le réactiver en appuyant sur le bouton Bluetooth® (3).

## Benutzerhandbuch (DEUTSCH)

1. Lautstärke -
2. Lautstärke +
3. Kabellose Bluetooth®-Technologie-Button
4. Freisprech-Button
5. Akku-Ladestandanzeige (grün/rot)
6. Bluetooth®-Anzeige (blau/rot)
7. Mikrofon
8. AUS-/AN-/Mute-) Schalter
9. Mikro-USB und Line-Ausgang
10. Line-Eingangsbuchse
11. Deckel des Akkufachs
12. Y-Kabel Mikro-USB auf USB- und 3.5-mm-Miniklinke

**Vor dem ersten Gebrauch bitte vollständig aufladen**  
Laden Sie Ihren WAE BTP03 Mini vor dem ersten Gebrauch bitte vollständig auf. Nach Beenden des Ladevorgangs leuchtet die Akku-Ladestandanzeige (5) grün.

## 1. So nehmen Sie Ihr WAE BTP03 Mini in Betrieb

Um Ihr Gerät anzuschalten, stellen Sie den Schalter (8) auf **ON**.  
Wenn Sie Ihr Gerät zum ersten Mal in Betrieb nehmen, ist Ihr WAE BTP03 Mini für etwa 3 Minuten sofort kopplungsbereit. Die Bluetooth®-Anzeige (6) blinkt blau und rot. Danach können Sie den Bluetooth®-Button (3) jederzeit drücken, um den Kopplungsprozess erneut zu starten.

## 5. Wiedergabe über ein anderes Audiosystem

Die Mikro-USB-Anschlussbuchse (9) ermöglicht den Anschluss des WAE BTP03 Mini an jedes Audiosystem mit einem Line-Eingang (Hi-Fi-Anlage, Stereo-Autoradio und/oder Anlage ...). Dabei wird der WAE BTP03 Mini zu einem Bluetooth®-Empfänger. Um dies zu ermöglichen, stellen Sie den Schalter (8) auf Mute (es erfolgt keine Wiedergabe über den WAE BTP03 Mini). Schließen Sie jetzt den USB-Stecker des Y-Kabels (12) an den WAE BTP03 Mini an und stecken die 3,5-mm-Miniklinke in den Line-Eingang des betreffenden Abspielsystems (Hi-Fi-System, Auto-Stereosystem...).

## 6. Anschluß von mehreren WAE BTP03 Mini Lautsprechern miteinander

Über die Mikro-USB-Anschlussbuchse (9) können Sie auch, um die allgemeine Ausgangsleistung zu erhöhen, mehrere WAE BTP03 Mini miteinander anschließen. Schließen Sie dazu den USB-Stecker des Y-Kabels (12) an den ersten WAE BTP03 Mini an und stecken die 3,5-mm-Miniklinke in den Line-Eingang des anderen WAE BTP03 Mini Speakers.

## 7. Freisprechen

Ein kurzer Druck auf die Freisprechtaste (4) ermöglicht eine Annahme oder das Beenden eines ankommenden Anrufs. Während eines Anrufs leuchtet die Bluetooth®-Anzeige (3) rot. Um einen Anruf zu beenden, drücken Sie auf die Freisprechtaste (4) oben rechts an Ihrem WAE BTP03 Mini Lautsprecher oder auf den entsprechenden Button auf Ihrem Smartphone. Nach Beenden des Anrufs wird die Musikwiedergabe auf Ihrem WAE BTP03 Mini fortgesetzt.

## 8. Akku und Laden

Während des Ladens blinkt die Akku-Ladestandanzeige (5) grün. Ist der Akku vollständig geladen, leuchtet die Akku-Ladestandanzeige (5) dauerhaft grün.

- Schakel op de te koppelen smartphone, tablet, digitale muziekspeeler of computer (pc/Mac) Bluetooth® in en laat naar apparaten binnen bereik zoeken.  
- Kies WAE-BTP03 Mini in de lijst die verschijnt en koppel de apparaten. Mocht u om een toegangscode worden gevraagd, geef dan 0000 op.  
- Als beide apparaten zijn gekoppeld en verbonden, blijft de indicator voor Bluetooth® (6) op de WAE BTP03 Mini blauw branden. Uw apparaten zijn nu klaar om muziek af te spelen.

**Er kan maar één apparaat tegelijk met de WAE BTP03 Mini zijn verbonden. Als een apparaat is aangesloten op de lijningang (10), kan geen muziek via de Bluetooth®-functie worden afgespeeld en brandt de de indicator voor Bluetooth® (6) niet. Verwijder de verbinding via de lijningang (10) om weer muziek via de Bluetooth®-functie te kunnen afspelen.**

## 2. Bluetooth®-verbinding verbreken en opnieuw koppelen

Als de WAE BTP03 Mini via de Bluetooth®-functie met een apparaat (zoals smartphone, pc's, Mac's of tablets) is verbonden, drukt u op de Bluetooth®-knop (3) om de koppeling met de apparaten te verbreken. De indicator voor Bluetooth® (6) knippert rood en blauw ten teken dat nu een ander Bluetooth®-apparaat kan worden gekoppeld.

## 3. De opgeslagen lijst met ooit gekoppelde apparaten wissen

De WAE BTP03 Mini slaat informatie over de acht laatst gekoppelde apparaten op. U kunt deze informatie wissen door de Bluetooth®-knop (3) vijf seconden lang ingedrukt te houden. De indicator voor Bluetooth® (6) knippert drie keer blauw ten teken dat de WAE BTP03 Mini nu aan nieuwe apparaten kan worden gekoppeld.

## 4. Volumeregeling

Met de knoppen + en - (2 en 1) kunt u het volumeniveau van de WAE BTP03 Mini onafhankelijk van uw Bluetooth®-apparaat instellen.

## Manuale d'uso (ITALIANO)

1. Volume -
2. Volume +
3. Pulsante tecnologia wireless Bluetooth®
4. Funzione chiamate in vivavoce
5. Indicatore livello batteria (verde/rosso)
6. Indicatore Bluetooth® (blu/rosso)
7. Microfono
8. Interruttore OFF/ON/Mute
9. Micro USB e linea in uscita
10. Connettore linea in ingresso
11. Copertchio vano batteria
12. Cavo Micro USB / USB e mini-jack da 3,5 mm

**Da caricare completamente prima di iniziare a utilizzare**  
Ricarica completamente il tuo WAE BTP03 Mini prima di utilizzarlo per la prima volta. A ricarica completata, l'indicatore del livello della batteria (5) rimarrà illuminato di verde.

## 1. Iniziare a usare il tuo WAE BTP03 Mini

Per accendere la tua periferica, sposta l'interruttore (8) su **ON**.  
Al momento del suo primo utilizzo, il tuo WAE BTP03 Mini è già pronto per essere sincronizzato, entro 3 minuti: l'indicatore Bluetooth® (6) lampeggia blu e rosso. Dopodiché, per riavviare la procedura di sincronizzazione, ti basterà premere il pulsante Bluetooth® (3).  
- Sul tuo smartphone, lettore di musica digitale o PC/Mac, attiva la funzione Bluetooth®, quindi ricerca le periferiche a portata.  
- Nell'elenco visualizzato, seleziona WAE-BTP03 Mini e sincronizza le periferiche (qualora venisse richiesto un codice di accesso, digita 0000).  
Una volta collegata e sincronizzata le periferiche, l'indicatore Bluetooth® (6) del tuo WAE BTP03 Mini rimarrà illuminato di blu. Ora sei pronto per ascoltare la tua musica.

## 6. Collegare tra loro più altoparlanti WAE BTP03 Mini

Tramite la porta Micro USB (9) potrai inoltre collegare più altoparlanti WAE BTP03 Mini tra loro, in modo tale da aumentare il livello totale dell'audio in uscita: collega il connettore Micro USB del cavo (12) al primo WAE BTP03 Mini, dopodiché collega il connettore mini-jack da 3,5 mm del cavo all'ingresso di linea di un altro altoparlante WAE BTP03 Mini.

## 7. Chiamate a mani libere

Potrai rispondere a una chiamata in arrivo, oppure terminarne una in corso, tramite una breve pressione del pulsante per le chiamate a mani libere (4). Durante una chiamata, l'indicatore Bluetooth® (6) si illumina di rosso. Per terminare una chiamata, premi il pulsante per le chiamate a mani libere (4) presente nella parte superiore destra del tuo altoparlante WAE BTP03 Mini, oppure premi il pulsante per la chiusura di una chiamata sul tuo telefono. Una volta terminata la telefonata, il WAE BTP03 Mini continuerà a riprodurre la musica che stavi ascoltando prima di effettuare la chiamata.

## 8. Batteria e ricarica

Durante la ricarica, l'indicatore del livello della batteria (5) lampeggerà in verde. A batteria totalmente ricaricata, l'indicatore del livello della batteria (5) rimarrà illuminato di verde. Durante l'uso del tuo WAE BTP03 Mini, l'indicatore del livello della batteria (5) inizierà a lampeggiare rosso quando la batteria risulterà scenderà sotto il 20% e rimarrà illuminato di rosso quando il livello della batteria sarà al di sotto del 5%.

## 9. Modalità standby

Qualora il tuo WAE BTP03 Mini non risultasse collegato a una qualsiasi periferica, via la funzione Bluetooth® o tramite l'ingresso di linea, per almeno 10 minuti, l'altoparlante entrerà direttamente in modalità standby, per risparmiare la batteria. Puoi risvegliarlo dalla modalità standby premendo il pulsante Bluetooth® (3).



## Manual del usuario (ESPAÑOL)

1. Volumen -
2. Volumen +
3. Botón de tecnología inalámbrica Bluetooth®
4. Botón de llamadas con manos libres
5. Indicador de nivel de la batería (verde/rojo)
6. Indicador Bluetooth® (azul/rojo)
7. Micrófono
8. Interruptor (OFF/ON/Silencio)
9. Micro USB y salida de línea
10. Conector de entrada de línea
11. Tapa del compartimento de la batería
12. Cable USB

**Cargar completamente antes del primer uso**  
Carga completamente el WAE BTP03 Mini antes de utilizarlo por primera vez. Cuando la carga se ha completado, el indicador de nivel de la batería (5) permanece encendido en verde.

### 1. Primeros pasos con el WAE BTP03 Mini

Para encender el dispositivo, pon el interruptor (8) en **ON**. Cuando se utiliza por primera vez, el WAE BTP03 Mini está listo inmediatamente para el emparejamiento, durante un máximo de 3 minutos: el indicador de Bluetooth® (6) parpadea en azul y rojo. Posteriormente, puedes pulsar el botón de Bluetooth® (3) para iniciar de nuevo el emparejamiento.

- En tu smartphone, reproductor de música digital o PC/Mac, activa la función de Bluetooth® y luego busca los dispositivos dentro del alcance.

- Selección WAE-BTP03 Mini en la lista mostrada y empareja los dispositivos (si se necesita un código de acceso, introduce 0000).

Una vez que los dispositivos están emparejados y conectados, el indicador de Bluetooth® (6) del WAE BTP03 Mini permanece encendido en azul. Ya estás preparado para reproducir la música.

**Sólo se puede conectar un dispositivo (smartphone, reproductor de música digital, PC/Mac...)** al WAE BTP03 Mini cada vez. Cuando un dispositivo está conectado al conector de entrada de línea (10), no se puede reproducir audio mediante la función de Bluetooth® y el indicador de Bluetooth® (6) no está encendido. Basta con desconectar el dispositivo del conector de entrada de línea (10) para poder volver a reproducir música mediante la función de Bluetooth®.

### 2. Desconexión de Bluetooth® y nuevo emparejamiento

Cuando el WAE BTP03 Mini está conectado conectado a un dispositivo (smartphone, reproductor de música digital, PC/Mac...), pulsa el botón de Bluetooth® (3) para desconectar el dispositivo

### 8. Batería y carga

Mientras se está cargando, el indicador de nivel de la batería (5) parpadea en verde. Cuando la batería está totalmente cargada, el indicador de nivel de la batería (5) permanece encendido en verde. Cuando utilizas el WAE BTP03 Mini, el indicador de nivel de la batería (5) empieza a parpadear en rojo cuando dicho nivel cae por debajo del 20%, y permanece encendido en rojo cuando el nivel de la batería desciende al 5%.

### 9. Modo de reposo

Cuando el WAE BTP03 Mini no está conectado a ningún dispositivo mediante la función Bluetooth® ni mediante la entrada de línea durante 10 minutos o más, cambia a modo de reposo para ahorrar energía de la batería. Puedes "despertarlo" del modo de reposo pulsando el botón de Bluetooth® (3).

## Manual do Utilizador (PORTUGUÊS)

1. Volume -
2. Volume +
3. Botão tecnologia sem fios Bluetooth®
4. Função de chamada mãos-livres
5. Indicador do nível de carga da bateria (verde/vermelho)
6. Indicador Bluetooth® (azul/vermelho)
7. Microfone
8. Interruptor (Desligar/Ligar/Desativar som)
9. Porta Micro-USB e saída de linha
10. Conector de entrada de linha
11. Tampa do compartimento da bateria
12. Cabo micro-USB para USB e minijack de 3,5 mm

**Carregar completamente antes da primeira utilização**  
Carregue completamente o seu WAE BTP03 Mini antes de o utilizar pela primeira vez. Quando a carga fica concluída, o indicador do nível de carga da bateria (5) mantém-se aceso a verde.

### 1. Introdução ao WAE BTP03 Mini

Para ligar o dispositivo, ajuste o interruptor (8) para **ON**. Quando é utilizado pela primeira vez, o WAE BTP03 Mini fica imediatamente a postos para o emparelhamento durante um período máximo de 3 minutos: o indicador Bluetooth® (6) pisca a azul e vermelho. Depois disso, pode premir o botão Bluetooth® (3) para reiniciar o processo de emparelhamento.

- No seu smartphone, leitor de música digital ou PC/Mac, ative o Bluetooth® e em seguida procure dispositivos que estejam dentro do alcance.

### 6. Interligar vários altifalantes WAE BTP03 Mini

A porta Micro-USB (9) também lhe permite interligar vários altifalantes WAE BTP03 Mini, a fim de aumentar o nível de saída de áudio global: ligue o conector Micro-USB do cabo (12) ao primeiro WAE BTP03 Mini e o conector minijack de 3,5 mm do cabo à entrada de linha noutro altifalante WAE BTP03 Mini.

### 7. Chamadas mãos-livres

Uma pressão curta no botão de chamadas mãos-livres (4) permite-lhe atender ou terminar uma chamada.

Durante uma chamada, o indicador Bluetooth® (6) fica aceso a vermelho.

Para terminar uma chamada, prima o botão de chamadas mãos-livres (4) na parte superior direita do altifalante WAE BTP03 Mini ou, no telefone, o botão que permite terminar a chamada. Assim que a chamada termina, o WAE BTP03 Mini continua a reproduzir a música que estava em reprodução antes de atender a chamada.

### 8. Batería e carga

Durante a carga, o indicador do nível de carga da bateria (5) pisca a verde. Quando a bateria está completamente carregada, o indicador do nível de carga da bateria (5) mantém-se aceso a verde. Durante a utilização do WAE BTP03 Mini, o indicador do nível de carga da bateria (5) começa a piscar a vermelho quando o nível de carga da bateria desce para 20% e mantém-se aceso a vermelho quando esse nível é inferior a 5%.

### 9. Modo de espera

Quando o WAE BTP03 Mini não é ligado a qualquer dispositivo via Bluetooth® ou através da entrada de linha durante 10 minutos ou mais, muda para o modo de espera para poupar a energia da bateria. Para o "despertar" do modo de espera, prima o botão Bluetooth® (3).

## Инструкция по эксплуатации (РУССКИЙ)

1. Громкость -
2. Громкость +
3. Кнопка беспроводной технологии Bluetooth®
4. Функция беспроводного телефонного вызова (0)
5. Индикатор уровня заряда аккумулятора (зеленый/красный)
6. Индикатор Bluetooth® (синий/красный)
7. Микрофон
8. Переключатель (ВЫКЛ./ВКЛ./без звука)
9. Разъем микро-USB и линейный выход
10. Разъем линейного входа
11. Крышка отсека для элементов питания
12. Кабель со штекерами USB – USB и «мини-джек» 3,5 мм

**4. Регулировка громкости**  
С помощью кнопок + и - (2 и 1) можно регулировать громкость динамика WAE BTP03 Mini независимо от Bluetooth®-устройства.

### 5. Воспроизведение звука на другой аудиосистеме

С помощью порта микро-USB (9) динамик WAE BTP03 Mini можно подключить к любой аудиосистеме с линейным входом (система hi-fi, автомобильная аудиосистема...), чтобы динамик WAE BTP03 Mini выполнял функции Bluetooth®-приемника. Для этого переведите переключатель (8) в положение Mute (без звука — звук не будет воспроизводиться на динамике WAE BTP03 Mini). Подключите штекер микро-USB кабеля (12) к динамику WAE BTP03 Mini, а штекер «мини-джек» 3,5 мм — к линейному входу используемой аудиосистемы (система hi-fi, автомобильная стереосистема...).

**6. Подключение нескольких динамиков WAE BTP03 Mini друг к другу**  
Кроме того, с помощью порта микро-USB (9) можно последовательно соединить несколько динамиков WAE BTP03 Mini с целью увеличения общей мощности воспроизведения: подключите штекер микро-USB кабеля (12) к первому динамику WAE BTP03 Mini, а штекер «мини-джек» 3,5 мм — к линейному входу на другом динамике WAE BTP03 Mini.

### 7. Выполнение вызовов в режиме гарнитуры

Кратковременное нажатие кнопки режима гарнитуры (4) позволяет принять входящий вызов или завершить разговор.

Во время разговора индикатор Bluetooth® (6) горит красным.

Для окончания разговора нажмите кнопку режима гарнитуры (4) в верхнем правом углу динамика WAE BTP03 Mini или кнопку завершения вызова на телефоне.

После завершения вызова динамик WAE BTP03 Mini продолжает воспроизведение музыки, которая воспроизводилась до момента приема вызова.

### 8. Аккумулятор и зарядка

Во время зарядки индикатор уровня заряда аккумулятора (5) мигает зеленым. После полного завершения зарядки индикатор уровня заряда аккумулятора (5) загорается зеленым.

Во время работы динамика WAE BTP03 Mini индикатор уровня заряда аккумулятора (5) начинает мигать красным при падении уровня заряда до 20% и загорается красным по достижении уровня 5%.

**Настройка Bluetooth®**  
Можно только подключить один Bluetooth®-устройство (смартфон, цифровой аудиоплеер, компьютер ПК/Mac...). Для его подключения нажмите кнопку Bluetooth® (3). Индикатор Bluetooth® (6) попеременно мигает красным и синим, что означает возможность подключения другого Bluetooth®-устройства.

**3. Очистка сохраненного списка сопряженных устройств**  
Динамик WAE BTP03 Mini поддерживает сохранение данных о сопряжении до 8 устройств. Продолжительным (5 сек.) нажатием кнопки Bluetooth® (3) можно очистить список сохраненных сопряженных устройств. Индикатор Bluetooth® (6) мигает синим 3 раза, и динамик WAE BTP03 Mini переходит в состояние готовности к сопряжению новых устройств.

**4. Режим ожидания**  
Если динамик WAE BTP03 Mini в течение как минимум 10 минут не подключен ни к какому устройству ни по каналу Bluetooth®, ни через линейный вход, он переходит в режим ожидания для экономии заряда аккумулятора. Его можно вывести из режима ожидания нажатием кнопки Bluetooth® (3).

## Εγχειρίδιο χρήσης (ΕΛΛΗΝΙΚΑ)

1. Ένταση -
2. Ένταση +
3. Κουμπι ασύρματης τεχνολογίας Bluetooth®
4. Κλήση με λειτουργία hands-free
5. Ένδειξη επιπέδου φόρτισης της μπαταρίας (πράσινη/κόκκινη)
6. Ένδειξη Bluetooth® (μπλε/κόκκινη)
7. Μικρόφωνο
8. Διακόπτης (OFF/ON/Σίγαση)
9. Υποδοχή Micro USB και εξόδου γραμμής
10. Υποδοχή εισόδου γραμμής
11. Κάλυμμα θήκης μπαταρίας
12. Καλώδιο Micro USB με διπλή απόληξη: USB και μίνι βύσμα 3,5 mm

**Να φορτιστεί πλήρως πριν από την πρώτη χρήση**  
Πριν χρησιμοποιήσετε το ηχείο WAE BTP03 Mini για πρώτη φορά, πρέπει να το φορτίσετε πλήρως. Όταν ολοκληρωθεί η φόρτιση, η ένδειξη επιπέδου φόρτισης της μπαταρίας (5) παραμένει αναμμένη με πράσινο χρώμα.

**1. Βασικά στοιχεία για τη χρήση του WAE BTP03 Mini**  
Για να ενεργοποιήσετε τη συσκευή σας, σύρετε τον διακόπτη (8) στη θέση **ON**. Όταν χρησιμοποιείται για πρώτη φορά, το ηχείο WAE BTP03 Mini είναι έτοιμο για σύνδεση, για έως 3 λεπτά: το ένδειξη Bluetooth® (6) αναβοσβήνει με μπλε και κόκκινο χρώμα. Έπειτα, μπορείτε να πιέσετε το κουμπι Bluetooth® (3) για να αρχίσει ξανά η διαδικασία σύνδεσης.

- Ενεργοποιήστε τη λειτουργία Bluetooth® στο smartphone σας, στο ψηφιακό music player ή σε έναν υπολογιστή τύπου PC/Mac και, έπειτα, κάντε αναζήτηση για συσκευές εντός εμβέλειας.

- Επιλέξτε WAE-BTP03 Mini από τη λίστα που θα εμφανιστεί και κάντε σύνδεση των συσκευών (αν ζητηθεί κωδικός πρόσβασης, πληκτρολογήστε 0000).

Αφού ολοκληρωθεί η σύνδεση και η σύνδεση των συσκευών, το ένδειξη Bluetooth® (6) στο ηχείο WAE BTP03 Mini παραμένει αναμμένο με μπλε χρώμα. Τώρα είστε έτοιμοι για αναπαραγωγή της μουσικής σας.

**6. Σύνδεση πολλαπλών ηχείων WAE BTP03 Mini μεταξύ τους**  
Η θύρα Micro USB (9) επιτρέπει, επίσης, να συνδέσετε πολλά ηχεία WAE BTP03 Mini μεταξύ τους. Για να πραγματοποιήσετε μια κλήση, πατήστε το κουμπι κλήσης hands-free (4) που υπάρχει επάνω δεξιά στο ηχείο WAE BTP03 Mini ή το κουμπι τερματισμού κλήσεων του τηλεφώνου σας. Όταν η κλήση τερματιστεί, το ηχείο WAE BTP03 Mini συνεχίζει με την αναπαραγωγή της μουσικής που έπαιξε πριν από την κλήση.

**8. Μπαταρία και φόρτιση**  
Κατά τη φόρτιση, η ένδειξη επιπέδου φόρτισης της μπαταρίας (5) αναβοσβήνει με πράσινο χρώμα. Όταν η μπαταρία φορτιστεί πλήρως, η ένδειξη επιπέδου φόρτισης της μπαταρίας (5) παραμένει αναμμένη με πράσινο χρώμα.

Όταν χρησιμοποιείτε το WAE BTP03 Mini το επίπεδο φόρτισης της μπαταρίας πέσει περίπου στο 20%, η ένδειξη επιπέδου φόρτισης της μπαταρίας (5) αρχίζει να αναβοσβήνει με κόκκινο χρώμα, ενώ παραμένει αναμμένη με κόκκινο χρώμα όταν το επίπεδο φόρτισης πέσει στο 5%.

**9. Κατάσταση αναμονής**  
Όταν το ηχείο WAE BTP03 Mini δεν είναι συνδεδεμένο με κάποια συσκευή, είτε μέσω Bluetooth® είτε μέσω εισόδου γραμμής, για 10 λεπτά ή περισσότερο, μπορεί να καταστάσει αναμονή στο όπλο της οικονομίας ενέργειας της μπαταρίας. Πρέπει να το επαναρνεύσει από την κατάσταση αναμονής πατώντας το κουμπι Bluetooth® (3).

**3. Kayıtli eşleştirilen aygıtlar listesinin silinmesi**  
WAE BTP03 Mini'nüz 8 aygıtı kadar eşleştirme bilgisini kaydedebilir. Bluetooth® düğmesi (3) uzun süreli (5 saniye) basmak kayıtlı eşleştirilen aygıtlar listesini silmenizi sağlar. Bluetooth® göstergesi (6) 3 kez mavi yanıp söner. WAE BTP03 Mini yeni aygıtlar eşleştirmek için hazırdir.

**4. Ses seviyesi kontrolü**  
+ ve - düğmeleri (2 ve 1) WAE BTP03 Mini'nün ses seviyesini, Bluetooth® aygıtınızdan bağımsız olarak kontrol etmenizi sağlar.

**5. Başka bir audio sisteminde ses çalma**  
Micro USB portu (9) WAE BTP03 Mini'ü line girişi bulunan her türlü audio sistemine (hi-fi sistemi, araç stereo sistemi...) bağlanmanızı sağlayarak WAE BTP03 Mini'ü bir Bluetooth® alıcısına dönüştürür. Bunu yapmak için düğmeyi (7) Sessiz konumuna alın (WAE BTP03 Mini'te ses çalınmaz). Kablo üzerindeki Micro USB konektörünü (12) WAE BTP03 Mini'e, kablounun 3,5 mm mini-jak konektörünü müziği çalacak audio sisteminin (hi-fi sistemi, araç stereo sistemi...) line girişine bağlayın.

**6. Birden fazla WAE BTP03 Mini hoparlörü birbirine bağlama**  
Micro USB portu (9) toplam audio çıkış seviyesini yükseltmek için birden fazla WAE BTP03 Mini hoparlörü birbirine bağlanmanıza da izin verir. Kablo üzerindeki Micro USB konektörünü (12) ilk WAE BTP03 Mini'e, kablounun 3,5 mm mini-jak konektörünü diğer WAE BTP03 Mini'ün line girişine bağlayın.

**7. El kullanmadan arama**  
El kullanmadan arama düğmesine (4) kısa süreli basarak gelen bir aramayı yanıtlayabilir veya sonlandırabilirsiniz. Arama sırasında Bluetooth® göstergesi (6) kırmızı yanar. Aramayı sonlandırmak için WAE BTP03 Mini hoparlörünüzün sağ üst kısmındaki el kullanmadan arama düğmesine (4) veya telefonunuzun üzerindeki arama tuşuna basarak arama düğmesine basın.

**8. Pil ve şarj etme**  
Şarj sırasında pil seviye göstergesi (5) yeşil yanıp söner. Pil tam şarj olduğunda pil seviye göstergesi (5) yeşil yanar. WAE BTP03 Mini'nüzü kullanırken pil seviyesi %20'ye düştüğünde pil seviye göstergesi (5) kırmızı yanıp sönmeye başlar, pil seviyesi %5'e düştüğünde kırmızı yanar.

**2. Odłączenie urządzenia Bluetooth® i nowe parowanie**  
Gdy głośnik WAE BTP03 Mini jest połączony z urządzeniem (smartfonem, cyfrowym odtwarzaczem muzycznym, komputerem PC/Mac itp.), przez nacisnięcie przycisku Bluetooth® (3) można odłączyć sparowanie urządzenia. Wówczas kontrolka Bluetooth® (6) będzie na zmianę migać na czerwono i niebiesko, wskazując możliwość sparowania innego urządzenia Bluetooth®.

**3. Czyszczenie zapisanej listy sparowanych urządzeń**  
Głośnik WAE BTP03 Mini pozwala zapisać dane parowania maksymalnie 8 urządzeń. Długie (5-sekundowe) naciśnięcie przycisku Bluetooth® (3) umożliwia wyczyszczenie zapisanej listy sparowanych urządzeń. Kontrolka Bluetooth® (6) zamigasz wówczas na niebiesko 3 razy, a głośnik WAE BTP03 Mini będzie gotowy do parowania nowych urządzeń.

**4. Regulacja głośności**  
Przyciski zwiększania i zmniejszania głośności (2 i 1) umożliwiają regulowanie głośności dźwięku emitowanego przez głośnik WAE BTP03 Mini, niezależnie od stosowanego urządzenia Bluetooth®.

**5. Odtwarzanie dźwięku w innym zestawie audio**  
Port Micro USB (9) umożliwia podłączenie głośnika WAE BTP03 Mini do dowolnego zestawu audio zawierającego wejście liniowe (wieży hi-fi, samochodowego zestawu stereo itp.), tak że głośnik WAE BTP03 Mini staje się odbiornikiem Bluetooth® (3). W tym celu ustaw przelącznik (7) w położeniu wyciszenia (głośnik WAE BTP03 Mini nie będzie odtwarzać dźwięku). Podłącz złącze Micro USB kabla (12) do głośnika WAE BTP03 Mini, a znajdujące się na kablu złącze minijack 3,5 mm do wejścia liniowego systemu audio, przez który będzie odtwarzana muzyka (wieży hi-fi, samochodowego liniowego zestawu stereo itp.).

**6. Łączenie wielu głośników WAE BTP03 Mini**  
Port Micro USB (9) umożliwia również łączenie ze sobą wielu głośników WAE BTP03 Mini w celu zwiększenia ogólnej poziomu mocy dźwięku: podłącz złącze Micro USB kabla (12) do pierwszego głośnika WAE BTP03 Mini, a znajdujące się na kablu złącze minijack 3,5 mm do wejścia liniowego w kolejnym głośniku WAE BTP03 Mini.

**7. Rozmowy w trybie głośnomówiącym**  
Krótkim naciśnięciem przycisku trybu głośnomówiącego (4) można odebrać nowe połączenie telefoniczne lub zakończyć trwałe połączenie.

**8. Akumulator i ładowanie**  
Podczas ładowania kontrolka poziomu naładowania akumulatora (5) miga na zielono. Po pełnym naładowaniu akumulatora kontrolka poziomu (5) świeci na zielono światłem stałym. W trakcie używania głośnika WAE BTP03 Mini kontrolka poziomu naładowania akumulatora (5) zaczyna migać na czerwono, gdy poziom naładowania akumulatora spadnie do 20%, oraz zaczyna świecić na czerwono światłem stałym, gdy poziom naładowania akumulatora spadnie do 5%.

**9. Tryb gotowości**  
Gdy głośnik WAE BTP03 Mini nie jest połączony do żadnego urządzenia przy użyciu funkcji Bluetooth® ani przez wejście liniowe przez co najmniej 10 minut, przelącznik (7) w trybie gotowości, aby zaoszczędzić energię akumulatora. Z trybu gotowości głośnik można „wybudzić”, naciskając przycisk Bluetooth® (3).

**W trakcie połączenia kontrolka Bluetooth® (6) świeci na czerwono.**  
Aby zakończyć połączenie, nacisnij przycisk trybu głośnomówiącego (4) w prawej górnej części głośnika WAE BTP03 Mini lub przycisk telefonu służący do kończenia połączeń.

Ważne: Aby móc używać głośnika WAE BTP03 Mini, należy przed rozpoczęciem odtwarzania muzyki, która była odtwarzana przed odebraniem połączenia.

**8. Akumulator i ładowanie**  
Podczas ładowania kontrolka poziomu naładowania akumulatora (5) miga na zielono. Po pełnym naładowaniu akumulatora kontrolka poziomu (5) świeci na zielono światłem stałym. W trakcie używania głośnika WAE BTP03 Mini kontrolka poziomu naładowania akumulatora (5) zaczyna migać na czerwono, gdy poziom naładowania akumulatora spadnie do 20%, oraz zaczyna świecić na czerwono światłem stałym, gdy poziom naładowania akumulatora spadnie do 5%.

**9. Tryb gotowości**  
Gdy głośnik WAE BTP03 Mini nie jest połączony do żadnego urządzenia przy użyciu funkcji Bluetooth® ani przez wejście liniowe przez co najmniej 10 minut, przelącznik (7) w trybie gotowości, aby zaoszczędzić energię akumulatora. Z trybu gotowości głośnik można „wybudzić”, naciskając przycisk Bluetooth® (3).

**W danym czasie z głośnikiem WAE BTP03 Mini może być połączone tylko jedno urządzenie (smartfon, cyfrowy odtwarzacz muzyczny, komputer PC/Mac itp.).**  
Gdy jakieś urządzenie jest podłączone do wejścia liniowego (10), nie można odtwarzać dźwięku za pośrednictwem funkcji Bluetooth® i kontrolka Bluetooth® (6) nie świeci. Aby ponownie umożliwić odtwarzanie muzyki przez Bluetooth®, wystarczy odłączyć urządzenie od wejścia liniowego (10).

**W trakcie połączenia kontrolka Bluetooth® (6) świeci na czerwono.**  
Aby zakończyć połączenie, nacisnij przycisk trybu głośnomówiącego (4) w prawej górnej części głośnika WAE BTP03 Mini lub przycisk telefonu służący do kończenia połączeń.

Ważne: Aby móc używać głośnika WAE BTP03 Mini, należy przed rozpoczęciem odtwarzania muzyki, która była odtwarzana przed odebraniem połączenia.

**8. Akumulator i ładowanie**  
Podczas ładowania kontrolka poziomu naładowania akumulatora (5) miga na zielono. Po pełnym naładowaniu akumulatora kontrolka poziomu (5) świeci na zielono światłem stałym. W trakcie używania głośnika WAE BTP03 Mini kontrolka poziomu naładowania akumulatora (5) zaczyna migać na czerwono, gdy poziom naładowania akumulatora spadnie do 20%, oraz zaczyna świecić na czerwono światłem stałym, gdy poziom naładowania akumulatora spadnie do 5%.

**9. Tryb gotowości**  
Gdy głośnik WAE BTP03 Mini nie jest połączony do żadnego urządzenia przy użyciu funkcji Bluetooth® ani przez wejście liniowe przez co najmniej 10 minut, przelącznik (7) w trybie gotowości, aby zaoszczędzić energię akumulatora. Z trybu gotowości głośnik można „wybudzić”, naciskając przycisk Bluetooth® (3).

**W danym czasie z głośnikiem WAE BTP03 Mini może być połączone tylko jedno urządzenie (smartfon, cyfrowy odtwarzacz muzyczny, komputer PC/Mac itp.).**  
Gdy jakieś urządzenie jest podłączone do wejścia liniowego (10), nie można odtwarzać dźwięku za pośrednictwem funkcji Bluetooth® i kontrolka Bluetooth® (6) nie świeci. Aby ponownie umożliwić odtwarzanie muzyki przez Bluetooth®, wystarczy odłączyć urządzenie od wejścia liniowego (10).

**W trakcie połączenia kontrolka Bluetooth® (6) świeci na czerwono.**  
Aby zakończyć połączenie, nacisnij przycisk trybu głośnomówiącego (4) w prawej górnej części głośnika WAE BTP03 Mini lub przycisk telefonu służący do kończenia połączeń.

Ważne: Aby móc używać głośnika WAE BTP03 Mini, należy przed rozpoczęciem odtwarzania muzyki, która była odtwarzana przed odebraniem połączenia.

**8. Akumulator i ładowanie**  
Podczas ładowania kontrolka poziomu naładowania akumulatora (5) miga na zielono. Po pełnym naładowaniu akumulatora kontrolka poziomu (5) świeci na zielono światłem stałym. W trakcie używania głośnika WAE BTP03 Mini kontrolka poziomu naładowania akumulatora (5) zaczyna migać na czerwono, gdy poziom naładowania akumulatora spadnie do 20%, oraz zaczyna świecić na czerwono światłem stałym, gdy poziom naładowania akumulatora spadnie do 5%.

**9. Tryb gotowości**  
Gdy głośnik WAE BTP03 Mini nie jest połączony do żadnego urządzenia przy użyciu funkcji Bluetooth® ani przez wejście liniowe przez co najmniej 10 minut, przelącznik (7) w trybie gotowości, aby zaoszczędzić energię akumulatora. Z trybu gotowości głośnik można „wybudzić”, naciskając przycisk Bluetooth® (3).

**W danym czasie z głośnikiem WAE BTP03 Mini może być połączone tylko jedno urządzenie (smartfon, cyfrowy odtwarzacz muzyczny, komputer PC/Mac itp.).**  
Gdy jakieś urządzenie jest podłączone do wejścia liniowego (10), nie można odtwarzać dźwięku za pośrednictwem funkcji Bluetooth® i kontrolka Bluetooth® (6) nie świeci. Aby ponownie umożliwić odtwarzanie muzyki przez Bluetooth®, wystarczy odłączyć urządzenie od wejścia liniowego (10).

emparejado. El indicador de Bluetooth® (6) parpadea alternativamente en rojo y azul para indicar que ya puedes emparejar otro dispositivo Bluetooth®.

### 3. Borrado de la lista guardada de dispositivos emparejados

El WAE BTP03 Mini puede guardar la información de emparejamiento de un máximo de 8 dispositivos. Una pulsación larga (5 segundos) del botón de Bluetooth® (3) te permite limpiar la lista guardada de dispositivos emparejados. El indicador de Bluetooth® (6) parpadea en azul 3 veces y el WAE BTP03 Mini ya está listo para emparejar nuevos dispositivos.

### 4. Control de volumen

Los botones + y - (2 y 1) te permiten controlar el volumen del WAE BTP03 Mini de forma independiente del dispositivo Bluetooth®.

### 5. Reproducción del sonido en otro sistema de audio

El puerto Micro USB (9) te permite conectar el WAE BTP03 Mini a cualquier sistema de audio que incorpore una entrada de línea (sistema de alta fidelidad, sistema estéreo para coche...), convirtiendo el WAE BTP03 Mini en un receptor Bluetooth®. Para ello, pon el interruptor (8) en Mute (el sonido no se reproducirá en el WAE BTP03 Mini). Conecta el conector Micro USB del cable (12) al WAE BTP03 Mini, y el conector mini-jack de 3,5 mm del cable a la entrada de línea del sistema de audio que reproducirá la música (sistema de alta fidelidad, sistema estéreo para coche...).

### 6. Conexión de varios altavoces WAE BTP03 Mini entre sí

El puerto Micro USB (9) también te permite conectar varios altavoces WAE BTP03 Mini entre sí, para aumentar el nivel general de salida de audio: conecta el conector Micro USB del cable (12) al primer WAE BTP03 Mini, y el conector mini-jack de 3,5 mm del cable a la entrada de línea del otro altavoz WAE BTP03 Mini.

### 7. Llamadas con manos libres

Una pulsación breve del botón de llamada con manos libres (4) te permite responder una llamada entrante o finalizar una llamada.

Durante una llamada, el indicador de Bluetooth® (6) se enciende en rojo.

Para finalizar una llamada, pulsa el botón de llamada con manos libres (4) de la parte superior derecha del altavoz WAE BTP03 Mini o el botón del teléfono que permite finalizar la llamada.

Una vez terminada la llamada, el WAE BTP03 Mini sigue reproduciendo la música que se estaba reproduciendo antes de contestar la llamada.

- Seleccione WAE-BTP03 Mini en la lista presentada e emparelhe os dispositivos (se for necessário um código de acesso, introduza 0000).

Uma vez os dispositivos emparelhados e ligados, o indicador Bluetooth® (6) no WAE BTP03 Mini mantém-se aceso a azul. Está agora pronto para reproduzir as suas músicas.

**⚠️ Apenas pode haver um único dispositivo (smartphone, leitor de música digital, PC/Mac, etc.) ligado ao WAE BTP03 Mini em qualquer altura. Quando há um dispositivo ligado ao conector de entrada de linha (10), não é possível reproduzir áudio via Bluetooth® e o indicador Bluetooth® (6) está apagado. Simplesmente desligue o dispositivo do conector de entrada de linha (10) para poder reproduzir música via Bluetooth® novamente.**

### 2. Terminar a ligação via Bluetooth® e efetuar um novo emparelhamento

Quando o WAE BTP03 Mini está ligado a um dispositivo (smartphone, leitor de música digital, PC/Mac, etc.), prima o botão Bluetooth® (3) para desligar o dispositivo emparelhado. O indicador Bluetooth® (6) pisca alternadamente a vermelho e azul para indicar que já pode emparelhar outro dispositivo Bluetooth®.

### 3. Limpar a lista guardada de dispositivos emparelhados

O WAE BTP03 Mini pode guardar informações de emparelhamento para um máximo de 8 dispositivos. Uma pressão longa (5 segundos) no botão Bluetooth® (3) permite-lhe limpar a lista guardada de dispositivos emparelhados. O indicador Bluetooth® (6) pisca a azul 3 vezes; o WAE BTP03 Mini está então pronto para emparelhar novos dispositivos.

### 4. Controlo do volume

Os botões + e - (2 e 1) permitem-lhe controlar o volume do WAE BTP03 Mini independentemente do dispositivo Bluetooth®.

### 5. Reproduzir o som noutro sistema de áudio

A porta Micro-USB (9) permite-lhe ligar o WAE BTP03 Mini a qualquer sistema de áudio dotado de uma entrada de linha (sistema de alta-fidelidade, sistema estéreo de automóvel, etc.), transformando o WAE BTP03 Mini num recetor Bluetooth®. Para tal, ajuste o interruptor (8) para Mute (o som não será reproduzido no WAE BTP03 Mini). Ligue o conector micro-USB do cabo (12) ao WAE BTP03 Mini e o conector minijack de 3,5 mm à entrada de linha do sistema de áudio que irá reproduzir a música (sistema de alta-fidelidade, sistema estéreo de automóvel, etc.).

- No seu smartphone, leitor de música digital ou PC/Mac, ative o Bluetooth® e em seguida procure dispositivos que estejam dentro do alcance.

- Selección WAE-BTP03 Mini en la lista presentada e emparelhe os dispositivos (se for necessário um código de acesso, introduza 0000).

Uma vez os dispositivos emparelhados e ligados, o indicador Bluetooth® (6) no WAE BTP03 Mini mantém-se aceso a azul. Está agora pronto para reproduzir as suas músicas.

**⚠️ Apenas pode haver um único dispositivo (smartphone, leitor de música digital, PC/Mac, etc.) ligado ao WAE BTP03 Mini em qualquer altura. Quando há um dispositivo ligado ao conector de entrada de linha (10), não é possível reproduzir áudio via Bluetooth® e o indicador Bluetooth® (6) está apagado. Simplesmente desligue o dispositivo do conector de entrada de linha (10) para poder reproduzir música via Bluetooth® novamente.**

### 2. Terminar a ligação via Bluetooth® e efetuar um novo emparelhamento

Quando o WAE BTP03 Mini está ligado a um dispositivo (smartphone, leitor de música digital, PC/Mac, etc.), prima o botão Bluetooth® (3) para desligar o dispositivo emparelhado. O indicador Bluetooth® (6) pisca alternadamente a vermelho e azul para indicar que já pode emparelhar outro dispositivo Bluetooth®.

### 3.