

TABLA DE CONTENIDO

1.	INTRODUCCIÓN	2
1.1.	Contenido de la caja	2
1.2.	Especificaciones	2
1.3.	Descripción del frontal del altavoz	3
1.4.	Descripción de las conexiones del altavoz	3
1.5.	Descripción del mando a distancia	3
1.6.	Descripción de la llave USB	4
1.7.	Recomendaciones	4
2.	UTILIZACIÓN DEL ALTAVOZ.....	5
2.1.	Colocación del altavoz	5
2.2.	Cómo transmitir la música	5
2.3.	Mando a distancia	7
2.4.	Conexión de otro origen de música	8
2.5.	Recarga de la batería.....	8
3.	SOLUCIÓN DE PROBLEMAS.....	8
4.	SOPORTE TÉCNICO	10
5.	GARANTÍA	11
6.	CERTIFICADOS Y RECOMENDACIONES RELATIVOS AL MEDIO AMBIENTE	11

1. INTRODUCCIÓN

Te agradecemos que hayas adquirido el altavoz inalámbrico Hercules WAE. Este altavoz te permitirá escuchar música de tu PC u ordenador portátil Windows®, Mac o Linux y poder desplazarte con tu música con toda libertad.

1.1. Contenido de la caja

- 1 altavoz inalámbrico Hercules
- 1 llave USB de audio inalámbrica
- 1 mando a distancia imantado
- 1 fuente de alimentación
- Manual del usuario

1.2. Especificaciones

Potencia de salida máxima	Pico de 25 W
Respuesta de frecuencia	50 Hz – 20 KHz
Tecnología de transmisión	Transmisión de audio inalámbrico a 2,4 GHz
Dimensiones	249 mm (A) X 236 (L) mm x 171 (F) mm
Autonomía de la batería	20 h a 73 dB SPL @ 1 m
Características	<ul style="list-style-type: none"> - 1 entrada auxiliar con formato mini-jack de 3,5 mm - 1 botón ON/OFF - 2 botones de volumen - 1 botón de selección de entrada de audio - 1 botón de emparejamiento del mando a distancia - 1 conector de la fuente de alimentación
Batería	Batería recargable de polímeros de litio
Fuente de alimentación	CA/CC 5 V - 2 A
Llave USB	USB Audio Class: transmisión de audio inalámbrico a 2,4 GHz
Mando a distancia	Radiofrecuencia a 2,4 GHz (RF4CE)

1.3. Descripción del frontal del altavoz

El altavoz dispone de los botones e indicadores siguientes en la cara frontal:

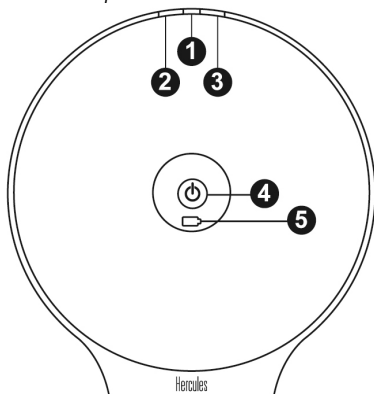

- (1) Selección de la entrada (Audio inalámbrico o Auxiliar) y testigo de la entrada seleccionada
- (2) Botón de volumen +
- (3) Botón de volumen -
- (4) Testigo de marcha/parado y estado de la conexión
- (5) Testigo de carga de la batería

1.4. Descripción de las conexiones del altavoz

El altavoz dispone de los botones y conexiones siguientes en la cara trasera:

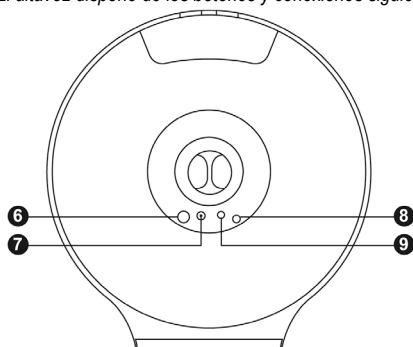

- (6) Botón ON/OFF
- (7) Conector de la fuente de alimentación
- (8) Conector de la entrada auxiliar
- (9) Botón de emparejamiento del mando a distancia

1.5. Descripción del mando a distancia

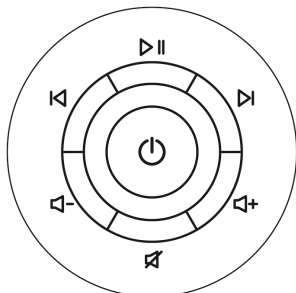

- (10) Reproducir/pausa
- (11) Anterior
- (12) Siguiente
- (13) Volumen +
- (14) Volumen -
- (15) Silencio
- (16) Modo de reposo

1.6. Descripción de la llave USB

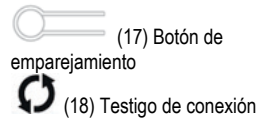
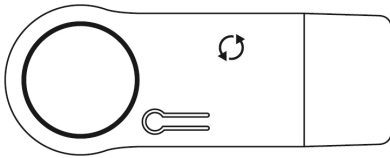

1.7. Recomendaciones

- Coloca el altavoz sobre una superficie plana para evitar el riesgo de caída.
- No abras nunca el altavoz, ya que te arriesgas a dañar los componentes internos.
- Este altavoz está pensado para ser utilizado en un clima templado.
- Para evitar riesgos de incendio o de descarga eléctrica, mantén siempre alejado el altavoz de:
 - Lluvia o humedad, así como de fluidos (agua, productos químicos u otros líquidos)
 - Fuentes de calor como radiadores, estufas u otros dispositivos emisores de calor (incluyendo amplificadores)
 - La luz directa del sol
- Evita exponer el altavoz a gotas de agua o a salpicaduras.
- No coloques ningún objeto lleno de líquido (vaso, jarra...) sobre el altavoz.
- Apaga por completo el altavoz si no prevés utilizarlo durante un período de tiempo prolongado.
- Asegúrate de que el enchufe de alimentación del altavoz conectado a la red eléctrica sea fácilmente accesible.
- Apaga el altavoz antes de limpiarlo. Utiliza un paño húmedo y evita utilizar aerosoles.
- Las marcas se encuentran bajo el altavoz.
- El enchufe del altavoz sirve como dispositivo de desconexión completa.
- Sustituye el adaptador de corriente o sus accesorios respetando las especificaciones del fabricante o de su representante autorizado.
- Este producto no contiene ninguna pieza interna que pueda reparar el usuario. El mantenimiento lo debe realizar el fabricante o su representante autorizado.
- Utiliza únicamente una fuente de alimentación en la que se indiquen las especificaciones en el manual: Entrada: 100/240 V AC, 50/60 Hz, 0,5 A Salida: 5 V CC, 2 A
- Información relativa a la pila reemplazable por el usuario: Tipo: CR2025, Potencia: 3 V.

ATENCIÓN: HAY RIESGO DE EXPLOSIÓN SI LA PILA SE REEMPLAZA POR UN TIPO DE PILA INCORRECTO. SIGUE LAS INSTRUCCIONES RELACIONADAS CON LA ELIMINACIÓN DE LAS PILAS.

2. UTILIZACIÓN DEL ALTAVOZ

2.1. Colocación del altavoz

En interiores, la calidad del altavoz inalámbrico Hercules varía según su colocación en la habitación. Si desplazas el altavoz por el interior de la habitación o de una habitación a otra, ten en cuenta los puntos siguientes:

- Para obtener el mejor sonido posible, coloca el altavoz sobre un estante, un mueble, un escritorio o una bandeja a una altura de entre 70 y 120 cm del suelo.
- Preferiblemente, coloca el altavoz cerca de una pared para mejorar los bajos. Cuanto más te alejes de la pared, más se reducirán los graves.
- Mientras esté en funcionamiento, coloca siempre el altavoz sobre su pedestal, porque cualquier otra posición reducirá la calidad del sonido.
- No coloques el altavoz en un lugar estrecho y cerrado, ya que el sonido se degradará.

En exteriores, la dispersión del sonido es más importante y puede disminuir su calidad. Para atenuar esa pérdida, coloca el altavoz cerca de ti.

2.2. Cómo transmitir la música

Cuando quieras transmitir la música del ordenador hacia el altavoz, es necesario que conectes la llave USB al ordenador. La llave enviará todos los sonidos reproducidos en el ordenador (reproductor de música tipo iTunes, Reproductor de Windows Media o cualquier otro, además de los que provengan de un navegador de Internet).

Paso 1: Conecta la llave USB al ordenador. La llave USB se instalará automáticamente. Ten en cuenta que, para los ordenadores que funcionan bajo Windows, un mensaje te informará que la llave USB se ha instalado correctamente.

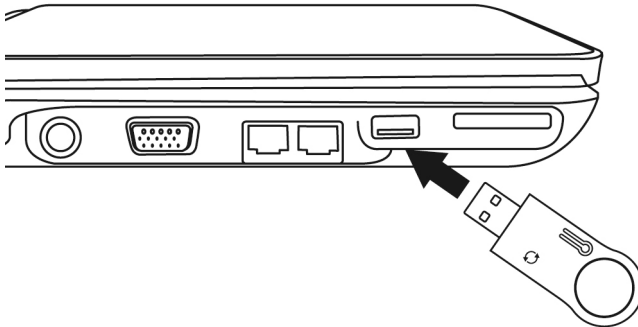

Paso 2: Enciende el altavoz si está apagado.



El testigo de conexión de la llave USB (18) y el testigo de marcha/paro del altavoz (4) deben estar encendidos y fijos.

De no ser así, consulta la sección 3, más adelante en el manual.

Paso 3: Durante la primera utilización, es necesario declarar la llave USB como tarjeta de sonido de forma predeterminada en el ordenador.

- Si el ordenador funciona con Windows 7, Vista o XP:

Dirígete a **Menú Inicio / Panel de control / Dispositivos de sonido y audio / Sonido** y abre la ventana siguiente:

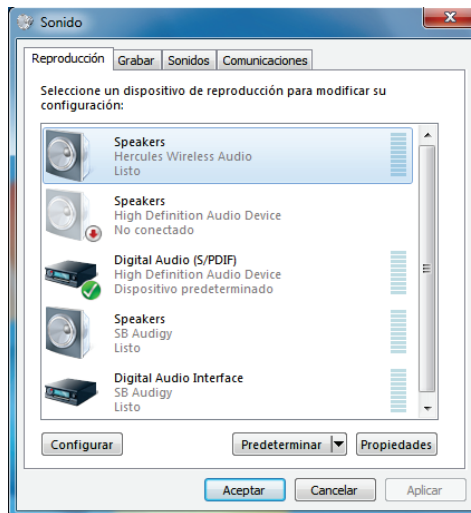

En esta ventana, selecciona la tarjeta **Hercules Wireless Audio** y haz clic en **Predeterminado**.

Haz clic en **Aceptar**.

- Si utilizas un Mac:

Dirígete a **Preferencias del sistema / Sonido** y abre la ventana siguiente:

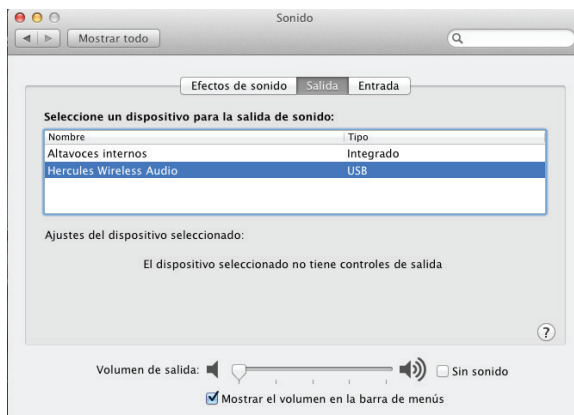

En la pestaña **Salida**, haz clic en la tarjeta **Hercules Wireless Audio** y cierra la ventana.

El sistema ya está listo y ahora puedes transmitir toda tu música al altavoz inalámbrico Hercules.

Nota: Si deseas utilizar de nuevo la tarjeta de sonido del ordenador, basta con que desenchufes la llave USB.

2.3. Mando a distancia

El altavoz se suministra con un mando a distancia por radiofrecuencia que te permite no tener que apuntar hacia el altavoz como en el caso de un mando a distancia por infrarrojos. El mando a distancia funcionará si te sitúas en un radio de 5 metros alrededor del altavoz.

El mando a distancia te permite controlar a distancia el ordenador y el altavoz.

Este mando a distancia está imantado y se puede sostener fácilmente sobre el altavoz mientras se transporta.

Está equipado con 7 botones que tienen las funciones siguientes:

- Reproducir/pausa (10): pone la pausa o activa la reproducción del software de música que utilizas en el ordenador.
- Siguiente/Anterior (11 y 12): pasa a la pista siguiente/anterior de la lista de reproducción.
- Volumen+/Volumen- (13 y 14): sube o baja el sonido del ordenador.
- Silencio (15): apaga el sonido del ordenador.
- Modo de reposo (16): pone el altavoz en reposo.

Nota 1: Al ponerlo en reposo no se corta por completo la alimentación del altavoz. Para asegurarte de que el altavoz no consuma la batería, es necesario que pulses el botón ON/OFF (6) del altavoz.

Nota 2: Los controles de reproducción funcionan con la gran mayoría de reproductores de música tipo iTunes, Reproductor de Windows Media, VLC, Winamp o Spotify (lista no exhaustiva). En cambio, los controles no funcionan para la reproducción desde un navegador de Internet (Internet Explorer, Firefox, Safari...). En algunos casos, la ventana del reproductor de audio debe estar activa para que los comandos de reproducción sean funcionales.

Nota 3: También se puede controlar el volumen del altavoz con la ayuda de los botones Volumen + (2) y Volumen - (3).

2.4. Conexión de otro origen de música

Puedes conectar cualquier otro origen de música al altavoz como, por ejemplo, un reproductor de audio portátil tipo iPod, un reproductor de MP3 o un teléfono móvil. Para ello:

- 1- Conecta el extremo de un cable de tipo mini-jack de 3,5 mm (no suministrado) al conector de entrada auxiliar (8), y después conecta el otro extremo a la salida de audio del reproductor.
- 2- Pulsa el botón de selección de entrada (1) y se encenderá el testigo.
- 3- Ajusta el reproductor externo al volumen máximo y utiliza las teclas de volumen del altavoz o del mando a distancia para ajustar el sonido.

Nota: Para volver al modo de audio inalámbrico, basta con pulsar otra vez en el botón de selección de entrada (1).

2.5. Recarga de la batería

El altavoz está equipado con una batería recargable. Se recomienda encarecidamente descargar totalmente esta batería durante el primer uso. Para ello, deja el altavoz encendido con el sonido activo o no, hasta que el altavoz se apague totalmente.

Para recargar la batería: inserta la clavija de la fuente de alimentación en el conector provisto a este efecto (7) y luego enchufa la fuente de alimentación en una toma de corriente.

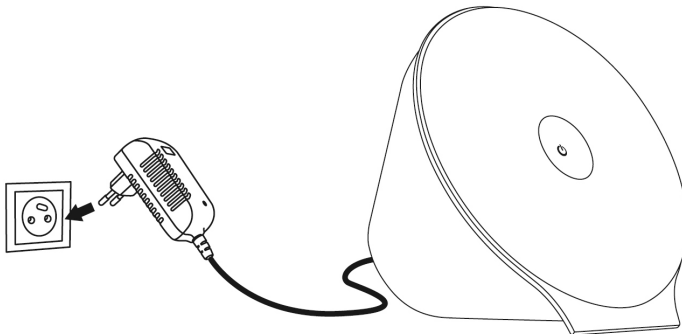

El testigo de la batería (5) se encenderá mientras dure la carga y se apagará una vez que la batería esté totalmente cargada.

3. SOLUCIÓN DE PROBLEMAS

Caso 1: La transmisión de audio inalámbrico no funciona y el testigo de conexión de la llave USB (18) o el testigo de marcha/paro (4) del altavoz parpadean.

Esto significa que el altavoz y la llave USB no están emparejados. Para resolver este problema, sigue este procedimiento:

- 1- Pulsa el botón de emparejamiento (18) de la llave USB; el testigo de conexión (18) debe parpadear más rápidamente.
- 2- Pulsa simultáneamente el botón Volumen + (2) y Volumen – (3); el testigo de conexión de la llave USB (18) y el testigo de marcha/paro del altavoz (4) se quedarán fijos.

El altavoz ya está emparejado con la llave USB y debe funcionar la transmisión del sonido.

Caso 2: El mando a distancia no funciona.

- A- Comprueba que el mando a distancia esté emparejado con el altavoz. Para ello, sigue este procedimiento:
- 1- Enciende el altavoz pulsando el botón ON/OFF (6).
 - 2- Pulsa el botón de emparejamiento (9) del altavoz; el testigo de selección de entrada (1) se pondrá a parpadear.



- 3- Pulsa **simultáneamente** el botón Anterior (11) y Volumen – (14) del mando a distancia.

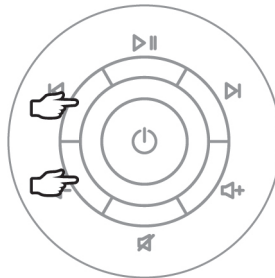

Si la operación ha tenido éxito, se apagará el testigo de selección de entrada (1).

El testigo de selección de entrada (1) parpadea durante el emparejamiento del mando a distancia y se apaga al cabo de un corto espacio de tiempo. Si no has conseguido emparejar el mando a distancia durante ese espacio de tiempo, vuelve a realizar la operación.

- B- Cambia la pila del mando a distancia:
- 1- Abre la tapa con un destornillador pequeño.

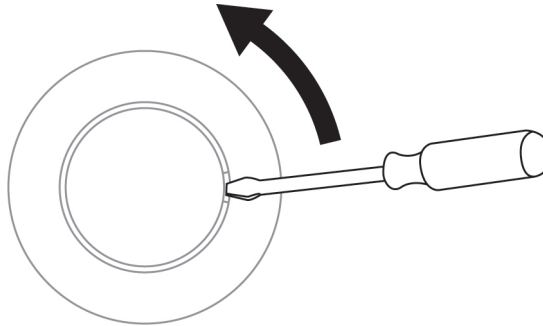

- 2- Retira la pila de tipo CR2025 y sustítuyela por una pila nueva del mismo tipo. Respeta la polaridad indicada en la lengüeta del circuito impreso del mando a distancia.
- 3- Vuelve a cerrar la tapa del mando a distancia:
- 4- Empareja el mando como se explica en el punto A.

4. SOPORTE TÉCNICO

Si encuentras un problema con tu producto, visita <http://ts.hercules.com> y selecciona tu idioma. Desde allí podrás acceder a distintas utilidades (preguntas frecuentes (Frequently Asked Questions, FAQ), las últimas versiones de controladores y software) que pueden ayudarte a resolver tu problema. Si el problema persiste, puedes contactar con el servicio de soporte técnico de los productos de Hercules ("Soporte Técnico"):

Por correo electrónico:

Para contactar con nuestro Soporte Técnico por correo electrónico, primero debe registrarse en línea en el sitio Web <http://ts.hercules.com>. La información que suministre ayudará a nuestros técnicos a resolver su problema lo antes posible. Haga clic en **Registro del producto** y siga las instrucciones ofrecidas en pantalla. Si ya ha registrado su producto, introduzca sus credenciales en los campos **Nombre de usuario** y **Contraseña**, y luego haga clic en **Inicio de sesión**.

Por teléfono (si no dispone de acceso a Internet):

España	9019880 60	De lunes a viernes de 9:00 a 19:00
	Precio de una llamada telefónica local	

Las horas de funcionamiento y los números de teléfono pueden cambiar. En <http://ts.hercules.com> se puede obtener la información de contacto de Soporte técnico más actualizada.

5. GARANTÍA

En todo el mundo, Guillemot Corporation S.A. (“Guillemot”) garantiza al consumidor que este producto de Hercules estará libre de defectos materiales y fallos de fabricación por un periodo de dos (2) años a partir de la fecha de compra original. Si el producto pareciera estar defectuoso durante el periodo de garantía, contacte inmediatamente con el Soporte Técnico, que le indicará el procedimiento a seguir. Si el defecto se confirma, el producto debe devolverse a su lugar de compra (o a cualquier otro lugar indicado por el Soporte Técnico).

Dentro del contexto de esta garantía, el producto defectuoso del consumidor será reparado o reemplazado, a elección del Soporte Técnico. En los casos que lo autorice la ley aplicable, toda la responsabilidad de Guillemot y de sus filiales (incluyendo sobre daños indirectos) está limitada a la reparación o sustitución del producto de Hercules. Los derechos legales del consumidor con respecto a la legislación aplicable a la venta de bienes de consumo no se ven afectados por esta garantía.

Esta garantía no se aplicará: (1) si el producto ha sido modificado, abierto, alterado, o ha sufrido daños como resultado de una utilización inapropiada u ofensiva, negligencia, accidente, desgaste normal, o cualquier otra causa no relacionada con un defecto material o fallo de fabricación; (2) en caso de no cumplimiento de las instrucciones proporcionadas por el Soporte Técnico; (3) a software no publicado por Guillemot, o sea, a software que está sujeto a una garantía específica proporcionada por su fabricante.

6. CERTIFICADOS Y RECOMENDACIONES RELATIVOS AL MEDIO AMBIENTE



Al terminar su vida útil, este producto no debe tirarse en un contenedor de basuras estándar, sino que debe dejarse en un punto de recogida de desechos eléctricos y equipamiento electrónico para ser reciclado.

Esto viene confirmado por el símbolo que se encuentra en el producto, manual del usuario o embalaje.

Dependiendo de sus características, los materiales pueden reciclarse. Mediante el reciclaje y otras formas de procesamiento de los desechos eléctricos y el equipamiento electrónico puedes contribuir de forma significativa a ayudar a proteger el medio ambiente.

Contacta con las autoridades locales para más información sobre el punto de recogida más cercano.

Información relativa a la eliminación

- 1) Si el producto incluye el símbolo de un cubo de basura con ruedas tachado, eso significa que cumple con las normas de la directiva europea 2002/96/EC.
- 2) Todos los productos eléctricos y electrónicos deben eliminarse por separado de los residuos domésticos en los puntos de recogida designados por el gobierno o las autoridades locales.
- 3) La eliminación del producto usado contribuirá a prevenir el impacto potencial sobre el medio ambiente y la salud.
- 4) Para obtener más información sobre la eliminación de los productos usados, consulta con las autoridades locales, el servicio de eliminación de residuos o la tienda en la que hayas comprado el producto.

Marcas registradas

Hercules® es una marca registrada de Guillemot Corporation S.A. Intel® y Pentium® son marcas registradas de Intel Corporation. Microsoft® Windows® XP, Vista y 7 son marcas o marcas registradas de Microsoft Corporation en Estados Unidos y/o en otros países. Todas las demás marcas y otros nombres registrados reconocidos nacional e internacionalmente también se reconocen por la presente. Ilustraciones no vinculantes.

Declaración de conformidad con las directivas de la UE

Por la presente, GUILLEMOT CORPORATION declara que el dispositivo **WAE** cumple con las normativas esenciales y otras disposiciones pertinentes de la directiva 1999/5/CE. La declaración de conformidad se puede consultar en el sitio web siguiente:
http://www.hercules.com/certificates/wireless_speaker/DoC-WAE.pdf



Hercules es una división de Guillemot Corporation

Copyright

© Guillemot Corporation S.A. 2012. Todos los derechos reservados.

Ninguna parte de este manual se puede reproducir, resumir, transmitir, transcribir, almacenar en un motor de búsqueda ni traducir a cualquier idioma o lenguaje de ordenador, para cualquier fin o por cualquier medio que sea electrónico, mecánico, magnético, manual, por medio de fotocopias, grabaciones u otros, sin la autorización expresa por escrito de Guillemot Corporation S.A.