

ÍNDICE

1. INTRODUÇÃO	2
1.1. Conteúdo da embalagem.....	2
1.2. Especificações	2
1.3. Descrição do painel frontal do altifalante.....	3
1.4. Descrição das ligações do altifalante	3
1.5. Descrição do comando à distância	3
1.6. Descrição da chave USB	4
1.7. Recomendações	4
2. UTILIZAÇÃO DO ALTIFALANTE	5
2.1. Posicionamento do altifalante	5
2.2. Transmitir a sua música	5
2.3. Comando à distância	7
2.4. Ligação de outra fonte de música	8
2.5. Recarregamento da bateria	8
3. RESOLUÇÃO DE PROBLEMAS	8
4. SUPORTE TÉCNICO	10
5. GARANTIA	11
6. CERTIFICAÇÕES E RECOMENDAÇÕES RELATIVAS AO AMBIENTE	11

1. INTRODUÇÃO

Obrigado por ter adquirido o altifalante sem fios Hercules WAE. Ele irá permitir-lhe ouvir música a partir do seu PC ou computador portátil Windows®, Mac ou Linux e levar a sua música consigo para toda a parte com total liberdade.

1.1. Conteúdo da embalagem

- 1 altifalante sem fios Hercules
- 1 chave de áudio USB sem fios
- 1 comando à distância magnetizado
- 1 bloco de alimentação
- Manual do utilizador

1.2. Especificações

Potência de saída máxima	25 W de pico
Frequência de resposta	50 Hz – 20 kHz
Tecnologia de transmissão	Transmissão de áudio sem fios a 2,4 GHz
Dimensões	249 mm (H) X 236 mm (L) x 171 mm (P)
Autonomia da bateria	20 h a 73 dB SPL @ 1 m
Características	<ul style="list-style-type: none">- 1 entrada auxiliar no formato minijaque de 3,5 mm- 1 botão ON/OFF- 2 botões de volume- 1 botão de seleção da entrada de áudio- 1 botão de emparelhamento do comando à distância- 1 conetor para o bloco de alimentação
Bateria	Bateria recarregável de lítio-polímero
Bloco de alimentação	CA/CC de 5 V - 2 A
Chave USB	USB Audio Class – transmissão de áudio sem fios a 2,4 GHz
Comando à distância	Radiofrequência a 2,4 GHz (RF4CE)

1.3. Descrição do painel frontal do altifalante

O altifalante possui botões e indicadores luminosos no painel frontal:

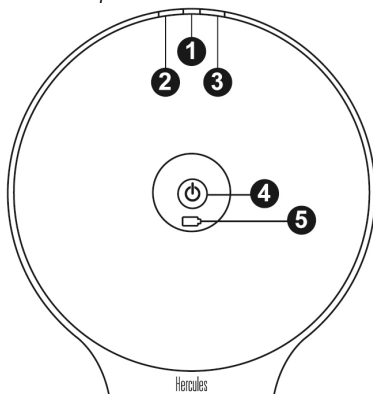

- (1) Seleção da entrada (Áudio sem fios ou Auxiliar) e indicador luminoso da entrada selecionada
- (2) Botão de volume +
- (3) Botão de volume -
- (4) Indicador luminoso de funcionamento e estado da ligação
- (5) Indicador luminoso de carga da bateria

1.4. Descrição das ligações do altifalante

O altifalante possui os seguintes botões no painel posterior:

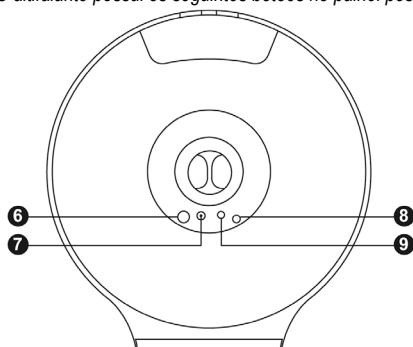

- (6) Botão ON/OFF
- (7) Conetor do bloco de alimentação
- (8) Conetor da entrada auxiliar
- (9) Botão de emparelhamento do comando à distância

1.5. Descrição do comando à distância

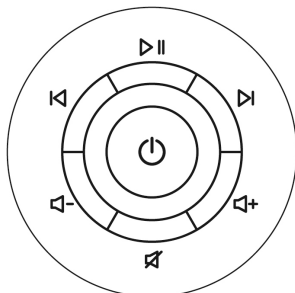

- ▶ || (10) Reprodução/pausa
- ◀ (11) Anterior
- ▶ (12) Seguinte
- ▶ + (13) Volume +
- ▶ - (14) Volume -
- 🔇 (15) Silenciar
- ⏻ (16) Hibernação

1.6. Descrição da chave USB

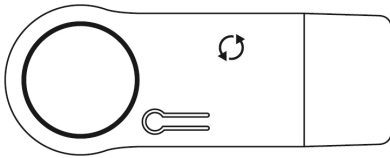

(17) Botão de emparelhamento



(18) Indicador luminoso de ligação

1.7. Recomendações

- Coloque o altifalante numa superfície plana para evitar qualquer risco de queda.
- Nunca abra em circunstância alguma o altifalante, caso contrário poderá danificar os componentes internos.
- Este altifalante destina-se a ser utilizado em climas temperados.
- Para prevenir qualquer risco de incêndio ou descarga elétrica, mantenha o altifalante afastado:
 - da chuva ou humidade, bem como de qualquer fluido (água, produtos químicos ou qualquer outro líquido),
 - de fontes de calor, tais como radiadores, fogões ou qualquer outro aparelho emissor de calor (incluindo amplificadores),
 - dos raios diretos do sol.
- Evite expor o altifalante ao gotejamento de água ou a salpicos.
- Não coloque objetos com líquidos (copo, vaso, etc.) em cima do altifalante.
- Desligue completamente o altifalante caso preveja que não irá utilizá-lo durante um longo período de tempo.
- Verifique se a ficha de alimentação do altifalante ligada à tomada elétrica está facilmente acessível.
- Desligue o altifalante antes de efetuar qualquer limpeza. Utilize um pano húmido e evite o recurso a aerossóis.
- As marcas estão situadas sob o altifalante.
- A ficha do altifalante serve para desligar completamente o dispositivo.
- Substitua o transformador de corrente ou os respetivos acessórios de acordo com as especificações do fabricante ou do seu representante autorizado.
- Este produto não contém peças internas reparáveis pelo utilizador. A manutenção deverá ser efetuada pelo fabricante ou o seu representante autorizado.
- Utilize unicamente um bloco de alimentação cujas especificações constem do manual: Entrada – 100/240 VCA, 50/60 Hz, 0,5 A; Saída – 5 VDC, 2 A.
- Informação relativa à bateria substituível pelo utilizador: Tipo – CR2025; Potência – 3 V.

ATENÇÃO: RISCO DE EXPLOSÃO SE A BATERIA FOR SUBSTITUÍDA POR UM TIPO DE BATERIA INCORRETO. SIGA AS INSTRUÇÕES RELATIVAS À ELIMINAÇÃO DAS BATERIAS.

2. UTILIZAÇÃO DO ALTIFALANTE

2.1. Posicionamento do altifalante

No interior, a qualidade do som do altifalante sem fios Hercules varia em função do respetivo posicionamento na divisão.

Se mover o altifalante para o interior da divisão ou de uma divisão para outra, tenha em mente os seguintes aspetos:

- Para obter o melhor som possível, coloque o altifalante numa prateleira, móvel, secretária ou plataforma a uma altura entre 70 e 120 cm do chão.
- De preferência, coloque o altifalante próximo de uma parede para melhorar os graves. Quando mais afastado estiver da parede, mais os graves diminuirão.
- Durante o funcionamento, posicione sempre o altifalante sobre a respetiva base; qualquer outra posição diminuirá a qualidade do som.
- Não coloque o altifalante num local estreito e fechado, caso contrário o som perderá qualidade.

No exterior, a dispersão do som é mais importante e pode diminuir a qualidade sonora. Para atenuar essa perda, coloque o altifalante perto de si.

2.2. Transmitir a sua música

Para transmitir a música do computador para o altifalante, é necessário ligar a chave USB ao computador. Esta última irá enviar todos os sons reproduzidos a partir do computador (leitor de música do tipo iTunes, Windows Media Player ou outro, assim como os sons provenientes de um browser de Internet).

Etapa 1: Ligue a chave USB ao computador. A chave USB é instalada automaticamente. Note que, no caso dos computadores que funcionam com o Windows, uma mensagem informa-o de que a chave USB está instalada corretamente.

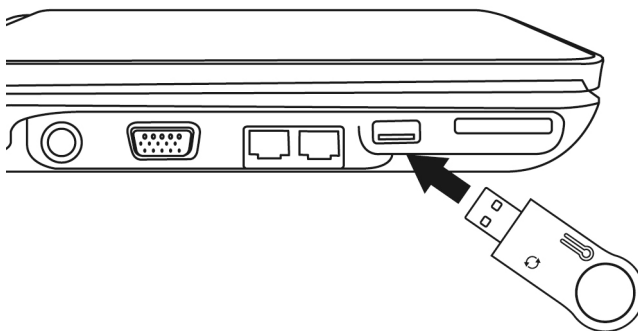

Etapa 2: Ligue o altifalante se este estiver desligado.



O indicador luminoso da chave USB (18) e o indicador luminoso de funcionamento do altifalante (4) deverão estar acesos sem piscar.

Se não for esse o caso, consulte a secção 3 do manual.

Etapa 3: Aquando da primeira utilização, é necessário selecionar a chave USB como placa de som predefinida do computador.

- Se o seu computador funciona com o Windows 7, Vista ou XP:

Vá até **Iniciar > Painel de Controlo > Hardware e Som > Som** e abra a seguinte janela:

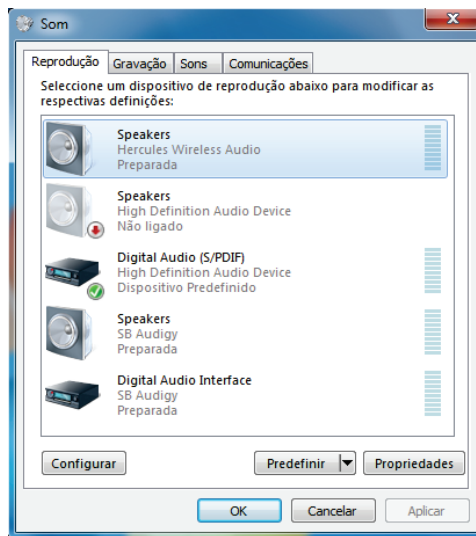

Nesta janela, seleccione a placa **Hercules Wireless Audio** e clique em **Predefinir**.

Clique em **OK**.

- Se utiliza um Mac:

Vá até **System Preferences (Preferências do sistema) > Sound (Som)** e abra a seguinte janela:

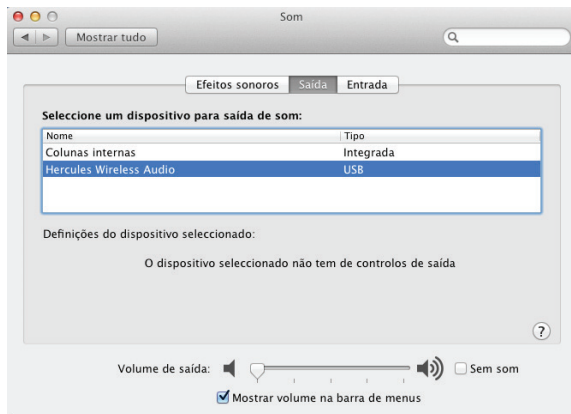

No separador **Output (Saída)**, clique na placa **Hercules Wireless Audio** e feche a janela.

O seu sistema está pronto para ser utilizado. Pode agora transmitir todas as suas músicas com o altifalante sem fios Hercules.

Nota: Se pretender utilizar novamente a placa de som do computador, apenas terá de desligar o altifalante.

2.3. Comando à distância

O seu altifalante é fornecido com um comando à distância que lhe permite não ter de apontá-lo ao altifalante, como sucede com um comando à distância por infravermelhos. O comando à distância funcionará dentro de um raio de 5 metros à volta do altifalante.

O comando à distância permite-lhe controlar remotamente o computador e o altifalante.

Este comando está magnetizado, pelo que fica perfeitamente seguro ao altifalante durante o transporte.

Possui 7 botões com as seguintes funções:

- Reprodução/pausa (10): Pausa ou ativa a reprodução da aplicação de música que utiliza no seu computador.
- Seguinte/Anterior (11 e 12): Passa para a faixa seguinte/anterior da sua lista pessoal.
- Volume +/Volume - (13 e 14): Aumenta ou diminui o som do computador.
- Silenciar (15): Corta o som do computador.
- Hibernação (16): Coloca o altifalante em modo de hibernação.

Nota 1: O modo de hibernação não corta totalmente a alimentação do altifalante. Para garantir que o altifalante deixa de consumir a energia fornecida pela bateria, terá de premir o botão ON/OFF (6) do altifalante.

Nota 2: Os controlos de reprodução funcionam com a vasta maioria dos leitores de música do tipo iTunes, Windows Media Player, VLC, Winamp ou Spotify (lista não exaustiva). Em contrapartida, os controlos não funcionam com a reprodução a partir de um browser de Internet (Internet Explorer, Firefox, Safari, etc.). Em certos casos, a janela do leitor de áudio deverá estar ativa para que os comandos de reprodução funcionem.

Nota 3: É igualmente possível controlar o volume no altifalante por meio dos botões Volume + (2) e Volume - (3).

2.4. Ligação de outra fonte de música

Pode ligar qualquer outra fonte de música ao altifalante, como, por exemplo, um leitor de áudio portátil do tipo iPod, leitor de MP3 ou telemóvel. Para tal:

- 1- Ligue a extremidade de um cabo de tipo minijaque de 3,5 mm (não incluído) ao conetor de entrada auxiliar (8) e em seguida a outra extremidade à saída de áudio do leitor.
- 2- Prima o botão de seleção da fonte (1); o indicador luminoso acende-se.
- 3- Regule o volume do leitor externo para o máximo e utilize os botões de volume do altifalante ou do comando à distância para ajustar o som.

Nota: Para passar para o modo de áudio sem fios, basta premir novamente o botão de seleção da fonte (1).

2.5. Recarregamento da bateria

O seu altifalante está equipado com uma bateria recarregável. Recomendamos vivamente que descarregue completamente esta bateria aquando da primeira utilização. Para tal, deixe o altifalante ligado, com o som ativo ou não, até o altifalante se apagar por completo.

Para recarregar a bateria: insira a ficha do bloco de alimentação no conetor previsto para o efeito (7) e em seguida ligue o bloco de alimentação a uma tomada elétrica.

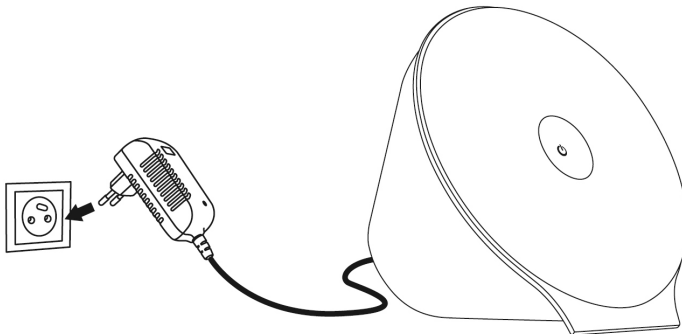

O indicador luminoso da bateria (5) fica aceso durante todo o tempo de carregamento e apaga-se uma vez a bateria totalmente carregada.

3. RESOLUÇÃO DE PROBLEMAS

Caso 1: A transmissão de áudio sem fios não funciona, o indicador luminoso de ligação da chave USB (18) ou o indicador luminoso de funcionamento (4) do altifalante está a piscar.

Isto significa que o altifalante e a chave USB não estão emparelhados. Para corrigir este problema, proceda da seguinte forma:

- 1- Prima o botão de emparelhamento (17) da chave USB; o indicador luminoso de ligação (18) deverá piscar mais rapidamente.
- 2- Prima simultaneamente os botões Volume + (2) e Volume - (3). O indicador luminoso de ligação da chave USB (18) e o indicador luminoso de funcionamento do altifalante (4) param de piscar.

O seu altifalante está agora emparelhado com a chave USB, pelo que a transmissão do som deverá funcionar.

Caso 2: O comando à distância deixou de funcionar.

- A- Verifique se o comando à distância está emparelhado com o altifalante. Para tal, proceda da seguinte forma:
- 1- Prima o botão ON/OFF (6) para ligar o altifalante.
 - 2- Prima o botão de emparelhamento (9) do altifalante; o indicador luminoso de seleção da fonte (1) começa a piscar.

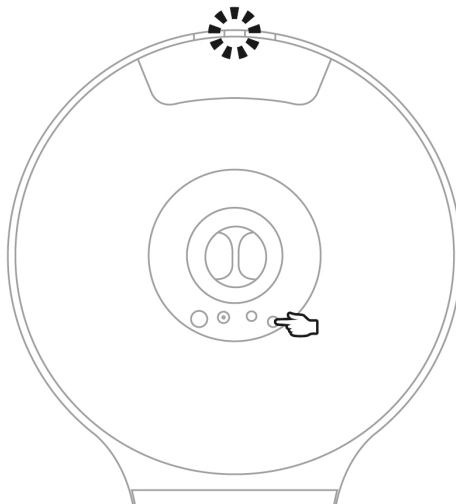

- 3- Prima **simultaneamente** os botões Anterior (11) e Volume - (14) do comando à distância.

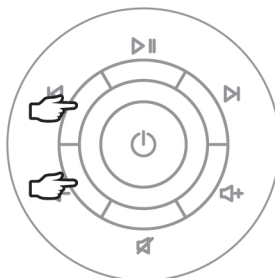

Se a operação foi bem sucedida, o indicador luminoso de seleção da entrada (1) apagar-se-á.

O indicador luminoso de seleção da entrada (1) pisca durante o emparelhamento do comando à distância e apaga-se ao fim de um curto período de tempo. Se não conseguiu emparelhar o comando à distância durante este curto período de tempo, recomeça a operação.

B- Substitua a pilha do comando à distância:

- 1- Abra a tampa com uma chave de fendas pequena.

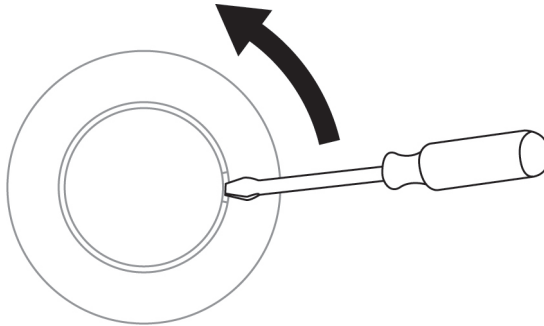

- 2- Retire a pilha de tipo CR2025 e substitua-a por uma pilha nova do mesmo tipo. Respeite o sinal indicado na patilha da placa eletrónica do comando à distância.
- 3- volte a fechar a tampa do comando à distância.
- 4- Emparelhe o comando à distância conforme explicado no ponto A.

4. SUPORTE TÉCNICO

Se tiver algum problema com o seu produto, vá até <http://ts.hercules.com> e selecione a sua língua. A partir daqui poderá aceder a vários utilitários (Perguntas frequentes (FAQ), versões mais recentes dos controladores e software) que podem ajudá-lo a resolver o seu problema. Se o problema se mantiver, pode contactar o serviço de suporte técnico dos produtos Hercules ("Technical Support"):

Por correio eletrónico:

Para tirar partido do suporte técnico por correio eletrónico, primeiro terá de se registar online (<http://ts.hercules.com>). As informações que fornecer ajudarão os nossos agentes a resolver o seu problema mais rapidamente. Clique em **Product Registration** no lado esquerdo da página Technical Support e siga as instruções que surgirem no ecrã. Se já se registou, preencha os campos **Username** e **Password** e depois clique em **Login**.

5. GARANTIA

A Guillemot Corporation S.A. ("Guillemot"), a nível mundial, garante ao consumidor que este produto Hercules estará isento de defeitos de materiais e de falhas de fabrico durante um período de dois (2) anos a partir da data de compra original. No caso de o produto apresentar algum defeito durante o período da garantia, contacte imediatamente o Suporte Técnico, que lhe indicará o procedimento a tomar. Se esse defeito se confirmar, o produto terá de ser devolvido ao respetivo local de compra (ou qualquer outro local indicado pelo Suporte Técnico).

No âmbito da presente garantia, e por opção do Suporte Técnico, o produto defeituoso do consumidor será reparado ou substituído. Sempre que a lei em vigor o autorizar, a responsabilidade total da Guillemot e das suas filiais (incluindo em danos indiretos) está limitada à reparação ou substituição do produto Hercules. Os direitos legais do consumidor no que concerne à legislação aplicável à venda de bens de consumo não são afetados pela presente garantia.

A presente garantia não será aplicada: (1) se o produto tiver sido modificado, aberto ou alterado, ou tiver sofrido danos em resultado de uma utilização incorreta ou abusiva, negligência, acidente, desgaste normal ou qualquer outra causa não relacionada com um defeito de material ou falha de fabrico; (2) em caso de incumprimento das instruções fornecidas pelo Suporte Técnico; (3) a software que não tenha sido publicado pela Guillemot, estando esse software sujeito a uma garantia específica fornecida pela respetiva editora.

6. CERTIFICAÇÕES E RECOMENDAÇÕES RELATIVAS AO AMBIENTE



No fim da sua vida útil, este produto não deverá ser eliminado juntamente com o lixo doméstico comum, mas sim deixado num ponto de recolha de resíduos de equipamento elétrico e eletrónico (REEE) para reciclagem.

Isto é confirmado pelo símbolo visível no produto, no Manual do utilizador ou na caixa.

De acordo com as suas características, os materiais podem ser reciclados. Através da reciclagem e de outras formas de processamento de resíduos de equipamento elétrico e eletrónico, pode dar um contributo significativo no sentido de ajudar a proteger o ambiente.

Contacte as autoridades locais para se informar sobre o ponto de recolha mais perto de si.

Informações relativas à eliminação

- 1) Se o produto apresenta o símbolo de um caixote do lixo com rodas cortado, isso significa que está em conformidade com as normas da diretiva europeia 2002/96/CE.
- 2) Todos os produtos elétricos e eletrónicos deverão ser eliminados separadamente dos resíduos domésticos através de pontos de recolha designados pelo governo ou pelas autoridades locais.
- 3) A eliminação do seu produto antigo contribuirá para prevenir o impacto potencial para o ambiente e a saúde.
- 4) Para mais informações sobre a eliminação do seu produto antigo, consulte as autoridades locais, o serviço de eliminação de resíduos ou a loja onde adquiriu o produto.

Marcas registradas

Hercules® é uma marca registrada da Guillemot Corporation S.A. Intel® e Pentium® são marcas registradas da Intel Corporation. Microsoft® Windows® XP, Vista e 7 são marcas comerciais ou marcas registradas da Microsoft Corporation nos Estados Unidos e/ou noutros países. Todas as outras marcas comerciais e nomes de marcas reconhecidos nacional ou internacionalmente são igualmente reconhecidos pelo presente documento. As ilustrações não são vinculativas.

Declaração de conformidade com as diretivas da UE

A GUILLEMOT CORPORATION declara através do presente documento que o aparelho **WAE** está em conformidade com as exigências essenciais e outras disposições pertinentes da diretiva 1999/5/CE. A declaração de conformidade pode ser consultada no sítio Web:

http://www.hercules.com/certificates/wireless_speaker/DoC-WAE.pdf



Hercules é uma divisão da Guillemot Corporation

Copyright

© Guillemot Corporation S.A. 2012. Todos os direitos reservados.

Nenhuma parte deste manual pode ser reproduzida, resumida, transmitida, transcrita, armazenada num sistema de pesquisa ou traduzida para outra língua ou linguagem informática, para qualquer fim ou por qualquer meio, eletrónico, mecânico, magnético, manual, fotocópias, gravações ou outros, sem a autorização expressa por escrito da Guillemot Corporation S.A.